

# PROFI COOK®

## Bedienungsanleitung

Instruction Manual • Gebruiksaanwijzing • Mode d'emploi • Manual de instrucciones  
Istruzioni per l'uso • Instrukcja obsługi/Gwarancja • Használati utasítás  
Руководство по эксплуатации • دليل التعليمات



## Handmixer PC-HM 1335

Hand Mixer • Handmixer • Mélangeur à main  
Batidora de mano • Miscelatore a mano • Mikser ręczny  
Kézi mixer • Ручной миксер • خلاط يدوي

CE

Bedienungsanleitung.....	Seite	4	DEUTSCH
Instruction Manual.....	Page	7	ENGLISH
Gebruiksaanwijzing.....	Pagina	10	NETERLANDS
Mode d'emploi.....	Page	13	FRANÇAIS
Manual de instrucciones .....	Página	16	ESPAÑOL
Istruzioni per l'uso.....	Pagina	19	ITALIANO
Instrukcja obsługi.....	Strona	22	JĘZYK POLSKI
Használati utasítás .....	Oldal	26	MAGYARUL
Руководство по эксплуатации .....	стр.	29	РУССКИЙ
34 صفحة .....	دليل التعليمات		العربية

## Übersicht der Bedienelemente

Overview of the Components • Overzicht van de bedieningselementen  
Liste des différents éléments de commande • Indicación de los elementos de manejo  
Elementi di comando • Przegląd elementów obsługi • A kezelőelemek áttekintése  
Обзор деталей прибора • نظرة عامة على المكونات

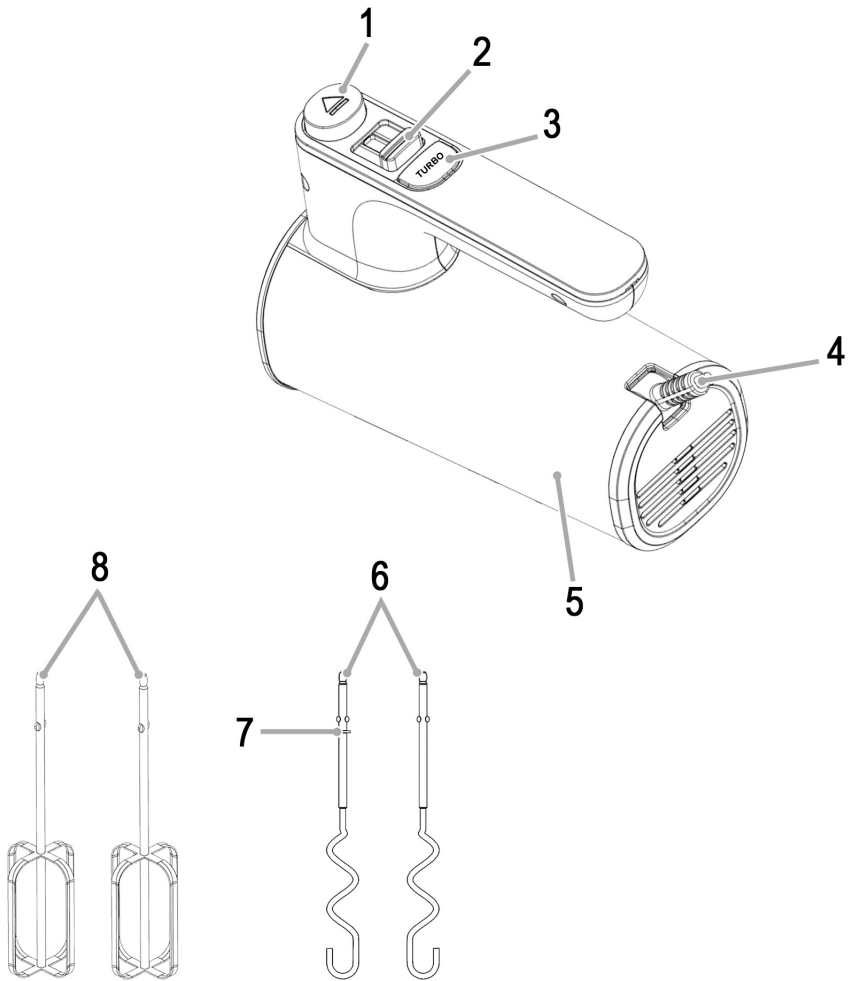

**WICHTIG:**

Lesen Sie unbedingt zuerst die separat beiliegenden Sicherheitshinweise.

**Bedienungsanleitung**

Vielen Dank, dass Sie sich für unser Produkt entschieden haben. Wir wünschen Ihnen viel Freude mit dem Gerät.

Lesen Sie vor Inbetriebnahme dieses Gerätes die Bedienungsanleitung und die separat beiliegenden Sicherheitshinweise sehr sorgfältig durch. Bewahren Sie diese Unterlagen inkl. Garantieschein, Kassenbon und nach Möglichkeit den Karton mit Innenverpackung gut auf. Falls Sie das Gerät an Dritte weitergeben, geben Sie auch immer alle dazugehörigen Unterlagen mit.

**Symbole in dieser Bedienungsanleitung**

Wichtige Hinweise für Ihre Sicherheit sind besonders gekennzeichnet. Beachten Sie diese Hinweise unbedingt, um Unfälle und Schäden am Gerät zu vermeiden:

**⚠️ WARNUNG:**

Warnt vor Gefahren für Ihre Gesundheit und zeigt mögliche Verletzungsrisiken auf.

**⚠️ ACHTUNG:**

Weist auf mögliche Gefährdungen für das Gerät oder andere Gegenstände hin.

**Inhalt**

Übersicht der Bedienelemente .....	3
Bestimmungsgemäßer Gebrauch .....	4
Auspacken des Gerätes .....	4
Übersicht der Bedienelemente / Lieferumfang .....	4
Warnhinweise für die Benutzung des Gerätes .....	5
Anwendungshinweise .....	5
Elektrischer Anschluss .....	5
Bedienung .....	5
Reinigung .....	6
Aufbewahrung .....	6
Technische Daten .....	6
Entsorgung .....	6

**Bestimmungsgemäßer Gebrauch**

Dieses Gerät dient zum Mixen, Quirlen oder Schlagen von Nahrungsmitteln. Es ist für die Verarbeitung haushaltsüblicher Mengen bestimmt.

Das Gerät ist für den Gebrauch im Haushalt und ähnlichen Anwendungsbereichen vorgesehen. Es darf nur in der Art und Weise benutzt werden, wie es in dieser Bedienungs-

anleitung beschrieben ist. Sie dürfen das Gerät nicht für gewerbliche Zwecke einsetzen.

Jede andere Verwendung gilt als nicht bestimmungsgemäß und kann zu Sachschaden oder sogar zu Personenschaden führen.

Der Hersteller übernimmt keine Haftung für Schäden, die durch nicht bestimmungsgemäßen Gebrauch entstehen.

**Auspacken des Gerätes**

1. Nehmen Sie das Gerät aus seiner Verpackung.
2. Entfernen Sie sämtliches Verpackungsmaterial, wie Folien, Füllmaterial, Kabelbinder und Kartonverpackung.
3. Prüfen Sie den Lieferumfang auf Vollständigkeit.
4. Sollte der Verpackungsinhalt unvollständig oder Beschädigungen feststellbar sein, nehmen Sie das Gerät nicht in Betrieb. Bringen Sie es umgehend zum Händler zurück.
5. Am Gerät können sich noch Staub oder Produktionsreste befinden. Wir empfehlen Ihnen, das Gerät wie unter „Reinigung“ beschrieben zu säubern.

**Übersicht der Bedienelemente / Lieferumfang**

- 1 Auswurfaste
- 2 5-stufiger Geschwindigkeitsschalter
- 3 Taste TURBO
- 4 Netzkabel
- 5 Gehäuse
- 6 Knethaken
- 7 Ringmarkierung
- 8 Quirle

**Ersatzteile**

Alle Service relevanten Themen, sowie Informationen für die Bestellung von Ersatzteilen / Zubehören innerhalb und außerhalb der Garantie, finden Sie auf unserer Homepage: [www.proficook-germany.de/service](http://www.proficook-germany.de/service)

## Warnhinweise für die Benutzung des Gerätes

### ⚠️ **WARNUNG: Verletzungsgefahr!**

- Berühren Sie keine beweglichen Teile des Gerätes. Immer den Stillstand abwarten.
- Während des Betriebs dürfen sich niemals Löffel, Teigschaber oder ähnliches im Gefäß befinden.
- Achten Sie darauf, dass sich lange Haare während des Betriebs nicht im Gerät verfangen.

## Anwendungshinweise

- Um optimale Ergebnisse zu erzielen, verwenden Sie dickwandige und nicht zu große Gefäße.
- Um Spritzer zu vermeiden, Knethaken oder Quirle vor dem Einschalten immer ganz in das Mixgut eintauchen. Schalten Sie das Gerät vor dem Herausnehmen der Knethaken oder Quirle aus dem Mixgut aus, um auch hier Spritzer zu vermeiden.
- **Kurzzeitbetrieb:** Betreiben Sie das Gerät nicht länger als 3 Minuten. Lassen Sie es danach ca. 10 Minuten abkühlen, bevor Sie es erneut verwenden.
- Das Gerät ist nur für die Verarbeitung kleiner Mengen ausgelegt! Füllen Sie deshalb maximal die in der Tabelle angegebenen Mengen in ein Gefäß!

### Montage des Zubehörs

- Der Knethaken mit der Ringmarkierung am Schaft kann nur in die rechte (größere) Fassung eingesetzt

### Tabelle

Produkt/Zubereitungsart	Maximale Menge	Werkzeug	Geschwindigkeitsstufe	Maximale Betriebszeit
Schwerer Teig (z. B. Hefeteig)	500 g	Knethaken	1–4	3 Minuten
Rührteig, leichte Crêpes-Teige	750 g	Quirle	2–5 (oder TURBO)	3 Minuten
Biskuitteig, Waffelteig, Sahne	750 g	Quirle	2–5 (oder TURBO)	3 Minuten

## Elektrischer Anschluss

Überprüfen Sie, ob die Netzspannung mit der des Gerätes übereinstimmt. Die Angaben dazu finden Sie auf dem Typenschild.

## Bedienung

1. Stellen Sie das Gefäß mit den Zutaten auf eine ebene Arbeitsfläche.
2. Stellen Sie sicher, dass der Schalter auf Position **0** steht und das Gerät vom Stromnetz getrennt ist.
3. Montieren Sie das Zubehör.
4. Schließen Sie das Gerät an eine vorschriftsmäßig installierte Schutzkontaktsteckdose an.

werden. Der andere Knethaken ist für die linke Fassung bestimmt. Beachten Sie dazu die Markierungen an den Fassungen.

- Die Quirle können beliebig in die Fassungen eingesetzt werden.
1. Stellen Sie sicher, dass der Schalter auf Position **0** steht und das Gerät vom Stromnetz getrennt ist.
  2. Drücken Sie das Ende der Knethaken oder der Quirle in die dafür vorgesehenen Öffnungen des Mixers, bis diese einrasten. Durch leichtes Drehen des Zubehörs wird das Einsetzen erleichtert.

### Knethaken / Quirle lösen

Um das Zubehör zu lösen, drücken Sie die Auswurfaste.

### Ein-/Ausschalten

- Das Gerät ist ausgeschaltet, wenn der Schalter auf Position **0** steht.
- Das Gerät wird eingeschaltet, indem der Schalter auf die Position **1** bis **5** geschoben wird.

### Geschwindigkeitsstufen

Position **1** = niedrigste Geschwindigkeit

Position **5** = höchste Geschwindigkeit (TURBO)

Sie haben in jeder Geschwindigkeitsstufe die Möglichkeit, kurzzeitig auf die höchste Geschwindigkeit zu schalten.

Drücken Sie dafür während des Betriebs die Taste TURBO.

Wählen Sie das Zubehör und die Geschwindigkeit für die Anwendung gemäß der folgenden Tabelle:

5. Tauchen Sie die Knethaken bzw. Quirle in das Mixgut ein. Stellen Sie die gewünschte Geschwindigkeit mit dem Geschwindigkeitsschalter ein. Beginnen Sie mit einer niedrigen Geschwindigkeit (Stufe 1–2) und erhöhen Sie diese dann gegebenenfalls.
6. Bewegen Sie das Gerät leicht auf und ab.
7. Schalten Sie das Gerät **immer** erst aus, bevor Sie es aus dem Gefäß nehmen.

### Betrieb beenden

1. Stellen Sie den Schalter auf Position **0**. Warten Sie den Stillstand des Motors ab.
2. Ziehen Sie den Netzstecker aus der Steckdose.

# Reinigung

## **WARNUNG:**

- Schalten Sie das Gerät vor der Reinigung immer aus und ziehen Sie den Netzstecker aus der Steckdose.
- Das Gerät auf keinen Fall zum Reinigen in Wasser tauchen. Es könnte zu einem elektrischen Schlag oder Brand führen.

## **ACHTUNG:**

- Benutzen Sie keine Drahtbürste oder andere scheuernde Gegenstände.
- Benutzen Sie keine scharfen oder scheuernden Reinigungsmittel.
- Reinigen Sie das Gerät sofort nach jeder Benutzung.
- Zur Reinigung des Gehäuses benutzen Sie nur ein leicht feuchtes Spültuch.
- Teigreste, die sich eventuell am Netzkabel befinden, wischen Sie ebenfalls nur mit einem Tuch ab.
- Die Kneithaken und Quirle können Sie in der Spülmaschine reinigen.

## Aufbewahrung

- Reinigen Sie das Gerät wie beschrieben. Lassen Sie das Zubehör vollständig trocknen.
- Wir empfehlen, das Gerät in der Original-Verpackung aufzubewahren, wenn Sie es über einen längeren Zeitraum nicht benutzen möchten.
- Lagern Sie das Gerät immer außerhalb der Reichweite von Kindern an einem gut belüfteten und trockenen Ort.

## Technische Daten

Modell:.....PC-HM 1335  
 Spannungsversorgung:..... 220–240 V~, 50 Hz  
 Leistungsaufnahme:..... 400 W  
 Leistungsaufnahme im Aus-Zustand: ..... ≤0,3 W  
 Schutzklasse:..... II  
 Nettogewicht: ..... ca. 1 kg

Technische und gestalterische Änderungen im Zuge stetiger Produktentwicklungen vorbehalten.

Dieses Gerät wurde nach allen zutreffenden, aktuellen CE-Richtlinien geprüft und nach den neuesten sicherheitstechnischen Vorschriften gebaut.

## Entsorgung

### Bedeutung des Symbols „Mülltonne“



Schonen Sie unsere Umwelt, Elektrogeräte gehören nicht in den Hausmüll.

Nutzen Sie die für die Entsorgung von Elektrogeräten vorgesehenen Sammelstellen und geben dort Ihre Elektrogeräte ab, die Sie nicht mehr benutzen werden.

Sie helfen damit die potenziellen Auswirkungen, durch falsche Entsorgung, auf die Umwelt und die menschliche Gesundheit zu vermeiden.

Sie leisten damit Ihren Beitrag zur Wiederverwertung, zum Recycling und zu anderen Formen der Verwertung von Elektro- und Elektronik-Altgeräten.

Informationen, wo die Geräte zu entsorgen sind, erhalten Sie über Ihre Kommunen oder die Gemeindeverwaltungen. Ihr Händler und Vertragspartner ist ebenfalls zur kostenfreien Rücknahme des Altgerätes verpflichtet.

## IMPORTANT:

Be sure to read the separately enclosed safety instructions first.

### Instruction Manual

Thank you for choosing our product. We hope you will enjoy using the appliance.

Read the instruction manual and the separately enclosed safety instructions very carefully before using this appliance. Keep these documents, including the warranty certificate, receipt and, if possible, the box with the inner packaging in a safe place. If you pass the appliance on to a third party, always include all the relevant documents.

### Symbols in this Instruction Manual

Important information for your safety is specially marked. It is essential to comply with these instructions in order to avoid accidents and prevent damage to the appliance:

#### **WARNING:**

This warns you of dangers to your health and indicates possible injury risks.

#### **CAUTION:**

This refers to possible hazards to the appliance or other objects.

### Content

Overview of the Components .....	3
Intended Use.....	7
Unpacking the Appliance .....	7
Overview of the Components / Scope of Delivery .....	7
Warnings for the Use of the Appliance .....	7
Notes for Use .....	7
Electrical Connection .....	8
Operation .....	8
Cleaning.....	8
Storage.....	9
Technical Data.....	9
Disposal.....	9

### Intended Use

This appliance is used for mixing, whisking or beating foods. It is suitable for processing common household quantities.

It is intended for the use in private households and similar applications. It is only to be used as instructed in this user manual. The appliance is not intended for commercial use.

No other use is intended and can cause damage or personal injuries.

The manufacturer is not responsible for any damages incurred due to improper use.

### Unpacking the Appliance

1. Remove the appliance from its packaging.
2. Remove all packaging material, such as foils, filling material, cable ties and cardboard packaging.
3. Check the scope of delivery for completeness.
4. If the contents of the packaging are incomplete or if damage can be detected, do not operate the appliance. Return it to the dealer immediately.
5. There may still be dust or production residues on the appliance. We recommend that you clean the appliance as described under "Cleaning".

### Overview of the Components / Scope of Delivery

- 1 Eject button
- 2 5-stage speed switch
- 3 TURBO button
- 4 Mains cable
- 5 Housing
- 6 Dough hook
- 7 Ring marking
- 8 Whisk

### Warnings for the Use of the Appliance

#### **WARNING: Risk of Injury!**

- Do not touch any moving parts of the appliance. Always wait for the appliance to come to a standstill.
- There should never be spoons, dough scrapers or similar items in the bowl during operation.
- Make sure that long hair does not get caught in the appliance during operation.

### Notes for Use

- To achieve optimum results, use thick-walled and not too large containers.
- To avoid splashing, always immerse the dough hooks or whisks completely in the food to be mixed before switching on. Switch off the appliance before removing the dough hooks or whisks from the food to avoid splashing as well.
- **Short-time operation:** Do not operate the appliance for longer than 3 minutes. Then allow it to cool down for approx. 10 minutes before using it again.
- The appliance is only designed for processing small quantities! Therefore, do not fill more than the quantities specified in the table into one container!

### Fitting the Accessories

- The dough hook with the ring marking on the shaft can only be inserted into the right-hand (larger) socket. The other dough hook is intended for the left-hand socket. Please note the markings on the sockets.
  - The whisks can be inserted randomly into the sockets.
1. Make sure that the switch is in the **0** position and the appliance is disconnected from the power supply.
  2. Press the end of the dough hooks or whisks into the openings provided on the mixer until they click into place. Inserting the accessories is made easier by turning them slightly.

### Releasing Dough Hooks / Whisks

To release the accessories, press the eject button.

#### Table

Product/Preparation Type	Maximum Quantity	Tool	Speed Level	Maximum Operating Time
Heavy dough (e. g. yeast dough)	500 g	Dough hook	1–4	3 minutes
Sponge dough, light crêpe batter	750 g	Whisks	2–5 (or TURBO)	3 minutes
Sponge cake batter, waffle batter, cream	750 g	Whisks	2–5 (or TURBO)	3 minutes

### Electrical Connection

Check that the mains voltage matches that of the appliance. The details can be found on the rating plate.

### Operation

1. Place the container with the ingredients on a level work surface.
2. Make sure that the switch is in the **0** position and the appliance is disconnected from the mains.
3. Fit the accessories.

### Switching On/Off

- The appliance is switched off when the switch is in the **0** position.
- The appliance is switched on by moving the switch to the **1** to **5** position.

### Speed Levels

Position **1** = lowest speed

Position **5** = highest speed (TURBO)

You have the option of briefly switching to the highest speed at any speed level. To do this, press the TURBO button during operation.

Select the accessories and speed for the intended use according to the following table:

4. Connect the appliance to a properly installed earthed socket.
5. Immerse the dough hooks or whisks in the mixture. Set the desired speed with the speed switch. Start with a low speed (level 1–2) and then increase it if necessary.
6. Move the appliance up and down slightly.
7. **Always** switch off the appliance before removing it from the jug.

### Ending Operation

1. Set the switch to the **0** position. Wait for the motor to come to a standstill.
2. Pull the mains plug out of the socket.

## Cleaning



### WARNING:

- Always switch off the appliance before cleaning and disconnect the mains plug from the socket.
- Never immerse the appliance in water for cleaning. This could lead to an electric shock or fire.

**⚠ CAUTION:**

- Do not use a wire brush or other abrasive objects.
- Do not use harsh or abrasive cleaning agents.
- Clean the appliance immediately after each use.
- Only use a slightly damp cloth to clean the housing.
- Dough residue that may be on the power cable should also only be wiped off with a cloth.
- The dough hooks and whisks can be cleaned in the dishwasher.

**Storage**

- Clean the appliance as described. Allow the accessories to dry completely.
- We recommend storing the appliance in its original packaging if you do not intend to use it for a longer period of time.
- Always store the appliance out of the reach of children in a well-ventilated and dry place.

**Technical Data**

Model:.....PC-HM 1335  
 Power supply:..... 220–240 V~, 50 Hz  
 Power consumption: ..... 400 W  
 Power consumption in off-mode: ..... ≤0.3 W  
 Protection class:..... II  
 Net weight: ..... approx. 1 kg

The right to make technical and design modifications in the course of continuous product development remains reserved.

This appliance has been tested according to all applicable, current CE directives and built according to the latest safety regulations.

**Disposal****Meaning of the “Dustbin” Symbol**

Protect our environment: do not dispose of electrical equipment in the domestic waste.

Please return any electrical equipment that you will no longer use to the collection points provided for their disposal.

This helps avoid the potential effects of incorrect disposal on the environment and human health.

This will contribute to the recycling and other forms of re-utilisation of electrical and electronic equipment.

Information concerning where the equipment can be disposed of can be obtained from your local authority. Your dealer and contractual partner is also obliged to take back the old appliance free of charge.

# BELANGRIJK:

Lees eerst de apart bijgevoegde veiligheidsinstructies.

## Gebruiksaanwijzing

Dank u voor het kiezen van ons product. Wij hopen dat u het gebruik van het apparaat zult genieten.

Lees de gebruiksaanwijzing en de apart bijgevoegde veiligheidsinstructies zorgvuldig door voordat u dit apparaat in gebruik neemt. Bewaar deze documenten, inclusief het garantiebewijs, de kassabon en, indien mogelijk, de doos met de binnerverpakking op een veilige plaats. Als u het apparaat aan een derde doorgeeft, voeg dan altijd alle relevante documenten bij.

## Symbolen in deze gebruiksaanwijzing

Belangrijke aanwijzingen voor uw veiligheid zijn speciaal gekenmerkt. Neem deze aanwijzingen strikt in acht om ongevallen en schade aan het apparaat te vermijden:



### WAARSCHUWING:

Waarschuwt voor gevaren voor uw gezondheid en toont mogelijk letsel risico's.



### LET OP:

Wijst op mogelijke gevaren voor het apparaat of andere voorwerpen.

## Inhoud

Overzicht van de bedieningselementen .....	3
Beoogd gebruik .....	10
Het apparaat uitpakken .....	10
Overzicht van de bedieningselementen / Omvang van de levering .....	10
Waarschuwingen voor het gebruik van het apparaat .....	10
Opmerkingen voor het gebruik .....	10
Elektrische aansluiting .....	11
Bediening .....	11
Reiniging .....	11
Bewaren .....	12
Technische gegevens .....	12
Verwijdering .....	12

## Beoogd gebruik

Dit apparaat is bedoeld voor mixen, roeren, kloppen, pureren of het snijden van voedsel. Dit product is uitsluitend bedoeld voor huishoudelijk gebruik.

Het is bestemd voor gebruik in privé huishoudens en vergelijkbare toepassingen. Het mag uitsluitend worden gebruikt zoals aangegeven in deze gebruiksaanwijzing. Het apparaat is niet bestemd voor commercieel gebruik.

Dit apparaat is voor geen ander gebruik bestemd en kan schade of persoonlijk letsel veroorzaken.

De fabrikant is niet aansprakelijk voor eventuele schade veroorzaakt door onjuist en onbedoeld gebruik.

## Het apparaat uitpakken

1. Neem het apparaat uit de verpakking.
2. Verwijder al het verpakkingsmateriaal, zoals folies, vulmateriaal, kabelbinders en kartonnen verpakkingen.
3. Controleer de inhoud van de verpakking op volledigheid.
4. Als de inhoud van de verpakking onvolledig is of als er beschadigingen kunnen worden vastgesteld, mag u het apparaat niet in gebruik nemen. Breng het onmiddellijk terug naar de dealer.
5. Er kunnen zich nog stof- of productieresten op het apparaat bevinden. Wij adviseren u het apparaat te reinigen zoals beschreven onder "Reiniging".

## Overzicht van de bedieningselementen / Omvang van de levering

- 1 Uitwerp toets
- 2 5-traps snelheidsschakelaar
- 3 TURBO toets
- 4 Netkabel
- 5 Behuizing
- 6 Kneedhaak
- 7 Ringmarkering
- 8 Garde

## Waarschuwingen voor het gebruik van het apparaat



### WAARSCHUWING: Gevaar voor letsel!

- Raak geen bewegende delen van het apparaat aan. Wacht altijd tot het apparaat stilstaat.
- Er mogen nooit lepels, deegschrapers of soortgelijke voorwerpen in de kom zitten tijdens het gebruik.
- Zorg ervoor dat tijdens het gebruik van het apparaat geen lange haren tussen het apparaat terechtkomen.

## Opmerkingen voor het gebruik

- Gebruik dikwandige en niet te grote containers voor optimale resultaten.
- Dompel de kneedhaaken of gardes altijd volledig onder in het te mengen voedsel voordat u het apparaat inschakelt, om spatten te voorkomen. Schakel het apparaat uit

voordat u de kneedhaken of gardes uit het voedsel haalt om spatten te voorkomen.

- **Kortstondige bediening:** Gebruik het apparaat niet langer dan 3 minuten. Laat het apparaat vervolgens ong. 10 minuten afkoelen voordat u het weer gebruikt.
- Het apparaat is alleen ontworpen voor het verwerken van kleine hoeveelheden! Vul daarom niet meer dan de in de tabel aangegeven hoeveelheden in één container!

**De accessoires monteren**

- De kneedhaak met de ringmarkering op de schacht kan alleen in de rechter (grotere) aansluiting worden gestoken. De andere kneedhaak is bedoeld voor de linker aansluiting. Let op de markeringen op de aansluitingen.
  - De gardes kunnen willekeurig in de aansluiting worden gestoken.
1. Zorg ervoor dat de schakelaar in de stand **0** staat en dat het apparaat van het stroomnet is losgekoppeld.
  2. Druk het uiteinde van de deeghaken of de garde in de daarvoor bestemde openingen op de mixer totdat ze

vastklikken. Het plaatsen van de accessoires wordt vergemakkelijkt door ze iets te draaien.

**Kneedhaaken/gardes losmaken**

Druk op de uitwerpknop om de accessoires los te maken.

**In-/uitschakelen**

- Het apparaat is uitgeschakeld als de schakelaar in de positie **0** staat.
- Het apparaat wordt ingeschakeld door de schakelaar in de stand **1 tot 5** te zetten.

**Snelheidsniveaus**

Positie **1** = laagste snelheid  
 Positie **5** = hoogste snelheid (TURBO)

U hebt de mogelijkheid om op elk snelheidsniveau kortstondig naar de hoogste snelheid over te schakelen. Druk hiervoor tijdens de bediening op de toets TURBO.

Selecteer de accessoires en de snelheid voor het beoogde gebruik volgens de volgende tabel:

**Tabel**

Product/bereidingswijze	Maximale hoeveelheid	Gereedschap	Snelheidsniveau	Maximale bedieningstijd
Zwaar deeg (bijv. gistdeeg)	500 g	Kneedhaak	1-4	3 minuten
Sponsdeeg, licht crêpebeslag	750 g	Garde	2-5 (of TURBO)	3 minuten
Cakebeslag, wafelbeslag, crème	750 g	Garde	2-5 (of TURBO)	3 minuten

**Elektrische aansluiting**

Controleer of de netspanning overeenkomt met die van het apparaat. De gegevens staan op het typeplaatje.

**Bediening**

1. Plaats de container met de ingrediënten op een vlak werkoppervlak.
2. Zorg ervoor dat de schakelaar in de stand **0** staat en dat het apparaat van het lichtnet is losgekoppeld.
3. Plaats de accessoires.
4. Vergrendel het apparaat in een correct geïnstalleerd geaard stopcontact.

5. Dompel de kneedhaken of lepels in het mengsel. Stel de gewenste snelheid in met de snelheidsschakelaar. Begin met een lage snelheid (niveau 1-2) en verhoog deze indien nodig.
6. Beweeg het apparaat lichtjes op en neer.
7. Schakel het apparaat **altijd** uit voordat u het uit de kan haalt.

**Beëindiging van de werking**

1. Zet de schakelaar in de stand **0**. Wacht tot de motor tot stilstand is gekomen.
2. Trek de stekker uit het stopcontact.

**Reiniging**



**WAARSCHUWING:**

- Schakel het apparaat voor het schoonmaken altijd uit en trek de stekker uit het stopcontact.



## WAARSCHUWING:

- Dompel het apparaat nooit onder in water om het schoon te maken. Dit kan leiden tot een elektrische schok of brand.

### LET OP:

- Gebruik geen staalborstel of andere schurende voorwerpen.
- Gebruik geen agressieve of schurende schoonmaakmiddelen.
- Reinig het apparaat onmiddellijk na elk gebruik.
- Gebruik alleen een licht vochtige doek om de behuizing schoon te maken.
- Ook deegresten op het netsnoer mogen alleen met een doek worden weggeveegd.
- De kneedhaken en garde kunnen in de vaatwasser gereinigd worden.

### Bewaren

- Reinig het apparaat zoals beschreven. Laat de accessoires volledig drogen.
- Wij raden aan het apparaat in de originele verpakking op te bergen als u het langere tijd niet gebruikt.
- Bewaar het apparaat altijd buiten het bereik van kinderen op een goed geventileerde en droge plaats.

### Technische gegevens

Model:.....PC-HM 1335  
 Stroomvoorziening:..... 220–240 V~, 50 Hz  
 Stroomverbruik:.....400 W  
 Stroomverbruik in uit-stand:..... ≤0,3 W  
 Beschermingsklasse:..... II  
 Nettogewicht: ..... ong. 1 kg

Het recht om technische en ontwerp aanpassingen te maken in de loop van voortdurende productontwikkeling blijft voorbehouden.

Dit apparaat is getest volgens alle van toepassing zijnde, huidige CE-richtlijnen en gebouwd volgens de meest recente veiligheidsvoorschriften.

### Verwijdering

#### Betekenis van het symbool “vuilnisemmer”



Bescherm ons milieu, elektrische apparaten horen niet in het huisafval.

Maak voor het afvoeren van elektrische apparaten gebruik van de voorgeschreven verzamelpunten en geef daar de elektrische apparaten af die u niet meer gebruikt.

Daardoor helpt u de potentiële effecten te voorkomen die een verkeerde afvoer op het milieu en de menselijke gezondheid kunnen hebben.

Op deze wijze levert u uw bijdrage aan het hergebruik, de recycling en andere verwerkingsvormen voor oude elektrische en elektrische apparaten.

Voor informatie over verzamelpunten voor uw apparaten kunt u contact opnemen met uw gemeente of gemeenteadministratie. Uw dealer en contractpartner is bovendien verplicht het oude apparaat gratis terug te nemen.

## IMPORTANT :

Veillez à lire d'abord les instructions de sécurité jointes séparément.

### Mode d'emploi

Merci d'avoir choisi notre produit. Nous espérons que vous saurez profiter votre appareil.

Lisez très attentivement le mode d'emploi et les consignes de sécurité jointes séparément avant d'utiliser cet appareil. Conservez ces documents, y compris le certificat de garantie, le reçu et, si possible, la boîte avec l'emballage intérieur dans un endroit sûr. Si vous transmettez l'appareil à un tiers, joignez toujours tous les documents pertinents.

#### Symboles de ce mode d'emploi

Les informations importantes pour votre sécurité sont particulièrement indiquées. Veillez à bien respecter ces indications afin d'éviter tout risque d'accident ou d'endommagement de l'appareil :



#### AVERTISSEMENT :

Prévient des risques pour votre santé et des risques éventuels de blessure.



#### ATTENTION :

Indique les risques pour l'appareil ou tout autre appareil.

### Sommaire

Liste des différents éléments de commande.....	3
Utilisation prévue.....	13
Déballage de l'appareil .....	13
Liste des différents éléments de commande /	
Contenu de la livraison .....	13
Avertissements pour l'utilisation de l'appareil.....	14
Notes d'utilisation .....	14
Branchement électrique.....	14
Utilisation.....	14
Nettoyage.....	15
Stockage.....	15
Données techniques .....	15
Élimination.....	15

### Utilisation prévue

Cet appareil est utilisé pour mélanger, fouetter ou battre des aliments. Il convient au traitement de quantités domestiques courantes.

Il est destiné à être utilisé dans un cadre domestique et pour les applications similaires. Il doit uniquement être utilisé selon les instructions de ce manuel. Cet appareil n'est pas destiné à un usage industriel.

Son utilisation à toute autre fin serait considérée comme étant inappropriée et non conforme et pourrait engendrer des dommages matériels et corporels.

Le fabricant n'est pas responsable des dégâts liés à une utilisation incorrecte et non voulue.

### Déballage de l'appareil

1. Sortez l'appareil de son emballage.
2. Retirez tous les matériaux d'emballage, tels que les feuilles, les matériaux de remplissage, les attaches de câbles et les emballages en carton.
3. Vérifiez que le contenu de la livraison est complet.
4. Si le contenu de l'emballage est incomplet ou si des dommages peuvent être détectés, n'utilisez pas l'appareil. Retournez-le immédiatement au revendeur.
5. L'appareil peut encore contenir de la poussière ou des résidus de production. Nous vous recommandons de nettoyer l'appareil comme indiqué dans la section « Nettoyage ».

### Liste des différents éléments de commande / Contenu de la livraison

- 1 Bouton d'éjection
- 2 Commutateur de vitesse à 5 niveaux
- 3 Bouton TURBO
- 4 Câble d'alimentation
- 5 Boîtier
- 6 Crochet à pâte
- 7 Marquage de l'anneau
- 8 Fouet

## Avertissements pour l'utilisation de l'appareil

### AVERTISSEMENT : Risque de blessure !

- Ne touchez pas les pièces mobiles de l'appareil. Attendez toujours que l'appareil soit à l'arrêt.
- Il ne doit jamais y avoir de cuillères, de raclours à pâte ou d'objets similaires dans le bol pendant le fonctionnement.
- Veillez à ce que les cheveux longs ne se prennent pas dans l'appareil pendant son fonctionnement.

## Notes d'utilisation

- Pour obtenir des résultats optimaux, utilisez des récipients à parois épaisses et pas trop grands.
- Pour éviter les éclaboussures, plongez toujours complètement le crochet pétrisseur ou le fouet dans l'aliment à mélanger avant de mettre l'appareil en marche. Éteignez l'appareil avant de détacher le crochet ou le fouet de l'aliment, afin d'éviter également les éclaboussures.
- **Utilisation de courte durée** : N'utilisez pas l'appareil pendant plus de 3 minutes. Laissez-le ensuite refroidir pendant environ 10 minutes avant de le réutiliser.
- L'appareil n'est conçu que pour traiter de petites quantités ! Ne remplissez donc pas un récipient au-delà des quantités indiquées dans le tableau !

### Mise en place des accessoires

- Le crochet à pâte dont la tige est marquée d'un anneau ne peut être inséré que dans la prise de droite (la plus

grande). L'autre crochet est destiné à la prise gauche. Veuillez noter les marquages sur les prises.

- Les fouets peuvent être insérés au hasard dans les prises.
1. Assurez-vous que l'interrupteur est en position **0** et que l'appareil est débranché.
  2. Enfoncez l'extrémité des crochets à pâte ou des fouets dans les ouvertures prévues à cet effet sur le mixeur jusqu'à ce qu'ils s'enclenchent. L'insertion des accessoires est facilitée en les tournant légèrement.

### Libérer les crochets à pâte / fouets

Pour libérer les accessoires, appuyez sur le bouton d'éjection.

### Mise en marche / arrêt

- L'appareil est éteint lorsque l'interrupteur est en position **0**.
- L'appareil est mis en marche en plaçant l'interrupteur sur les positions **1 à 5**.

### Niveaux de vitesse

Position **1** = vitesse la plus faible

Position **5** = vitesse la plus élevée (TURBO)

Vous avez la possibilité de passer brièvement à la vitesse la plus élevée à n'importe quel niveau de vitesse. Pour ce faire, appuyez sur le bouton TURBO pendant l'utilisation.

Sélectionnez les accessoires et la vitesse correspondant à l'utilisation prévue, conformément au tableau suivant :

Tableau

Produit / méthode de préparation	Quantité maximale	Outil	Niveau de vitesse	Durée d'utilisation maximale
Pâte lourde (par ex. pâte à la levure)	500 g	Crochet à pâte	1-4	3 minutes
Pâte à éponges, pâte à crêpes légère	750 g	Fouet	2-5 (ou TURBO)	3 minutes
Pâte à gâteau, pâte à gaufre, crème	750 g	Fouet	2-5 (ou TURBO)	3 minutes

## Branchement électrique

Vérifiez que la tension du réseau correspond à celle de l'appareil. Les détails se trouvent sur la plaque signalétique.

## Utilisation

1. Placez le récipient contenant les ingrédients sur une surface de travail plane.
2. Assurez-vous que l'interrupteur est en position **0** et que l'appareil est débranché du réseau électrique.
3. Installez les accessoires.
4. Verrouillez l'appareil dans une prise de courant correctement installée et reliée à la terre.

5. Plongez les crochets à pâte ou les fouets dans le mélange. Réglez la vitesse souhaitée à l'aide du sélecteur de vitesse. Commencez par une vitesse faible (niveau 1-2), puis augmentez-la si nécessaire.
6. Déplacez légèrement l'appareil de haut en bas.
7. Éteignez **toujours** l'appareil avant de le retirer de la cruche.

### Fin de l'opération

1. Placez l'interrupteur en position **0**. Attendez que le moteur s'arrête.
2. Retirez la fiche de la prise de courant.

# Nettoyage

## AVERTISSEMENT :

- Éteignez toujours l'appareil avant de le nettoyer et débranchez la fiche de la prise de courant.
- Ne jamais plonger l'appareil dans l'eau pour le nettoyer. Cela pourrait provoquer un choc électrique ou un incendie.

## ATTENTION :

- N'utilisez pas de brosse métallique ou d'autres objets abrasifs.
- N'utilisez pas de produits de nettoyage agressifs ou abrasifs.
- Nettoyez l'appareil immédiatement après chaque utilisation.
- N'utilisez qu'un chiffon légèrement humide pour nettoyer le boîtier.
- Les résidus de pâte qui peuvent se trouver sur le câble d'alimentation ne doivent être enlevés qu'à l'aide d'un chiffon.
- Les crochets à pâte et les fouets peuvent être nettoyés au lave-vaisselle.

## Stockage

- Nettoyez l'appareil comme indiqué. Laissez les accessoires sécher complètement.
- Nous vous recommandons de ranger l'appareil dans son emballage d'origine si vous n'avez pas l'intention de l'utiliser pendant une période prolongée.
- Rangez toujours l'appareil hors de portée des enfants, dans un endroit sec et bien ventilé.

## Données techniques

Modèle : .....PC-HM 1335  
Alimentation électrique : .....220–240 V~, 50 Hz  
Puissance absorbée : .....400 W  
Consommation d'énergie en mode arrêt : .....≤0,3 W  
Classe de protection : ..... II  
Poids net : ..... env. 1 kg

Nous nous réservons le droit d'apporter des modifications techniques ainsi que des modifications de conception dans le cadre du développement continu de nos produits.

Cet appareil a été testé conformément à toutes les directives CE applicables et actuelles et a été construit selon les dernières réglementations en matière de sécurité.

## Élimination

### Signification du symbole « Poubelle »



Protégez votre environnement, ne jetez pas vos appareils électriques avec les ordures ménagères.

Utilisez, pour l'élimination de vos appareils électriques, les bornes de collecte prévues à cet effet où vous pouvez vous débarrasser des appareils que vous n'utilisez plus.

Vous contribuez ainsi à éviter les impacts potentiels dans l'environnement et sur la santé de chacun, causés par une mauvaise élimination de ces déchets.

Vous contribuez aussi au recyclage sous toutes ses formes des appareils électriques et électroniques usagés.

Vous trouverez toutes les informations sur les bornes d'élimination des appareils auprès de votre commune ou de l'administration de votre communauté. Votre revendeur et partenaire contractuel est également tenu de reprendre gratuitement l'ancien appareil.



Points de collecte sur [www.quefairedemesdechets.fr](http://www.quefairedemesdechets.fr)  
Privilégiez la réparation ou le don de votre appareil !

## IMPORTANTE:

Asegúrese de leer primero las instrucciones de seguridad adjuntas por separado.

### Manual de instrucciones

Le agradecemos la confianza depositada en este producto y esperamos que disfrute de su uso.

Lea atentamente el manual de instrucciones y las instrucciones de seguridad adjuntas por separado antes de utilizar este aparato. Guarde estos documentos, incluyendo el certificado de garantía, el recibo y, si es posible, la caja con el embalaje interior en un lugar seguro. Si entrega el aparato a un tercero, incluya siempre todos los documentos pertinentes.

### Símbolos en este manual de instrucciones

Advertencias importantes para su seguridad están señaladas en especial. Siga estas advertencias incondicionalmente, para evitar accidentes y daños en el aparato:

#### AVISO:

Advierte ante los peligros para su salud y demuestra posibles riesgos de herida.

#### ATENCIÓN:

Indica los posibles riesgos para el aparato u otros objetos.

### Índice

Indicación de los elementos de manejo .....	3
Uso para el que está destinado .....	16
Desembalaje del aparato .....	16
Indicación de los elementos de manejo /	
Volumen de entrega .....	16
Advertencias para el uso del aparato .....	17
Notas de uso .....	17
Conexión eléctrica .....	17
Manejo .....	17
Limpieza .....	18
Almacenamiento .....	18
Datos técnicos .....	18
Eliminación .....	18

### Uso para el que está destinado

Este aparato se utiliza para mezclar, batir o batir alimentos. Es adecuado para procesar cantidades domésticas comunes.

El aparato está destinado al uso doméstico y aplicaciones similares. Sólo se utilizará tal como se describe en este manual de usuario. El aparato no está diseñado para uso comercial.

Cualquier uso distinto del específico puede provocar daños y lesiones personales.

El fabricante no será responsable por cualquier daño causado por un uso incorrecto o distinto al pretendido.

### Desembalaje del aparato

1. Saque el aparato de su embalaje.
2. Retire todo el material de embalaje, como las láminas, el material de relleno, las bridas para cables y el embalaje de cartón.
3. Compruebe que el volumen de entrega está completo.
4. Si el contenido del embalaje está incompleto o si se detectan daños, no utilice el aparato. Devuélvalo inmediatamente al distribuidor.
5. Es posible que todavía haya polvo o residuos de producción en el aparato. Le recomendamos que limpie el aparato como se describe en el apartado "Limpieza".

### Indicación de los elementos de manejo / Volumen de entrega

- 1 Botón de expulsión
- 2 Interruptor de velocidad de 5 etapas
- 3 Botón TURBO
- 4 Cable de alimentación
- 5 Carcasa
- 6 Gancho para masa
- 7 Marcado del anillo
- 8 Batidor

## Advertencias para el uso del aparato

### AVISO: ¡Riesgo de lesiones!

- No toque ninguna pieza móvil del aparato. Espere siempre a que el aparato se detenga.
- Nunca debe haber cucharas, rascadores de masa u objetos similares en el recipiente durante el funcionamiento.
- Asegúrese de que el pelo largo no quede atrapado en el aparato durante su funcionamiento.

## Notas de uso

- Para obtener resultados óptimos, utilice recipientes de paredes gruesas y no demasiado grandes.
- Para evitar salpicaduras, sumerja siempre completamente el gancho amasador o el batidor en el alimento a mezclar antes de encenderlo. Apague el aparato antes de retirar los ganchos amasadores o los batidores de los alimentos para evitar también las salpicaduras.
- **Manejo de corta duración:** No haga funcionar el aparato durante más de 3 minutos. Deje que se enfríe durante aprox. 10 minutos antes de volver a utilizarlo.
- ¡El aparato sólo está diseñado para procesar pequeñas cantidades! Por lo tanto, ¡no llene un recipiente con cantidades superiores a las indicadas en la tabla!

### Colocación de los accesorios

- El gancho amasador con la marca anular en el eje sólo puede insertarse en la toma derecha (más grande).

### Tabla

Producto / método de preparación	Cantidad máxima	Herramienta	Nivel de velocidad	Tiempo máximo de manejo
Masa pesada (p. ej. masa de levadura)	500 g	Gancho para masa	1–4	3 minutos
Masa de bizcocho, masa ligera para crepes	750 g	Batidor	2–5 (o TURBO)	3 minutos
Masa para bizcochos, masa para gofres, nata	750 g	Batidor	2–5 (o TURBO)	3 minutos

## Conexión eléctrica

Compruebe que la tensión de red coincide con la del aparato. Los datos figuran en la placa de características.

## Manejo

1. Coloque el recipiente con los ingredientes sobre una superficie de trabajo nivelada.
2. Asegúrese de que el interruptor está en la posición **0** y de que el aparato está desconectado de la red eléctrica.
3. Coloque los accesorios.
4. Enchufe el aparato en una toma con toma de tierra correctamente instalada.

El otro gancho de amasar está previsto para la toma izquierda. Tenga en cuenta las marcas de las tomas.

- Los batidores pueden insertarse aleatoriamente en las tomas.

1. Asegúrese de que el interruptor está en la posición **0** y de que el aparato está desconectado de la red eléctrica.
2. Presione el extremo de los ganchos para masa o de los batidores en las aberturas previstas para ello en la batidora hasta que encajen en su sitio. La inserción de los accesorios se facilita girándolos ligeramente.

### Soltar los ganchos/batidores de masa

Para soltar los accesorios, pulse el botón de expulsión.

### Encendido/apagado

- El aparato está apagado cuando el interruptor está en la posición **0**.
- El aparato se enciende colocando el interruptor en las posiciones **1 a 5**.

### Niveles de velocidad

Posición **1** = velocidad más baja

Posición **5** = velocidad más alta (TURBO)

Tiene la posibilidad de pasar brevemente a la velocidad más alta en cualquier nivel de velocidad. Para ello, pulse el botón TURBO durante el manejo.

Seleccione los accesorios y la velocidad para el uso previsto según la tabla siguiente:

5. Sumerja los ganchos o batidores de masa en la mezcla. Ajuste la velocidad deseada con el selector de velocidad. Empiece con una velocidad baja (nivel 1–2) y aumentela si es necesario.
6. Mueva el aparato ligeramente hacia arriba y hacia abajo.
7. Apague **siempre** el aparato antes de sacarlo de la jarra.

### Finalización del funcionamiento

1. Ponga el interruptor en la posición **0**. Espere a que el motor se pare.
2. Saque el enchufe de la toma de corriente.

# Limpieza

## AVISO:

- Apague siempre el aparato antes de limpiarlo y desenchúfelo de la toma de corriente.
- No sumerja nunca el aparato en agua para limpiarlo. Podría provocar una descarga eléctrica o un incendio.

## ATENCIÓN:

- No utilice cepillos de alambre ni otros objetos abrasivos.
- No utilice productos de limpieza fuertes o abrasivos.
- Limpie el aparato inmediatamente después de cada uso.
- Utilice sólo un paño ligeramente humedecido para limpiar la carcasa.
- Los restos de masa que puedan quedar en el cable de alimentación sólo deben limpiarse con un paño.
- Los ganchos y batidores de masa se pueden lavar en el lavavajillas.

## Almacenamiento

- Limpie el aparato como se describe. Deje que los accesorios se sequen completamente.
- Le recomendamos que guarde el aparato en su empaque original si no va a utilizarlo durante un periodo de tiempo prolongado.
- Guarde siempre el aparato fuera del alcance de los niños, en un lugar seco y bien ventilado.

## Datos técnicos

Modelo: .....PC-HM 1335  
Alimentación:..... 220–240 V~, 50 Hz  
Consumo de energía: ..... 400 W  
Consumo de energía en modo apagado:..... ≤0,3W  
Clase de protección: ..... II  
Peso neto: ..... aprox. 1 kg

El derecho de realizar modificaciones técnicas y de diseño en el curso del desarrollo continuo del producto esta reservado.

Este aparato ha sido probado de acuerdo con todas las directivas CE vigentes y construido de acuerdo con las últimas normas de seguridad.

## Eliminación

### Significado del símbolo “Cubo de basura”



Proteja nuestro medio ambiente, aparatos eléctricos no forman parte de la basura doméstica.

Haga uso de los centros de recogida previstos para la eliminación de aparatos eléctricos y entregue allí sus aparatos eléctricos que no vaya a utilizar más.

Ayudará en evitar las potenciales consecuencias, a causa de una errónea eliminación de desechos, para el medio ambiente y la salud humana.

Con ello, contribuirá a la recuperación, al reciclado y a otras formas de reutilización de los aparatos viejos eléctricos y electrónicos.

La información cómo se debe eliminar los aparatos, se obtiene en su ayuntamiento o su administración municipal. Su distribuidor y socio contractual también está obligado a recuperar el aparato antiguo sin coste alguno.

## IMPORTANTE:

Assicuratevi di leggere prima le istruzioni di sicurezza allegate separatamente.

### Istruzioni per l'uso

Grazie per aver scelto il nostro prodotto. Vi auguriamo un buon utilizzo del dispositivo.

Prima di utilizzare l'apparecchio, leggere attentamente le istruzioni per l'uso e le istruzioni di sicurezza allegate separatamente. Conservare questi documenti, compreso il certificato di garanzia, la ricevuta e, se possibile, la scatola con l'imballaggio interno in un luogo sicuro. Se si cede l'apparecchio a terzi, includere sempre tutti i documenti pertinenti.

### Simboli per questo manuale di istruzioni per l'uso

Le indicazioni importanti per la propria sicurezza sono indicati appropriatamente. Osservare assolutamente queste indicazioni, per evitare incidenti e danni all'apparecchio:



#### AVVISO:

Previene i rischi della propria salute ed indica possibili rischi di ferite.



#### ATTENZIONE:

Indica possibili pericoli per l'apparecchio o altri oggetti.

### Indice

Elementi di comando .....	3
Uso previsto .....	19
Disimballaggio dell'apparecchio .....	19
Elementi di comando / Nella fornitura.....	19
Avvertenze per l'uso dell'apparecchio .....	19
Note per l'uso .....	19
Collegamento elettrico .....	20
Utilizzo .....	20
Pulizia .....	21
Conservazione .....	21
Dati tecnici.....	21
Smaltimento .....	21

### Uso previsto

Questo apparecchio è utilizzato per mescolare, sbattere o sbattere gli alimenti. È adatto alla lavorazione di quantità comuni di prodotti domestici.

Deve essere utilizzato in ambiente domestico e per altre applicazioni simili. Deve essere utilizzato soltanto come indicato nel manuale istruzioni. Non deve essere utilizzato per scope commerciali.

Non è previsto alcun altro uso e può causare danni e lesioni a persone.

Il produttore non è responsabile di danni causati da uso incorretto non regolare.

### Disimballaggio dell'apparecchio

1. Togliere l'apparecchio dal suo imballaggio.
2. Rimuovere tutto il materiale d'imballaggio, come pellicole, materiale di riempimento, fascette e imballaggi di cartone.
3. Controllare la completezza del contenuto dell'imballaggio.
4. Se il contenuto dell'imballaggio è incompleto o se si rilevano danni, non mettere in funzione l'apparecchio. Restituirlo immediatamente al rivenditore.
5. Sull'apparecchio potrebbero esserci ancora polvere o residui di produzione. Si consiglia di pulire l'apparecchio come descritto al punto "Pulizia".

### Elementi di comando / Nella fornitura

- 1 Tasto di espulsione
- 2 Interruttore di velocità a 5 livelli
- 3 Tasto TURBO
- 4 Cavo di rete
- 5 Alloggiamento
- 6 Gancio per l'impasto
- 7 Marcatura ad anello
- 8 Frusta da cucina

### Avvertenze per l'uso dell'apparecchio



#### AVVISO: Rischio di lesioni!

- Non toccare le parti mobili dell'apparecchio. Attendere sempre che l'apparecchio si arresti.
- Durante il funzionamento, nella vasca non devono mai essere presenti cucchiaini, raschietti per l'impasto o oggetti simili.
- Assicurarsi che i capelli lunghi non rimangano impigliati nell'apparecchio durante il funzionamento.

### Note per l'uso

- Per ottenere risultati ottimali, utilizzare contenitori a pareti spesse e non troppo grandi.
- Per evitare schizzi, immergere sempre completamente il gancio o la frusta nel cibo da mescolare prima di accen-

derlo. Spegnerlo prima di estrarre il gancio per impasti o la frusta dall'alimento per evitare spruzzi.

- **Utilizzo per brevi periodi:** Non faccia funzionare l'apparecchio per più di 3 minuti. Poi lasciarlo raffreddare per circa 10 minuti prima di utilizzarlo di nuovo.
- L'apparecchio è progettato per lavorare solo piccole quantità! Pertanto, non riempire un contenitore con quantità superiori a quelle indicate nella tabella!

### Montaggio degli accessori

- Il gancio per impasto con l'anello contrassegnato sull'albero può essere inserito solo nella presa di destra (più grande). L'altro gancio per impasto è destinato alla presa sinistra. Osservare le marcature sulle prese.
  - Le fruste possono essere inserite a caso nelle prese.
1. Si assicuri che l'interruttore sia in posizione **0** e che l'apparecchio sia scollegato dall'alimentazione elettrica.
  2. Prema l'estremità dei ganci per l'impasto o delle fruste nelle aperture previste sull'impastatrice, finché non

scattano in posizione. L'inserimento degli accessori è facilitato dalla loro leggera rotazione.

### Rilascio dei ganci per l'impasto/delle fruste

Per rilasciare gli accessori, prema il tasto di espulsione.

### Accensione /spegnimento

- L'apparecchio è spento quando l'interruttore è in posizione **0**.
- L'apparecchio si accende spostando l'interruttore in posizione **1-5**.

### Livelli di velocità

Posizione **1** = velocità più bassa

Posizione **5** = velocità massima (TURBO)

Ha la possibilità di passare brevemente alla velocità più alta a qualsiasi livello di velocità. Per farlo, prema il tasto TURBO durante l'utilizzo.

Selezionare gli accessori e la velocità per l'uso previsto secondo la tabella seguente:

Tabella

Prodotto/metodo di preparazione	Quantità massima	Utensile	Livello di velocità	Tempo massimo di utilizzo
Impasto pesante (ad es. pasta lievitata)	500 g	Gancio per l'impasto	1-4	3 minuti
Impasto per pan di Spagna, impasto per crêpe leggero	750 g	Frusta da cucina	2-5 (o TURBO)	3 minuti
Impasto per pan di Spagna, impasto per waffle, crema	750 g	Frusta da cucina	2-5 (o TURBO)	3 minuti

### Collegamento elettrico

Verificare che la tensione di rete corrisponda a quella dell'apparecchio. I dettagli sono riportati sulla targhetta.

### Utilizzo

1. Collochiate il contenitore con gli ingredienti su una superficie di lavoro piana.
2. Si assicuri che l'interruttore sia in posizione **0** e che l'apparecchio sia scollegato dalla rete elettrica.
3. Montare gli accessori.
4. Inserisca l'apparecchio in una presa con messa a terra correttamente installata.

5. Immerga i ganci per l'impasto o le fruste nella miscela. Impostare la velocità desiderata con l'interruttore di velocità. Inizi con una velocità bassa (livello 1-2) e poi la aumenti se necessario.
6. Muova leggermente l'apparecchio verso l'alto e verso il basso.
7. Spenga **sempre** l'apparecchio prima di rimuoverlo dalla caraffa.

### Fine del funzionamento

1. Posizioni l'interruttore sulla posizione **0**. Attenda che il motore si arresti.
2. Estragga la spina di rete dalla presa.

# Pulizia

## **AVVISO:**

- Prima di procedere alla pulizia, spegnere sempre l'apparecchio e scollegare la spina dalla presa di corrente.
- Non immergere mai l'apparecchio in acqua per la pulizia. Ciò potrebbe causare scosse elettriche o incendi.

## **ATTENZIONE:**

- Non utilizzare spazzole metalliche o altri oggetti abrasivi.
- Non utilizzare detergenti aggressivi o abrasivi.
- Pulisca l'apparecchio immediatamente dopo ogni utilizzo.
- Per pulire l'alloggiamento utilizzare solo un panno leggermente umido.
- I residui di pasta che possono trovarsi sul cavo di alimentazione devono essere eliminati solo con un panno.
- I ganci per l'impasto e le fruste possono essere lavati in lavastoviglie.

## **Conservazione**

- Pulire l'apparecchio come descritto. Lasciare asciugare completamente gli accessori.
- Si consiglia di riporre l'apparecchio nell'imballaggio originale se non si intende utilizzarlo per un periodo di tempo prolungato.
- Conservare sempre l'apparecchio fuori dalla portata dei bambini, in un luogo ben ventilato e asciutto.

## **Dati tecnici**

Modello:.....PC-HM 1335  
Alimentazione:.....220–240 V~, 50 Hz  
Consumo di energia:.....400 W  
Consumo di energia in modalità spenta:.....≤0,3 W  
Classe di protezione: ..... II  
Peso netto: .....ca. 1 kg

Si riserva il diritto di apportare modifiche tecniche e di design nel corso dello sviluppo del prodotto.

Questo apparecchio è stato testato secondo tutte le direttive CE in vigore e costruito secondo le ultime norme di sicurezza.

## **Smaltimento**

### **Significato del simbolo "Eliminazione"**



Salvaguardare l'ambiente, gli elettrodomestici non vanno eliminati come rifiuti domestici.

Per l'eliminazione degli elettrodomestici, fare uso dei posti di raccolta previsti per questo tipo e porre quegli elettrodomestici che non sono più in uso.

Si contribuisce così ad evitare un effetto potenziale sull'ambiente e sulla salute, dovuto magari ad una eliminazione sbagliata.

Questo significa un contributo personale alla riutilizzazione, al riciclaggio e altre forme di utilizzazione di elettrodomestici ed apparecchi elettronici usati.

Si possono trovare le corrispondenti informazioni sugli appositi luoghi di raccolta, nelle amministrazioni dei comuni. Il vostro rivenditore e partner contrattuale è anche obbligato a riprendere gratuitamente il vecchio apparecchio.

## WAŻNE:

Najpierw należy zapoznać się z oddzielnie załączoną instrukcją bezpieczeństwa.

### Instrukcja obsługi

Dziękujemy za wybór naszego produktu. Mamy nadzieję, że korzystanie z urządzenia sprawi państwu radość.

Przed rozpoczęciem użytkowania urządzenia przeczytaj uważnie instrukcję obsługi oraz oddzielnie załączone wskazówki bezpieczeństwa. Przechowuj te dokumenty wraz z kartą gwarancyjną, paragonem i, jeśli to możliwe, pudełkiem z opakowaniem wewnętrznym w bezpiecznym miejscu. Jeżeli przekazujesz urządzenie osobom trzecim, dołącz zawsze wszystkie istotne dokumenty.

#### Symbole użyte w tej instrukcji obsługi

Ważne informacje dotyczące bezpieczeństwa użytkownika są specjalnie wyróżnione. Koniecznie stosuj się do tych wskazówek, aby uniknąć wypadków i uszkodzenia urządzenia:

#### OSTRZEŻENIE:

Ostrzega przed zagrożeniami dla zdrowia i wskazuje na potencjalne ryzyka obrażeń.

#### UWAGA:

Wskazuje na potencjalne zagrożenia dla urządzenia lub innych przedmiotów.

### Spis treści

Przegląd elementów obsługi.....	3
Zastosowanie .....	22
Rozpakowanie urządzenia .....	22
Przegląd elementów obsługi / Zakres dostawy .....	22
Ostrzeżenia dotyczące użytkowania urządzenia .....	23
Uwagi dotyczące użytkowania.....	23
Podłączenie elektryczne .....	23
Obsługa .....	23
Czyszczenie .....	24
Przechowywanie .....	24
Dane techniczne .....	24
Ogólne warunki gwarancji.....	24
Usuwanie .....	25

### Zastosowanie

To urządzenie służy do mieszania, ubijania lub ubijania żywności. Nadaje się do przetwarzania typowych ilości domowych.

Jest ono przeznaczone do użytku w prywatnych gospodarstwach domowych i podobnych miejscach. Z urządzenia można korzystać wyłącznie w sposób opisany w instrukcji użytkowania. Urządzenia nie należy używać do celów komercyjnych.

Stosowanie do innych zastosowań jest uznawane za niezgodne z przeznaczeniem i nieprawidłowe i może prowadzić do uszkodzenia mienia i obrażeń ciała.

Producent nie ponosi odpowiedzialności za uszkodzenia spowodowane nieprawidłowym i niezgodnym z przeznaczeniem użytkowaniem.

### Rozpakowanie urządzenia

1. Wymij urządzenie z opakowania.
2. Usuń wszystkie materiały opakowaniowe, takie jak folie, materiały wypełniające, opaski kablowe i opakowania kartonowe.
3. Sprawdź, czy zawartość opakowania jest kompletna.
4. Jeżeli zawartość opakowania jest niekompletna lub jeżeli widoczne są uszkodzenia, nie używaj urządzenia. Natychmiast zwróć je do sprzedawcy.
5. Na urządzeniu może nadal znajdować się kurz lub pozostałości po produkcji. Zalecamy wyczyszczenie urządzenia zgodnie z opisem w punkcie „Czyszczenie”.

### Przegląd elementów obsługi / Zakres dostawy

- 1 Przycisk wysuwania
- 2 5-stopniowy przełącznik prędkości
- 3 Przycisk TURBO
- 4 Kabel sieciowy
- 5 Obudowa
- 6 Hak do ciasta
- 7 Oznaczenie pierścienia
- 8 Trzepaczka

## Ostrzeżenia dotyczące użytkowania urządzenia

### OSTRZEŻENIE: Ryzyko obrażeń!

- Nie dotykaj żadnych ruchomych części urządzenia. Zawsze należy poczekać, aż urządzenie się zatrzyma.
- Podczas pracy w dzieży nigdy nie powinny znajdować się łyżki, skrobaki do ciasta ani podobne przedmioty.
- Upewnij się, że długie włosy nie zostaną wplątane w urządzenie podczas pracy.

## Uwagi dotyczące użytkowania

- Aby uzyskać optymalne rezultaty, należy używać grubościennych i niezbyt dużych pojemników.
- Aby uniknąć rozpryskiwania, przed włączeniem urządzenia należy zawsze całkowicie zanurzyć hak do wyrabiania ciasta lub trzepaczkę w mieszanej potrawie. Aby uniknąć rozpryskiwania, należy wyłączyć urządzenie przed wyjęciem haków do ciasta lub trzepaczek z żywności.
- **Krótkotrwała obsługa:** Proszę nie uruchamiać urządzenia na dłużej niż 3 minuty. Następnie proszę odczekać ok. 10 minut, aż urządzenie ostygnie przed ponownym użyciem.
- Urządzenie jest przeznaczone wyłącznie do przetwarzania niewielkich ilości! Z tego względu do jednego pojemnika nie należy wlewać więcej niż podano w tabeli!

## Montaż akcesoriów

- Hak do ciasta z oznaczeniem pierścienia na trzonku można wkładać tylko do prawego (większego) gniazda. Drugi hak do ciasta jest przeznaczony do lewego gniazda. Należy zwrócić uwagę na oznaczenia na gniazdach.
  - Trzepaczki można wkładać losowo do gniazd.
1. Upewnij się, że przełącznik znajduje się w pozycji **0**, a urządzenie jest odłączone od zasilania.
  2. Proszę wcisnąć końcówki haków do ciasta lub trzepaczek w otwory znajdujące się na mikserze, aż zatrzasną się na swoim miejscu. Wkładanie akcesoriów ułatwia ich lekkie obrócenie.

## Zwalnianie haków do ciasta / trzepaczek

Aby zwolnić akcesoria, proszę nacisnąć przycisk wysuwania.

## Włączanie / wyłączenie

- Urządzenie jest wyłączone, gdy przełącznik znajduje się w pozycji **0**.
- Urządzenie włącza się, ustawiając przełącznik w położeniu od **1** do **5**.

## Poziomy prędkości

Pozycja **1** = najniższa prędkość

Pozycja **5** = najwyższa prędkość (TURBO)

Mają Państwo możliwość krótkiego przełączenia na najwyższą prędkość na dowolnym poziomie prędkości. W tym celu należy nacisnąć przycisk TURBO podczas obsługi.

Wybierz akcesoria i prędkość dla zamierzonego zastosowania zgodnie z poniższą tabelą:

Tabela

Produkt/metoda przygotowania	Maksymalna ilość	Narzędzie	Poziom prędkości	Maksymalny czas obsługi
Ciasto ciężkie (np. drożdżowe)	500 g	Hak do ciasta	1–4	3 minuty
Ciasto biszkoptowe, lekkie ciasto naleśnikowe	750 g	Trzepaczka	2–5 (lub TURBO)	3 minuty
Ciasto biszkoptowe, ciasto na gofry, krem	750 g	Trzepaczka	2–5 (lub TURBO)	3 minuty

## Podłączenie elektryczne

Sprawdź, czy napięcie sieciowe odpowiada napięciu urządzenia. Szczegółowe informacje można znaleźć na tabliczce znamionowej.

## Obsługa

1. Proszę umieścić pojemnik ze składnikami na równej powierzchni roboczej.
2. Upewnij się, że przełącznik znajduje się w pozycji **0**, a urządzenie jest odłączone od sieci elektrycznej.
3. Zamontować akcesoria.
4. Podłączyć urządzenie do prawidłowo zainstalowanego gniazda z uziemieniem.

- Zanurzyć haki do wyrabiania ciasta lub trzepaczki w mieszance. Ustawić żądaną prędkość za pomocą przełącznika prędkości. Rozpocząć od niskiej prędkości (poziom 1–2), a następnie zwiększyć ją w razie potrzeby.
- Proszę lekko przesunąć urządzenie w górę i w dół.
- Zawsze** wyłączać urządzenie przed wyjęciem go z dzbanka.

### Zakończenie operacji

- Ustawić przełącznik w pozycji **0**. Poczekać, aż silnik zatrzyma się.
- Wyciągnąć wtyczkę sieciową z gniazdka.

## Czyszczenie

### OSTRZEŻENIE:

- Przed czyszczeniem należy zawsze wyłączyć urządzenie i wyjąć wtyczkę sieciową z gniazdka.
- Nigdy nie zanurzaj urządzenia w wodzie w celu czyszczenia. Może to doprowadzić do porażenia prądem elektrycznym lub pożaru.

### UWAGA:

- Nie używaj szczotki drucianej ani innych przedmiotów ściernych.
- Nie używaj ostrych lub ściernych środków czyszczących.
- Proszę wyczyścić urządzenie natychmiast po każdym użyciu.
- Do czyszczenia obudowy należy używać wyłącznie lekko wilgotnej szmatki.
- Pozostałości ciasta, które mogą znajdować się na kablu zasilającym, należy również wycierać wyłącznie szmatką.
- Haki do ciasta i trzepaczki można myć w zmywarce.

### Dane techniczne

Model:.....PC-HM 1335  
 Zasilanie:..... 220–240 V~, 50 Hz  
 Pobór mocy: ..... 400 W  
 Pobór mocy w trybie wyłączenia: ..... ≤0,3 W  
 Klasa ochronności:..... II  
 Waga netto:.....ok. 1 kg

Zastrzegamy sobie prawo wprowadzania zmian technicznych i projektowych w trakcie ciągłego rozwoju produktu.

To urządzenie zostało przetestowane zgodnie z wszystkimi obowiązującymi, aktualnymi dyrektywami CE i zbudowane zgodnie z najnowszymi przepisami bezpieczeństwa.

### Przechowywanie

- Wyczyść urządzenie zgodnie z opisem. Pozostaw akcesoria do całkowitego wyschnięcia.
- Jeśli urządzenie nie będzie używane przez dłuższy czas, zalecamy przechowywanie go w oryginalnym opakowaniu.
- Urządzenie należy zawsze przechowywać w dobrze wentylowanym i suchym miejscu, poza zasięgiem dzieci.

### Ogólne warunki gwarancji

Producent/Dystrybutor udziela 24 miesięcy gwarancji na zakupione urządzenie. Okres gwarancji liczony jest od daty zakupu urządzenia.

W tym okresie uszkodzone urządzenie będzie bezpłatnie wymienione na wolne od wad. W przypadku, gdy wymiana będzie niemożliwa do zrealizowania, Nabywca otrzyma zwrot ceny zakupu urządzenia.

Za uszkodzone urządzenie uważa się takie, które nie spełnia funkcji określonych w instrukcji obsługi, a przyczyną takiego stanu jest wewnętrzna wada fabryczna lub materiałowa.

Gwarancją nie są objęte uszkodzenia mechaniczne, chemiczne, termiczne, powstałe w wyniku działania sił zewnętrznych (np. przepięcie w sieci energetycznej czy wyładowania atmosferyczne), jak również wady powstałe w wyniku obsługi niezgodnej z instrukcją obsługi urządzenia.

Nabywcy przysługuje prawo do wymiany urządzenia na wolne od wad lub, jeśli wymiana jest niemożliwa, zwrotu gotówki tylko po dostarczeniu do punktu zakupu kompletnego urządzenia z oryginalnymi akcesoriami, instrukcją obsługi i w oryginalnym opakowaniu wraz z dowodem zakupu i prawidłowo wypełnioną kartą gwarancyjną (pieczętka sklepu, data sprzedaży urządzenia).

Gwarancja oraz zawarte w niej warunki obowiązują na terenie Rzeczypospolitej Polskiej.

Niniejsza gwarancja nie wyłącza, nie ogranicza ani nie zawieszka uprawnień Nabywcy wynikających z przepisów Ustawy z dnia 27 lipca 2002 r. o szczególnych warunkach sprzedaży konsumenckiej oraz o zmianie kodeksu cywilnego (Dz. U. z 2002 r. Nr 141, poz. 1176).

Dystrybutor:  
CTC Clatronic Sp. z o.o  
Ul. Brzeska 1  
45-960 Opole

## Usuwanie

### Znaczenie symbolu „Pojemnik na śmieci”



Proszę oszczędzać nasze środowisko, sprzęt elektryczny nie należy do śmieci domowych.

Proszę korzystać z punktów zbiorczych, przewidzianych do zdawania sprzętu elektrycznego, i tam proszę oddawać sprzęt elektryczny, którego już nie będą Państwo używać.

Tym sposobem pomagają Państwo unikać potencjalnych następstw niewłaściwego usuwania odpadów, mających wpływ na środowisko i zdrowie ludzi.

Tą drogą przyczyniają się Państwo do ponownego użycia, do recyklingu i do innych form wykorzystania starego sprzętu elektrycznego i elektronicznego.

Informacje, gdzie można zdać sprzęt, otrzymają Państwo w swoich urzędach komunalnych lub w administracji gminy. Twój sprzedawca i partner umowy jest również zobowiązany do bezpłatnego odbioru starego urządzenia.

## FONTOS:

Először feltétlenül olvassa el a külön mellékelt biztonsági utasításokat.

### Használati utasítás

Köszönjük, hogy a termékünket választotta. Reméljük, elégedetten használja majd a készüléket.

A készülék használata előtt nagyon figyelmesen olvassa el a használati útmutatót és a külön mellékelt biztonsági utasításokat. Tartsa ezeket a dokumentumokat, beleértve a jótállási jegyet, a blokkot és lehetőség szerint a belső csomagolással ellátott dobozt is, biztonságos helyen. Ha a készüléket harmadik félnek adja tovább, mindig mellékelje az összes vonatkozó dokumentumot.

#### A használati útmutatóban található szimbólumok

Az ön biztonságára vonatkozó utasítások kifejezetten meg vannak különböztetve. Kérjük, mindenképpen ügyeljen ezekre annak érdekében, hogy elkerülje a baleseteket és a készülék károsodását:



#### FIGYELMEZTETÉS:

Egészségét károsító veszélyforrásokra figyelmeztet és rámutat a lehetséges sérülési lehetőségekre.



#### VIGYÁZAT:

Lehetséges veszélyre utal, mely a készülékben vagy más tárgyban kárt tehet.

### Tartalom

A kezelőelemek áttekintése .....	3
Rendeltetészerű használat .....	26
A készülék kicsomagolása .....	26
A kezelőelemek áttekintése / A csomag tartalma .....	26
A készülék használatára vonatkozó figyelmeztetések .....	27
Használati megjegyzések .....	27
Elektromos csatlakozás .....	27
Működés .....	27
Tisztítás .....	28
Tárolás .....	28
Műszaki adatok .....	28
Hulladékkezelés .....	28

### Rendeltetészerű használat

Ezt a készüléket élelmiszerek keverésére, habverőre vagy habverőre használják. Alkalmas a szokásos háztartási mennyiségek feldolgozására.

A készülék csak háztartási, illetve hasonló jellegű használatra alkalmas, és csak a használati útmutatóban foglaltak szerint. A készülék kereskedelmi célra nem használható.

Semmilyen más célra nem való, és ennek figyelmen kívül hagyása károsodást vagy személyi sérülést okozhat.

A gyártó nem vállal felelősséget a helytelen vagy nem rendeltetészerű használatból származó károkért.

### A készülék kicsomagolása

1. Vegye ki a készüléket a csomagolásából.
2. Távolítson el minden csomagolóanyagot, például fóliákat, töltőanyagot, kábelkötegeleket és kartoncsoomagolást.
3. Ellenőrizze a szállítási terjedelem teljességét.
4. Ha a csomagolás tartalma hiányos, vagy ha sérülések észlelhetők, ne működtesse a készüléket. Azonnal juttassa vissza a kereskedőhöz.
5. A készüléken még lehetnek por- vagy gyártási maradványok. Javasoljuk, hogy tisztítsa meg a készüléket a „Tisztítás” pontban leírtak szerint.

### A kezelőelemek áttekintése / A csomag tartalma

- 1 Kilőkés gomb
- 2 5 fokozatú sebességkapcsoló
- 3 TURBO gomb
- 4 Hálózati kábel
- 5 Ház
- 6 Tésztakampó
- 7 Gyűrűs jelölés
- 8 Habverő

## A készülék használatára vonatkozó figyelmeztetések

### ⚠ FIGYELMEZTETÉS: Sérülésveszély!

- Ne érintse meg a készülék mozgó részeit. Mindig várja meg, amíg a készülék megáll.
- Működés közben a tálban soha nem lehetnek kanalak, tésztakeparók vagy hasonló tárgyak.
- Ügyeljen arra, hogy a hosszú haj ne akadjon bele a készülékbe működés közben.

## Használati megjegyzések

- Az optimális eredmény elérése érdekében használjon vastag falú és nem túl nagy edényeket.
- A fröccsenések elkerülése érdekében a tésztakeparót vagy a habverőt mindig teljesen merítse bele a keverendő ételbe, mielőtt bekapcsolja. A fröccsenés elkerülése érdekében is kapcsolja ki a készüléket, mielőtt a tésztakeparót vagy a habverőt kivesszi az ételből.
- **Rövid idejű üzemmód:** Ne működtesse a készüléket 3 percnél hosszabb ideig. Ezután hagyja kb. 10 percig hűlni, mielőtt újra használná.
- A készüléket csak kis mennyiségek feldolgozására tervezték! Ezért a táblázatban megadott mennyiségeknél többet ne töltsön egy edénybe!

## Asztal

Termék / elkészítési mód	Maximális mennyiség	Szorszám	Sebesség	Maximális működési idő
Nehéz tészta (pl. élesztős tészta)	500 g	Tésztakeparó	1–4	3 perc
Piskótatészta, könnyű palacsintatészta	750 g	Habverő	2–5 (vagy TURBO)	3 perc
Piskótatészta, gofris tészta, krém	750 g	Habverő	2–5 (vagy TURBO)	3 perc

## Elektromos csatlakozás

Ellenőrizze, hogy a hálózati feszültség megfelel-e a készülék feszültségének. Az adatokat a készülék teljesítménytábláján találja.

## Működés

1. Helyezze a hozzávalókat tartalmazó edényt egy vízszintes munkafelületre.
2. Győződjön meg arról, hogy a kapcsoló **0** állásban van, és a készülék le van választva a hálózatról.
3. Szerelje fel a tartozékokat.
4. Zárja be a készüléket egy megfelelően beszerelt földelt aljzatba.

## A tartozékok felszerelése

- A tésztakeparó a tengelyen lévő gyűrűs jelöléssel csak a jobb oldali (nagyobb) foglalatba illeszthető. A másik tésztakeparó a bal oldali aljzatba való. Kérjük, vegye figyelembe az aljzatokon lévő jelöléseket.
  - A habverők szükség szerint illeszthetők a foglalatokba.
1. Győződjön meg arról, hogy a kapcsoló **0** állásban van, és a készülék le van választva az áramellátásról.
  2. Nyomja a tésztakeparók vagy habverők végét a keverőgépen található nyílásokba, amíg azok be nem kattannak. A tartozékok behelyezését megkönnyíti, ha kissé elforgatja őket.

## A tésztakeparók / habverők kioldása

A tartozékok kioldásához nyomja meg a kidobó gombot.

## Be- / kikapcsolás

- A készülék kikapcsol, ha a kapcsoló **0** állásban van.
- A készülék bekapcsolása a kapcsoló **1** és **5** közötti állásba történő áthelyezésével történik.

## Sebességfokozatok

1. pozíció = legalacsonyabb fordulatszám
5. pozíció = legnagyobb sebesség (TURBO)

Bármelyik sebességi fokozatban lehetőség van rövid időre a legmagasabb sebességre kapcsolni. Ehhez működés közben nyomja meg a TURBO gombot.

Válassza ki a tartozékokat és a sebességet a tervezett használathoz az alábbi táblázat szerint:

5. Merítse a tésztakeparókat vagy habverőket a keverékbe. Állítsa be a kívánt sebességet a sebességkapcsolóval. Kezdje alacsony fordulatszámmal (1–2. fokozat), majd szükség esetén növelje azt.
6. Mozgassa a készüléket kissé felfelé és lefelé.
7. **Mindig** kapcsolja ki a készüléket, mielőtt kivesszi a kancsóból.

## A művelet befejezése

1. Állítsa a kapcsolót **0** állásba. Várja meg, amíg a motor leáll.
2. Húzza ki a hálózati dugót a konnektorból.

# Tisztítás

## FIGYELMEZTETÉS:

- Tisztítás előtt mindig kapcsolja ki a készüléket, és húzza ki a hálózati dugót a konnektorból.
- A készüléket tisztítás céljából soha ne merítse vízbe. Ez áramütést vagy tüzet okozhat.

## VIGYÁZAT:

- Ne használjon drótkéfé vagy más koptató tárgyakat.
- Ne használjon durva vagy koptató hatású tisztítószerket.
- Minden használat után azonnal tisztítsa meg a készüléket.
- A ház tisztításához csak enyhén nedves ruhát használjon.
- A tápkábelre esetleg rátapadt tisztamaradványokat is csak egy ronggyal szabad letörölni.
- A tésztaekampók és a habverők mosogatógépben tisztíthatók.

## Tárolás

- Tisztítsa meg a készüléket a leírtak szerint. Hagyja a tartozékokat teljesen megszáradni.
- Javasoljuk, hogy a készüléket az eredeti csomagolásban tárolja, ha hosszabb ideig nem kívánja használni.
- A készüléket mindig gyermekek elől elzárva, jól szellőző és száraz helyen tárolja.

## Műszaki adatok

Modell:.....PC-HM 1335  
Tápegység: ..... 220–240 V~, 50 Hz  
Energiafogyasztás: ..... 400 W  
Energiafogyasztás kikapcsolt üzemmódban: ..... ≤0,3 W  
Védelmi osztály: ..... II  
Nettó súly: ..... kb. 1 kg

A műszaki és kivitelezési módosítások jogát a folyamatos termékfejlesztés miatt fenntartjuk.

Ezt a készüléket az összes vonatkozó, hatályos CE-irányelvnek megfelelően tesztelték, és a legújabb biztonsági előírásoknak megfelelően gyártották.

## Hulladékkezelés

### A „kuka” piktogram jelentése



Kímélje környezetünket, az elektromos készülékek nem a háztartási szemétként kerülnek ki a szemétkosárba.

Használja az elektromos készülékek ártalmatlanítására kijelölt gyűjtőhelyeket, ott adja le azokat az elektromos készülékeit, amelyeket többé már nem kíván használni.

Ezzel segítséget nyújt ahhoz, hogy elkerülhetők legyenek azok a hatások, amelyeket a helytelen „szemétre dobás” gyakorolhat a környezetre és az emberi egészségre.

Ezzel hozzájárul az újrahasznosításhoz, a recyclinghoz és a kiöregedett elektromos és elektronikus készülékek értékesítésének egyéb formáihoz.

Az önkormányzatoknál vagy a polgármesteri hivatalokban tájékoztatást kaphat arról, hogy hova viheti a kiselejtezett készülékeket. Az Ön kereskedője és szerződéses partnere köteles a régi készüléket is ingyenesen visszavenni.

## ВАЖНО:

Обязательно сначала прочитайте отдельно прилагаемые инструкции по технике безопасности.

### Руководство по эксплуатации

Спасибо за выбор нашего продукта. Надеемся, он вам понравится.

Перед использованием данного прибора внимательно прочитайте инструкцию по эксплуатации и отдельно прилагаемые инструкции по технике безопасности. Храните эти документы, включая гарантийный талон, чек и, по возможности, коробку с внутренней упаковкой в надежном месте. Если вы передаете прибор третьему лицу, всегда прикладывайте к нему все соответствующие документы.

### Символы применяемые в данном руководстве пользователя

Важные рекомендации для обеспечения вашей безопасности обозначены по особому. Обязательно следуйте этим рекомендациям, чтобы предотвратить несчастный случай или поломку изделия:



#### ПРЕДУПРЕЖДЕНИЕ:

Предупреждает об опасности для здоровья и возможном риске получения травмы.



#### ВНИМАНИЕ:

Указывает на возможную опасность для изделия и других окружающих предметов.

### Содержание

Обзор деталей прибора .....	3
Предназначение .....	29
Распаковка устройства .....	29
Обзор деталей прибора / Комплект поставки .....	29
Предупреждения по использованию устройства .....	29
Примечания по использованию .....	30
Электрическое подключение .....	30
Эксплуатация .....	30
Чистка .....	31
Хранение .....	31
Технические данные .....	31
Утилизация .....	31

### Предназначение

Этот прибор используется для смешивания, взбивания или взбивания продуктов. Он подходит для обработки обычных бытовых объемов.

Устройство предназначено для использования в домашних условиях или в подобных ситуациях. Его можно использовать только так, как описано в руководстве пользователя. Устройство не предназначено для коммерческого использования.

Устройство не предназначено для других целей; оно может нанести ущерб или стать причиной травмы.

Производитель не берет на себя ответственности за ущерб, причиненный в результате использования устройства не по назначению.

### Распаковка устройства

1. Извлеките прибор из упаковки.
2. Удалите все упаковочные материалы, такие как фольга, наполнитель, кабельные стяжки и картонная упаковка.
3. Проверьте комплект поставки на комплектность.
4. Если содержимое упаковки неполное или если можно обнаружить повреждения, не эксплуатируйте прибор. Немедленно верните его дилеру.
5. На приборе может оставаться пыль или производственные остатки. Мы рекомендуем очистить прибор, как описано в разделе «Чистка».

### Обзор деталей прибора / Комплект поставки

- 1 Кнопка выброса
- 2 5-ступенчатый переключатель скорости
- 3 Кнопка TURBO
- 4 Сетевой кабель
- 5 Корпус
- 6 Крючок для теста
- 7 Маркировка кольца
- 8 Венчик

### Предупреждения по использованию устройства



#### ПРЕДУПРЕЖДЕНИЕ: Опасность травмирования!

- Не прикасайтесь к движущимся частям прибора. Всегда дожидайтесь, пока прибор остановится.
- Во время работы в чаше не должно быть ложек, скребков для теста и других подобных предметов.

**⚠ ПРЕДУПРЕЖДЕНИЕ: Опасность травмирования!**

- Следите за тем, чтобы длинные волосы не попали в прибор во время работы.

### Примечания по использованию

- Для достижения оптимальных результатов используйте толстостенные и не слишком большие емкости.
- Чтобы избежать брызг, всегда полностью погружайте крюк для теста или венчик в перемешиваемые продукты перед включением. Выключайте прибор, прежде чем вынимать крюки для теста или венчики из продуктов, чтобы избежать попадания брызг.
- **Кратковременная работа:** Не включайте прибор дольше, чем на 3 минуты. Затем дайте ему остыть в течение прилб. 10 минут, прежде чем использовать его снова.
- Прибор предназначен только для обработки небольших количеств продуктов! Поэтому не наливайте в одну емкость больше, чем указано в таблице!

### Установка аксессуаров

- Крюк для теста с кольцевой маркировкой на валу можно вставлять только в правое (большее) гнездо. Другой крюк для теста предназначен для левого гнезда. Обратите внимание на маркировку гнезд.

Таблица

Продукт/способ приготовления	Максимальное количество	Инструмент	Уровень скорости	Максимальное время работы
Тяжелое тесто (например, дрожжевое)	500 г	Крючок для теста	1–4	3 минуты
Бисквитное тесто, легкое тесто для блинов	750 г	Венчик	2–5 (или TURBO)	3 минуты
Бисквитное тесто, вафельное тесто, крем	750 г	Венчик	2–5 (или TURBO)	3 минуты

### Электрическое подключение

Убедитесь, что напряжение в сети соответствует напряжению прибора. Данные указаны на фирменной табличке.

### Эксплуатация

1. Поставьте контейнер с ингредиентами на ровную рабочую поверхность.
2. Убедитесь, что выключатель находится в положении **0**, а прибор отключен от сети.
3. Установите принадлежности.
4. Включите прибор в правильно установленную заземленную розетку.

- Виски можно вставлять в гнезда в произвольном порядке.

1. Убедитесь, что выключатель находится в положении **0**, а прибор отключен от электросети.
2. Вставьте концы крюков для теста или вилок в отверстия, предусмотренные на миксере, до щелчка. Вставлять насадки будет легче, если их слегка повернуть.

### Извлечение крючков для теста / висков

Чтобы извлечь насадки, нажмите кнопку извлечения.

### Включение / выключение

- Прибор выключен, когда выключатель находится в положении **0**.
- Прибор включается, если перевести переключатель в положение **1–5**.

### Уровни скорости

Положение **1** = самая низкая скорость  
Положение **5** = самая высокая скорость (TURBO)

У Вас есть возможность кратковременно переключиться на самую высокую скорость на любом уровне скорости. Для этого нажмите кнопку TURBO во время работы.

Выберите принадлежности и скорость для предполагаемого использования в соответствии со следующей таблицей:

5. Погрузите крюки для теста или вилки в смесь. Установите нужную скорость с помощью переключателя скоростей. Начните с низкой скорости (уровень 1–2), а затем, при необходимости, увеличьте её.
6. Слегка подвигайте прибор вверх-вниз.
7. **Всегда** выключайте прибор, прежде чем вынимать его из вышина.

### Завершение работы

1. Установите переключатель в положение **0**. Подождите, пока двигатель не остановится.
2. Вытащите сетевую вилку из розетки.

# Чистка

## ПРЕДУПРЕЖДЕНИЕ:

- Перед чисткой всегда выключайте прибор и вынимайте сетевую вилку из розетки.
- Никогда не погружайте прибор в воду для очистки. Это может привести к поражению электрическим током или возгоранию.

## ВНИМАНИЕ:

- Не используйте проволочную щетку или другие абразивные предметы.
- Не используйте жесткие или абразивные чистящие средства.
- Чистите прибор сразу после каждого использования.
- Для очистки корпуса используйте только слегка влажную ткань.
- Остатки теста, которые могут попасть на кабель питания, также следует вытирать только тряпкой.
- Крюки для теста и венчики можно мыть в посудомоечной машине.

## Хранение

- Очистите прибор в соответствии с описанием. Дайте аксессуарам полностью высохнуть.
- Рекомендуется хранить прибор в оригинальной упаковке, если вы не собираетесь использовать его в течение длительного времени.
- Всегда храните прибор в недоступном для детей, хорошо проветриваемом и сухом месте.

## Технические данные

Модель: .....PC-НМ 1335  
Электропитание: .....220–240 В~, 50 Гц  
Потребляемая мощность: .....400 Вт  
Потребляемая мощность в  
выключенном состоянии: .....≤0,3 Вт  
Класс защиты: ..... II  
Вес нетто: ..... прил. 1 кг

Сохранено право на технические и конструкционные изменения в рамках продолжающейся разработки продукта.

Данный прибор был протестирован в соответствии со всеми применимыми действующими директивами СЕ и изготовлен в соответствии с последними правилами безопасности.

## Утилизация

### Значение символа «корзина»



Защита окружающей среды: не допускается утилизация электроприборов вместе с бытовыми отходами.

Утилизация устаревшей техники и неисправных электроприборов производится в городских приёмных пунктах.

Не допускайте неправильной утилизации отходов. Это наносит вред окружающей среде и оказывает негативное воздействие на здоровье людей.

Оказывайте содействие программе утилизации и другим формам переработки электронной и электрической техники.

Информацию о пунктах утилизации бытовой техники можно получить в местных органах власти. Ваш дилер и партнер по договору также обязан бесплатно принять старый прибор.

## البيانات الفنية

الطراز: PC-HM 1335.....	الطراز:
التزويد بالطاقة: 220-240 فولت، 50 هرتز.....	التزويد بالطاقة:
استهلاك الطاقة: 400 وات.....	استهلاك الطاقة:
استهلاك الطاقة في وضع إيقاف التشغيل: $\leq 0,3$ وات.....	استهلاك الطاقة في وضع إيقاف التشغيل:
فئة الحماية: II.....	فئة الحماية:
الوزن الصافي: حوالي 1 كيلو جرام.....	الوزن الصافي:

نحتفظ بالحق في إجراء تغييرات فنية وتصميمية في سياق التطوير المستمر لمنتجاتنا.

وقد اختُبر هذا الجهاز وفقاً لجميع المعايير الأوروبية والمطابقة للشروط، وتم تصنيعه وفقاً لأحدث أنظمة الأمان.

## التخلص من الجهاز

معنى رمز «صندوق القمامة»

حماية بيئتنا: يجب عدم التخلص من المعدات الكهربائية في سلة النفايات المنزلية. 

تخلص من الأجهزة الكهربائية القديمة أو المعيبة من خلال نقاط تجميع البلدية.

يُرجى المساعدة في تجنب الآثار البيئية والصحية المحتملة الناتجة عن التخلص من النفايات بطريقة غير صحيحة.

سيسهم ذلك في عملية إعادة التدوير وغيرها من الأساليب التي يمكن من خلالها إعادة استخدام المعدات الكهربائية والإلكترونية.

يمكن الحصول على المعلومات المتعلقة بالأماكن التي يمكن التخلص من المعدات بها من خلال السلطة المحلية. التاجر الخاص بك وشريكك التعاقدى مُلزمان أيضاً باستعادة الجهاز القديم مجاناً.

## تجميع الملحقات

- لا يمكن إدخال خفاف العجين الذي يحمل علامة الحلقة على العمود إلا في المقبس الأيمن (الأكبر). خفاف العجين الآخر مخصص للمقبس الأيسر. يُرجى ملاحظة العلامات الموجودة على المقبس.
- يمكن إدخال المخافق بشكل عشوائي في المقابس.
- 1. تأكد أن المفتاح على الوضع 0 وأن الجهاز مفصول من المقبس الرئيس.
- 2. اضغط على نهايات خطاطيف العجين أو المخفاقين في الفتحات الموجودة في الخلاط حتى تستقر في مكانها. لف الملحقات لثماً خفيفاً قد يساعد في تسهيل عملية التركيب.

## فك خفاف العجين / أداة الخفق

اضغط على زر التحرير لتحرير الملحقات.

## الجدول

المنتج / طريقة التحضير	الكمية القصوى	الأداة	مستوى السرعة	وقت التشغيل الأقصى
العجين الثقيل (مثل عجينة الخميرة)	500 غرام	خفاف العجين	4	3 دقائق
العجينة الإسفنجية، عجينة الكريب الخفيفة	750 غرام	خفافة	2-5 (أو TURBO)	3 دقائق
خليط الكعك الإسفنجي وخليط الوافل والكرهمة	750 غرام	خفافة	2-5 (أو TURBO)	3 دقائق

## التنظيف

### تحذير: ⚠️

- أطفئ الجهاز دائماً قبل التنظيف وافصلي قابس التيار الكهربائي من المقبس.
- لا تغمر الجهاز أبداً في الماء للتنظيف. قد يؤدي ذلك إلى حدوث صدمة كهربائية أو حريق.

### تنبيه: ⚠️

- لا تستخدم فرشاة سلكية أو غيرها من الأشياء الكاشطة.
- لا تستخدم مواد تنظيف قاسية أو كاشطة.

- ظف الجهاز مباشرة بعد كل مرة استخدام.
- استخدم فقط قطعة قماش مبللة قليلاً لتنظيف الغلاف.
- يجب أيضاً مسح بقايا العجين التي قد تكون على كابل الطاقة بقطعة قماش فقط.
- يمكن تنظيف خطافات ومضارب العجين في غسالة الصحون.

## التخزين

- نظف الجهاز كما هو موصوف. تُترك الملحقات لتجف تماماً.
- نوصي بتخزين الجهاز في عبوته الأصلية عند عدم استخدامه لفترات طويلة.
- احفظ الجهاز دائماً بعيداً عن متناول الأطفال في مكان جاف وجيد التهوية.

## التوصيل الكهربائي

تحقق من أن جهد التيار الكهربائي مطابق لجهد التيار الكهربائي للجهاز. يمكن العثور على التفاصيل على لوحة التصنيف.

## التشغيل

1. ضع الحاوية مع المكونات على سطح عمل مستو.
2. تأكد من أن المفتاح في الوضع 0 وأن الجهاز مفصول عن التيار الكهربائي.
3. ضعي الملحقات.
4. ثبتي الجهاز في مقبس مؤرض مثبت بشكل صحيح.
5. اغمس خفافات العجين أو المخافق في الخليط. اضبط السرعة المطلوبة باستخدام مفتاح السرعة. ابدأ بسرعة منخفضة (المستوى 1-2) ثم قم بزيادتها إذا لزم الأمر.
6. حرك الجهاز لأعلى ولأسفل قليلاً.
7. قم دائماً بإيقاف تشغيل الجهاز قبل إزالته من الإبريق.

## إنهاء التشغيل

1. اضبطي المفتاح على الوضع 0. انتظر حتى يتوقف المحرك عن العمل.
2. اسحب قابس التيار الكهربائي من المقبس.

## هام:

# تأكد من قراءة تعليمات الأمان المرفقة بشكل منفصل أولاً.

الجهاز غير مخصص لأي استخدام آخر، ومن ثم فاستخدامه في أغراض أخرى قد يؤدي إلى حدوث تلف أو وقوع أصابات. جهة التصنيع غير مسؤولة عن أي أضرار تحدث نتيجة للاستخدام الخاطئ.

## تفريغ محتويات العبوة

1. أخرج الجهاز من العبوة.
2. أزل كافة مواد التغليف بالعبوة مثل الرقائق والبطانات وحوامل الكابيل والعبوة المصنوعة من الورق المقوى.
3. تحقق من محتويات التسليم لضمان وجود كافة المحتويات.
4. إذا كانت محتويات العبوة غير كاملة أو تم العثور على تلفيات، لا تقم بتشغيل الجهاز. أعدّه مباشرة إلى البائع.
5. قد يوجد غبار أو مخلفات الإنتاج على الجهاز. لذا نوصي بتنظيف الجهاز على النحو الموضح في قسم «التنظيف».

## نظرة عامة على المكونات / نطاق التسليم

- 1 زر الإخراج
- 2 مفتاح سرعة 5 مراحل
- 3 زر TURBO
- 4 كابل التيار الكهربائي
- 5 المبيت
- 6 خطاف العجين
- 7 علامات الحلقة
- 8 خفافة

## تحذيرات لاستخدام الجهاز

- ⚠ تحذير: خطر الإصابة!**
- لا تلمس أي أجزاء متحركة من الجهاز. انتظري دائماً حتى يتوقف الجهاز عن العمل.
  - يجب عدم وضع الملاعق أو كاشطات العجين أو الأشياء المماثلة في الوعاء أثناء التشغيل.
  - تأكدي من عدم تعلق الشعر الطويل بالجهاز أثناء التشغيل.

## ملاحظات بشأن التشغيل

- للحصول على أفضل النتائج، استخدم أوعية سميكة الجدران وليست كبيرة جداً.
- لتجنب تناثر الطعام، اغمروا دائماً خطاف العجين أو الخفافة بالكامل في الطعام المراد خلطه قبل التشغيل. أطفئوا الجهاز قبل إزالة خطافات العجين أو المخافق من الطعام لتجنب تناثر الطعام أيضاً.
- التشغيل لفترة زمنية قصيرة: لا تشغل الجهاز لمدة تتجاوز 3 دقائق! ثم دعه ليبرد لمدة 10 دقائق تقريباً قبل استخدامه مرة أخرى.
- الجهاز مصمم فقط لمعالجة كميات صغيرة! لذلك، لا تملأ أكثر من الكميات المحددة في الجدول في وعاء واحد!

## دليل التعليمات

شكراً لك على اختيارك منتجنا. نأمل أن تستمتع باستخدام الجهاز. رجاء قراءة دليل التعليمات وتعليمات الأمان المرفقة بشكل منفصل بعناية فائقة. قبل استخدام الجهاز، قم بحفظ هذه الوثائق، بما في ذلك شهادة الضمان، وإرسال الاستلام، وإذا أمكن، الصندوق مع العبوة الداخلية في مكان آمن. إذا قمت بتمرير الجهاز لطرف ثالث، احرص دائماً على أن يتضمن جميع الوثائق ذات الصلة.

## رموز تعليمات الاستخدام

تم وضع علامات على هذه المعلومات الهامة خصيصاً للحفاظ على سلامتك. من الضروري الامتثال لهذه التعليمات لتجنب وقوع حوادث ومنع إلحاق تلف بالجهاز:

### ⚠ تحذير:

يحذرك هذا الرمز من الإصابة بمخاطر على صحتك ويشير إلى وجود مخاطر محتملة للتعرض للإصابة.

### ⚠ تنبيه:

يشير هذا الرمز إلى وجود مخاطر محتملة قد يتعرض لها الجهاز أو أشياء أخرى.

## المحتويات

- 3 نظرة عامة على المكونات.....
- 34 غرض الاستخدام.....
- 34 تفريغ محتويات العبوة.....
- 34 نظرة عامة على المكونات / نطاق التسليم.....
- 34 تحذيرات لاستخدام الجهاز.....
- 34 ملاحظات بشأن التشغيل.....
- 33 التوصيل الكهربائي.....
- 33 التشغيل.....
- 33 التنظيف.....
- 33 التخزين.....
- 32 البيانات الفنية.....
- 32 التخلص من الجهاز.....

## غرض الاستخدام

يُستخدم هذا الجهاز لخلط الأطعمة أو خفقها أو خفقها. وهو مناسب لمعالجة الكميات المنزلية الشائعة.

الجهاز مصمم للاستخدام المنزلي وللأستعمالات المشابهة. يجب استخدامه كما ورد بتعليمات دليل المستخدم. الجهاز غير مصمم للاستخدام التجاري.







## GARANTIEKARTE

warranty card • garantiëkaart • carte de garantie • scheda di garanzia • tarjeta de garantía • cartão de garantia • garantikort • karta gwarancyjna • záruční list • kartica jamstva • carte de garanție • Гаранционна карта • záručný list • garancijski list • garancijajegy • гарантійний формуляр • Гарантійний талон •

بطاقة ضمان

PC-HM 1335

24 Monate Garantie gemäß Garantieerklärung • 24 months warranty according to warranty declaration • 24 maanden garantie volgens garantieverklaring • 24 mois de garantie selon la déclaration de garantie • 24 mesi di garanzia secondo la dichiarazione di garanzia • 24 meses de garantía de acuerdo con la declaración de garantía • 24 meses de garantía, de acordo com a declaração de garantia • 24 månaders garanti i henhold til garantibetingelsene • 24 miesiące gwarancji na podstawie oświadczenia gwarancyjnego • záruka 24 měsíců podle prohlášení o záruce • 24 mjesечно jamstvo u skladu s jamstvenom deklaracijom • 24 luni garanție conform declarației de garanție • 24 месеца гаранция в съответствие с гаранционната декларация • 24-mesačná záruka podľa vyhlásenia o záruke • 24-mesečna garancija, skladno z garancijsko izjavo • 24 hónap garancia a garanciafeltételekben leirtak szerint • гарантія на 24 місяці відповідно заяві про гарантію • Гарантія 24 місяця согласно заявленим гарантійним правилам • ضمان لمدة 24 شهراً وفقاً البيان الضمان

Kaufdatum, Händlerstempel, Unterschrift • date of purchase, dealer stamp, signature • aankoopdatum, dealerstempel, handtekening • date d'achat, tampon du concessionnaire, signature • data di acquisto, timbro del rivenditore, firma • fecha de compra, sello del distribuidor, firma • data de compra, carimbo do distribuidor, assinatura • kjøpsdato, forhandlerstempel, signatur • data zakupu, pieczęć sprzedawcy, podpis • datum zakoupení, razítko prodejce, podpis • datum kupovine, žig trgovca, potpis • data de achiziție, stampila furnizorului, semnătură • Дата на покупката, Печат на Продавача, Потпис • datum nákupu, pečatka obchodníka/predajcu, podpis • datum nákupu, potpis • vásárlás dátuma, kereskedő bélyegzője, aláírás • дата придбання, печатка продавця, підпис • Дата приобретения, Штамп продавца, Подпись • تاريخ التمرير، وبعده التوقيع المبيع والتوقيع

**PROFI COOK®**

[www.proficook-germany.de](http://www.proficook-germany.de)

**PROFI COOK®**

Industriering Ost 40 • 47906 Kempen

Internet: [www.proficook-germany.de](http://www.proficook-germany.de)

E-Mail: [info@clatronic.de](mailto:info@clatronic.de)

Made in P.R.C.

Start: 09/2025