

NEELE

G80619...
G80620...

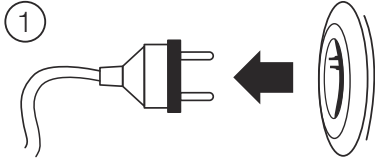

DE: Installationsschritte
EN: Installation steps
FR: Étapes d'installation
IT: Fasi di installazione
ES: Pasos de instalación
PT: Etapas de instalação
PL: Kroki montażowe
NL: Installatie stappen
CZ: Instalační kroky
SK: Kroky inštalácie
SL: Postopki namestitve
HU: A telepítés lépései

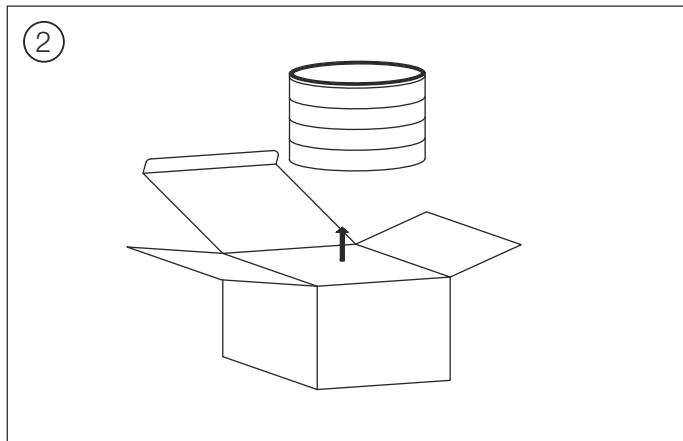
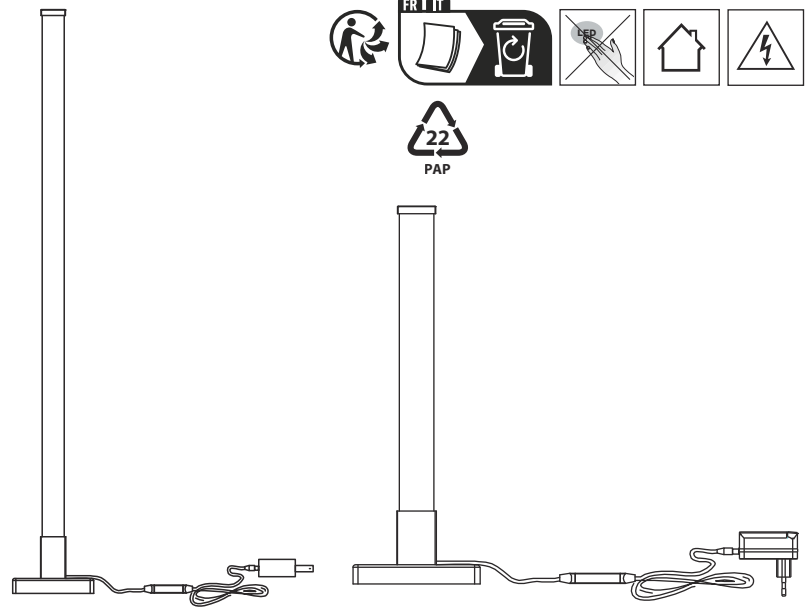

DE: Nehmen Sie den Lampenschirm aus der Verpackung.

EN: Take out the lampshade from the color box.

FR: Sortez l'abat-jour de la boîte de couleurs.

IT: Estrarre il paralume dalla scatola dei colori.

ES: Saque la pantalla de la caja de colores.

PT: retirar o abajur da caixa de cor.

PL: Wymij klosz z kolorowego pudełka.

NL: Neem de lampenkap uit de kleurendoos.

CZ: vyjměte stínidlo z obalu.

SK: Vyberte tienidlo z obalu.

SL: vzemite senčilo iz embalaže.

HU: Vegye ki a lámpaernyőt a csomagolásból.

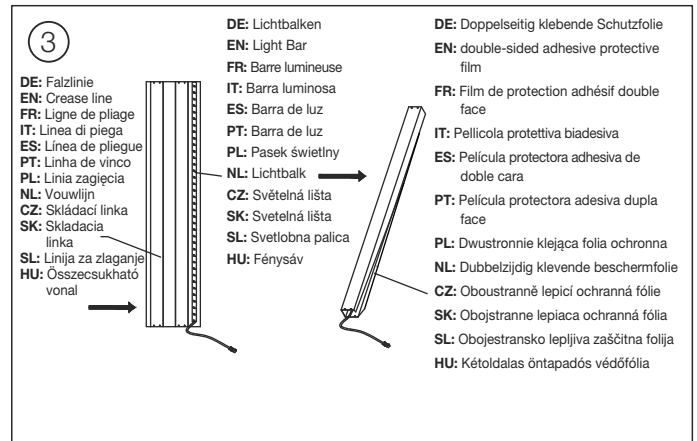

DE: Falten Sie den Lampenschirm auf. Falten Sie ihn entlang der Falzlinie zu einem Rechteck.

EN: Unfold the lampshade. Fold it into a rectangle along the crease line.

FR: Dépliez l'abat-jour. Pliez-le en un rectangle le long de la ligne de pliage.

IT: Dispiegare il paralume. Piegare lungo la linea di piegatura per formare un rettangolo

ES: Despliega la pantalla. Dóblala en forma de rectángulo siguiendo la línea de pliegue.

PT: Desdobrar o abajur. Dobro-o num retângulo ao longo da linha do vinco.

PL: Rozłóż abażur. Złóż go w prostokąt wzdłuż linii zagięcia.

NL: Vouw de lampenkap open. Vouw het tot een rechthoek langs de vouwlijn.

CZ: Rozložte stínítko. Přeložte ho do obdélníku podél linie záhybů.

SK: Rozložte tienidlo. Preložte ho do obdĺžnika pozdĺž linie záhybu.

SL: Razgrnite senčilo. Pregibajte ga v pravokotnik vzdolž linije pregibov.

HU: Bontsa ki a lámpaernyőt. Hajtsa téglalap alakúra a gyűrődési vonal mentén.



DE: Reißen Sie die doppelseitige Klebefolie bis zum ersten Loch ab.

EN: Tear off the double-sided adhesive film up to the first hole.

FR: Déchirer le film adhésif double face jusqu'au premier trou.

IT: Strappare la pellicola biadesiva fino al primo foro.

ES: Arranca la película adhesiva de doble cara hasta el primer orificio.

PT: Rasgar a película adesiva de dupla face até ao primeiro orifício.

PL: Oderwij dwustronną folię samoprzylepną aż do pierwszego otworu.

NL: Scheur de dubbelzijdige plakfolie af tot aan het eerste gaatje.

CZ: Odtrhněte oboustrannou lepicí fólii až k prvnímu otvoru.

SK: Strhnite obojstrannú lepiacu fóliu až po prvý otvor.

SL: Odtrgajte obojstransko lepilno folijo do prve luknjice.

HU: Tépje le a kétoldalal ragasztófóliát az első lyukig.

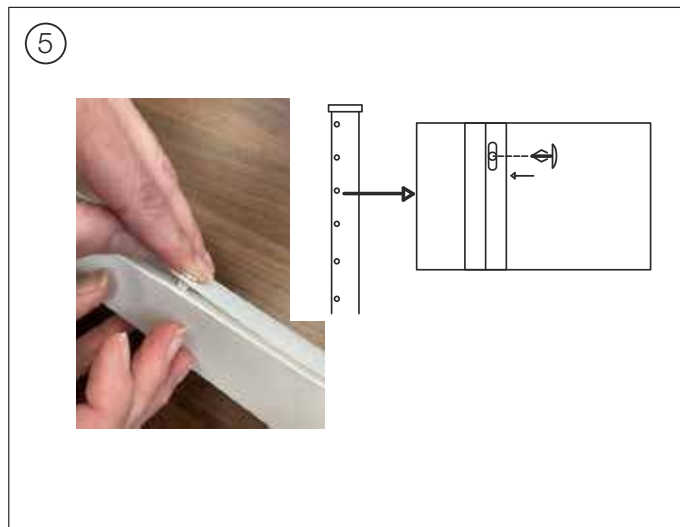

DE: Stecken Sie den Kunststoffclip in das Loch an der Klebestelle, wie in der Abbildung gezeigt. Fahren Sie auf die gleiche Weise mit den folgenden Löchern fort. Die Klammern verhindern, dass sich das Klebeband ablöst.

EN: Insert the plastic clip into the hole at the bonding position as shown in the picture. Continue in the same ways with the following holes. The clips prevent the adhesive tape from coming off.

FR: Insérez le clip en plastique dans le trou à la position de collage, comme indiqué sur l'image. Procédez de la même manière pour les trous suivants. Les clips empêchent le ruban adhésif de se détacher.

IT: Inserire la clip di plastica nel foro nella posizione di incollaggio, come mostrato nella figura. Continuare allo stesso modo con i fori successivi. Le clip impediscono al nastro adesivo di staccarsi.

ES: Inserte el clip de plástico en el orificio de la posición de pegado como se muestra en la imagen. Continúe de la misma forma con los siguientes orificios. Los clips evitan que la cinta adhesiva se despegue.

PT: Introduza o clipe de plástico no orifício na posição de ligação, como mostra a figura. Continue da mesma forma com os orifícios seguintes. Os clips evitam que a fita adesiva se solte.

PL: Włóż plastikowy zacisk do otworu w miejscu łączenia, jak pokazano na rysunku. Postępuj w ten sam sposób z kolejnymi otworami. Klipsy zapobiegają odklejaniu się taśmy samoprzylepnej.

NL: Steek de plastic clip in het gat op de plakpositie zoals aangegeven in de afbeelding. Ga op dezelfde manier verder met de volgende gaten. De clips voorkomen dat de kleefband loslaat.

CZ: Vložte plastovou svorku do otvoru v místě lepení, jak je znázorněno na obrázku. Stejným způsobem pokračujte u následujících otvorů. Klipy zabraňují odlepení lepicí pásky.

SK: Plastovú svorku vložte do otvoru v mieste lepenia, ako je znázornené na obrázku. Rovnakým spôsobom pokračujte aj pri ďalších otvoroch. Sponky zabraňujú odlepeniu lepiacej pásky.

SL: Plastično sponko vstavite v luknjo na mestu lepljenja, kot je prikazano na sliki. Na enak način nadaljujte z naslednjimi luknjami. Sponke preprečujejo, da bi se lepilni trak odlepil.

HU: Helyezze be a műanyag klipszet a lyukba a ragasztási pozícióban, ahogy a képen látható. Ugyanígy folytassa a következő lyukakkal. A klipszek megakadályozzák a ragasztószalag leválását.

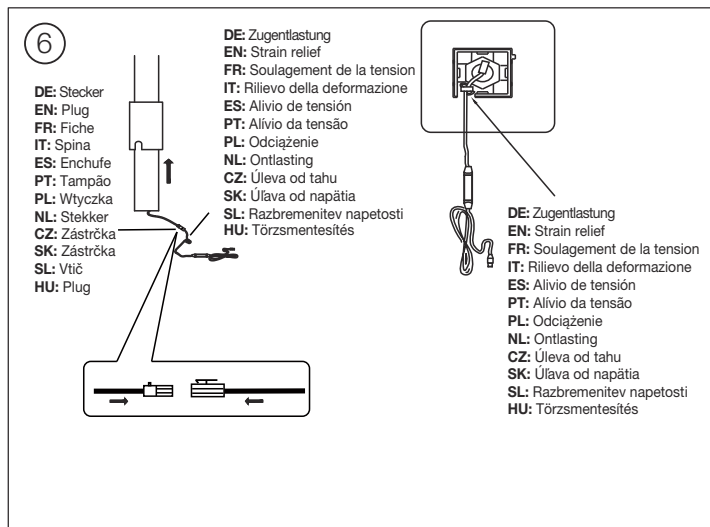

DE: Setzen Sie den Lampenschirm in die feste Hülle ein und schieben Sie diese in die angezeigte Position. Schließen Sie den Stecker wie im Bild gezeigt an und platzieren Sie dann die Zugentlastung an der inneren Position der quadratischen Öffnung des Lampensockels, wie im Bild oben gezeigt.

EN: Insert the lampshade into the rigid cover and slide it into the position shown. Connect the plug as shown in the picture and then place the strain relief at the inner position of the square opening of the lamp base as shown in the picture above.

FR: Insérez l'abat-jour dans le couvercle rigide et faites-le glisser dans la position indiquée. Branchez la fiche comme indiqué sur l'image, puis placez le serre-câble à l'intérieur de l'ouverture carrée de la base de la lampe, comme indiqué sur l'image ci-dessus.

IT: Inserire il paralume nel coperchio rigido e farlo scorrere nella posizione indicata. Collegare la spina come illustrato nella figura e posizionare lo scarico della trazione nella posizione interna dell'apertura quadrata della base della lampada, come illustrato nella figura precedente.

ES: Inserte la pantalla en la cubierta rígida y deslicela hasta la posición indicada. Conecte el enchufe como se muestra en la imagen y, a continuación, coloque el aliviador de tensión en la posición interior de la abertura cuadrada de la base de la lámpara, como se muestra en la imagen anterior.

PT: Insira o abajur na cobertura rígida e faça-o deslizar para a posição indicada. Ligue a ficha como indicado na imagem e, em seguida, coloque o alívio de tensão na posição interior da abertura quadrada da base da lâmpada, como indicado na imagem acima.

PL: Włóż klosz do sztywnej osłony i wsuń go w pokazane położenie. Podłącz wtyczkę, jak pokazano na rysunku, a następnie umieść odciążnik w wewnętrznej pozycji kwadratowego otworu podstawy lampy, jak pokazano na powyższym rysunku.

NL: Steek de lampenkap in de stijve kap en schuif hem in de getoonde positie. Sluit de stekker aan zoals op de afbeelding en plaats vervolgens de trekontlasting op de binnenste positie van de vierkante opening van de lampvoet zoals op de afbeelding hierboven.

CZ: Vložte stínidlo do pevného krytu a zasuňte jej do vyobrazené polohy. Připojte zástrčku podle obrázku a poté umístěte odlehčovač tahu do vnitřní polohy čtvercového otvoru patice lampy, jak je znázorněno na obrázku výše.

SK: Vložte tienidlo do pevného krytu a zasuňte ho do zobrazenej polohy. Pripojte zástrčku podľa obrázku a potom umiestnite odľahčovač tahu do vnútornej polohy štvorcového otvoru základne lampy, ako je znázornené na obrázku vyššie.

SL: Vstavite senčilo v togi pokrov in ga potisnite v prikazani položaj. Priključite vtič, kot je prikazano na sliki, nato pa namestite razbremenilnik napetosti na notranji položaj kvadratne odprtine podstavka svetilke, kot je prikazano na zgornji sliki.

HU: Helyezze a lámpaernyőt a merev burkolatba, és csúsztassa a mutatott helyzetbe. Csatlakoztassa a dugót a képen látható módon, majd helyezze a feszültségmentesítő a lámpatest négyzet alakú nyílásának belső pozíciójába a fenti képen látható módon.

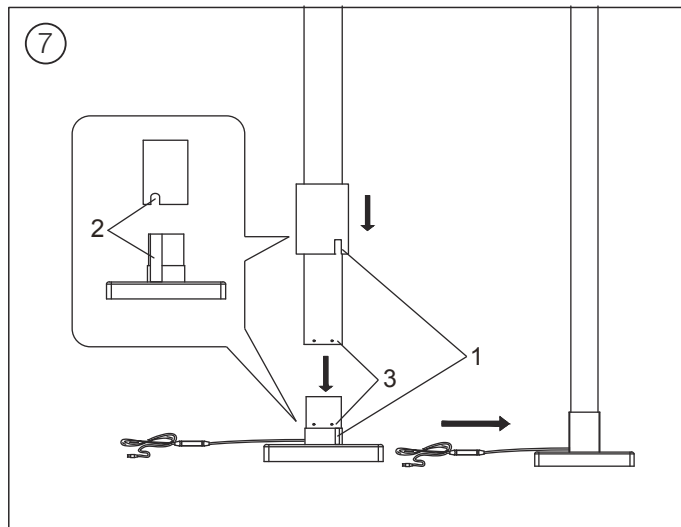

DE: Es gibt zwei Öffnungslöcher an der festen Unterschale, eines ① sollte mit dem gewölbten Teil des Lampensockels übereinstimmen, das andere ② sollte mit dem offenen Teil des Lampensockels übereinstimmen. Finden Sie die richtige Richtung, setzen Sie den Lampenschirm ein und klipsen Sie das Lampenschirmloch ③ in die feste Positionierungssäule, dann schieben Sie die feste Unterschale darüber und lassen sie in die Schnallenposition einrasten.

EN: There are two opening holes on the fixed bottom shell, one ① should align to the bulge part of the lamp base, another ② should align to the opening part of the lamp base. Find the right direction, insert the lampshade and clip the lampshade hole ③ into the fixed positioning column, then slide the fixed bottom shell and make it clip into the buckle position.

FR: Il y a deux trous d'ouverture sur la coque inférieure fixe, l'un ① doit s'aligner sur la partie bombée de la base de la lampe, l'autre ② doit s'aligner sur la partie ouverte de la base de la lampe. Trouvez la bonne direction, insérez l'abat-jour et clipsez le trou de l'abat-jour ③ dans la colonne de positionnement fixe, puis faites glisser la coque inférieure fixe et clipsez-la dans la position de la boucle.

IT: Sul guscio inferiore fisso sono presenti due fori di apertura, uno ① dovrebbe allinearsi alla parte rigonfia della base della lampada, l'altro ② dovrebbe allinearsi alla parte di apertura della base della lampada. Individuare la direzione giusta, inserire il paralume e agganciare il foro del paralume ③ nella colonna di posizionamento fissa, quindi far scorrere il guscio inferiore fisso e farlo agganciare nella posizione della fibbia.

ES: Hay dos orificios de apertura en la carcasa inferior fija, uno ① debe alinearse con la parte abultada de la base de la lámpara, el otro ② debe alinearse con la parte de apertura de la base de la lámpara. Encuentre la dirección correcta, inserte la pantalla y encaje el orificio de la pantalla ③ en la columna de posicionamiento fijo, luego deslice la carcasa inferior fija y haga que encaje en la posición de la hebilla.

PT: Existem dois orifícios de abertura na concha inferior fixa, um ① deve alinhar-se com a parte protuberante da base da lâmpada, outro ② deve alinhar-se com a parte de abertura da base da lâmpada. Encontre a direção certa, insira o abajur e prenda o orifício do abajur ③ na coluna de posicionamento fixo, depois deslize a concha inferior fixa e faça-a prender na posição da fivela.

PL: Na stałej dolnej powłoce znajdują się dwa otwory, jeden ① powinien być wyrównany z wybrzuszoną częścią podstawy lampy, drugi ② powinien być wyrównany z otwieraną częścią podstawy lampy. Znajdź właściwy kierunek, włóż klosz i zatrzasknij otwór klosza ③ w stałej kolumnie pozycjonującej, a następnie przesuń stałą dolną powłokę i zatrzasknij ją w pozycji klamry.

NL: Er zijn twee openingsgaten op de vaste onderkant, één ① moet uitgelijnd zijn met het bolle gedeelte van de lampvoet, de andere ② moet uitgelijnd zijn met het openingsgedeelte van de lampvoet. Zoek de juiste richting, plaats de lampenkap en klem het gat van de lampenkap in de vaste positioneringszuil, schuif dan de vaste bodemschelp en klem deze vast in de gesposities.

CZ: Na pevném spodním plášti jsou dva otvory, jeden ① by měl být zarovnan s vyboulenou částí patice lampy, druhý ② by měl být zarovnan s otevírací částí patice lampy. Najděte správný směr, vložte stínidlo a zacvakněte otvor stínidla ③ do pevného polohovacího sloupku, poté posuňte pevný spodní plášť a zajistěte, aby se zacvakl do pozice spony.

SK: Na pevnom spodnom plášti sú dva otvory, jeden ① by mal byť zarovnaný s vypuklou časťou základne lampy, druhý ② by mal byť zarovnaný s otváracou časťou základne lampy. Nájdite správny smer, vložte tienidlo a zacvaknite otvor tienidla ③ do pevného polohovacieho stĺpika, potom posuňte pevný spodný plášť a urobte zacvaknutie do polohy spony.

SL: Na fiksni spodnji lupini sta dve odprtini, ena ① se mora ujemati z izbočenim delom podstavka svetilke, druga ② se mora ujemati z odprtinskim delom podstavka svetilke. Poiščite pravo smer, vstavitesenčilo in odprtino za senčilo ③ vpišite v fiksni položajni steber, nato potisnite fiksno spodnjo lupino in poskrbite, da se vpiše v položaj za zaponko.

HU: A rögzített alsó héjon két nyílás van, az egyiknek ① a lámpatest dudoros részéhez kell igazodnia, a másiknak ② a lámpatest nyitó részéhez kell igazodnia. Keresse meg a megfelelő irányt, helyezze be a lámpaernyőt és a lámpaernyő lyukát ③ a rögzített pozícionáló oszlopba, majd csúsztassa el a rögzített alsó héjat és csiptesse be a csatos pozícióba.

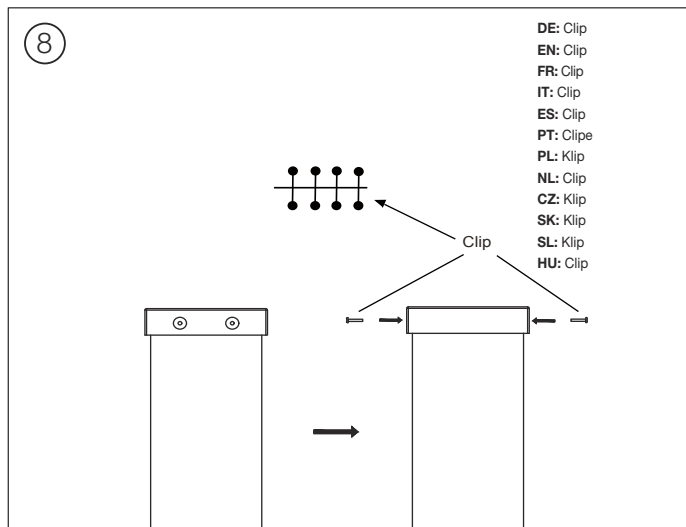

DE: Clip
EN: Clip
FR: Clip
IT: Clip
ES: Clip
PT: Clipse
PL: Klip
NL: Clip
CZ: Klip
SK: Klip
SL: Klip
HU: Clip

DE: Richten Sie die Löcher der Abdeckung am Lampenschirm aus und befestigen Sie sie mit den beigefügten Clips.

EN: Align the holes in the cover with the lampshade and attach it using the clips provided.

FR: Alignez les trous du couvercle sur l'abat-jour et fixe-le avec les clips fournis.

IT: Allineare i fori del coperchio con il paralume e fissarlo con le clip in dotazione.

ES: Alinea los orificios de la cubierta con la pantalla y fíjala con los clips suministrados.

PT: Alinhe os orifícios da cobertura com o abajur e fixe-a com os cliques fornecidos.

PL: Dopasuj otwory w pokrywie do klosza i przymocuj ją za pomocą dołączonych klipsów.

NL: Breng de gaten in de kap op één lijn met de lampenkap en bevestig de kap met de meegeleverde clips.

CZ: Zarovnejte otvory v krytu se stínidlem a připevněte jej pomocí přiložených spon.

SK: Vyrovnajte otvory v kryte s tienidlom a pripevnite ho pomocou priložených svoriek.

SL: Odprtine v pokrovu poravnajte s senčnikom in ga pritrdite s priloženimi sponkami.

HU: Igazítsa a burkolaton lévő lyukakat a lámpaernyőhöz, és rögzítse a mellékelt kapcsok segítségével.

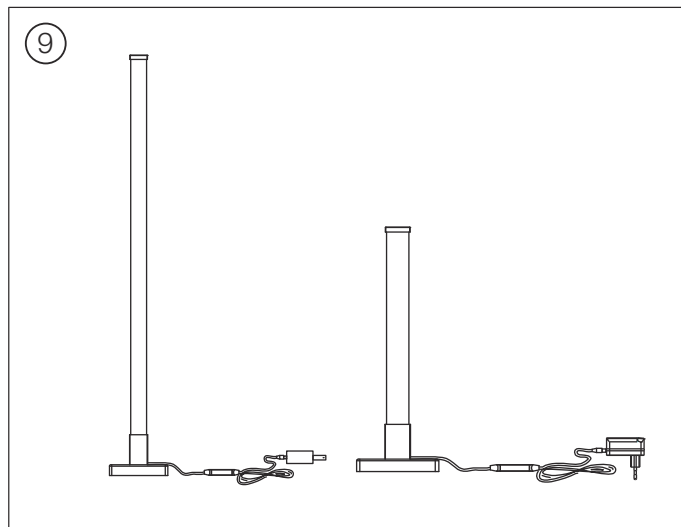

DE: Verbinden Sie das Steuerkabel des Schalters mit dem Netzadapter, und Sie können es verwenden.

EN: Connect the switch control cable with the power adapter, and you can use it.

FR: Connectez le câble de commande de l'interrupteur à l'adaptateur d'alimentation, et vous pouvez l'utiliser.

IT: Collegare il cavo di controllo dell'interruttore con l'adattatore di alimentazione e si può utilizzare.

ES: Conecte el cable de control del interruptor con el adaptador de corriente, y ya puede utilizarlo.

PT: Ligar o cabo de controlo do interruptor com o adaptador de corrente, e pode utilizá-lo.

PL: Podłącz przewód sterujący przełącznikiem z zasilaczem i można korzystać.

NL: Sluit de bedieningskabel van de schakelaar aan op de stroomadapter, en u kunt hem gebruiken.

CZ: Připojte ovládací kabel vypínače k síťovému adaptéru a můžete jej používat.

SK: Pripojte ovládací kábel vypínača k sieťovému adaptéru a môžete ho používať.

SL: Krmilni kabel stikala priključite na omrežni napajalnik in lahko ga uporabljate.

HU: Csatlakoztassa a kapcsoló vezérlőkábelét a hálózati adapterhez, és már használhatja is.

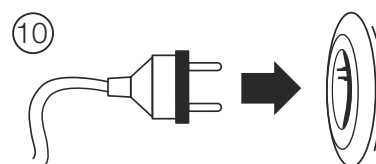



NEELE

G80619...
G80620...

DE Fernbedienung

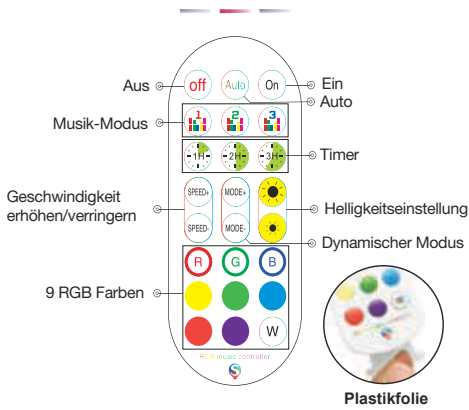

Schalter

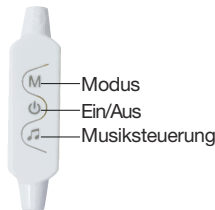

GB Remote control

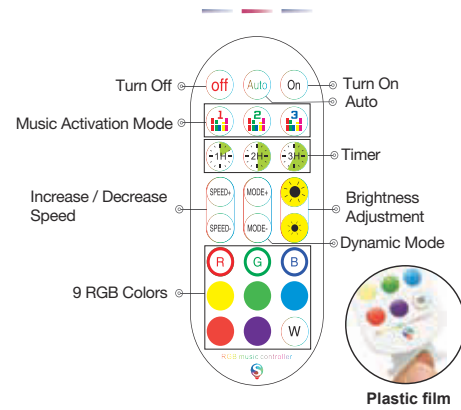

Switch control panel

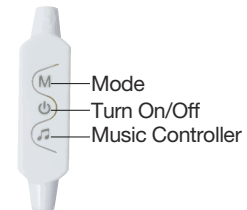

FR Télécommande

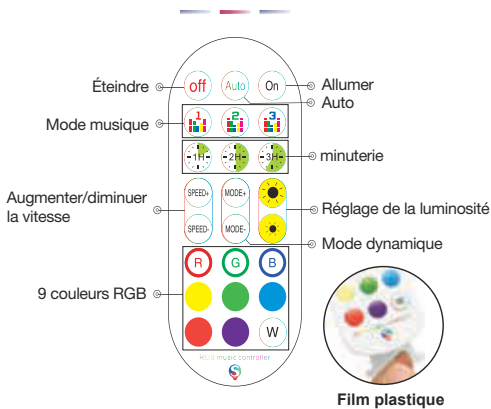

Interrupteur



IT Telecomando

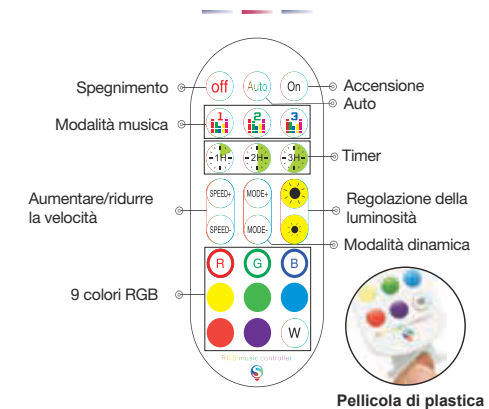

Interruttore

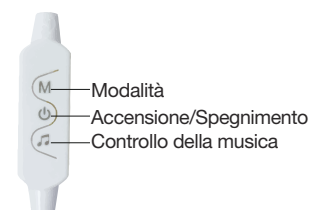



NEELE

G80619...
G80620...

ES Mando a distancia

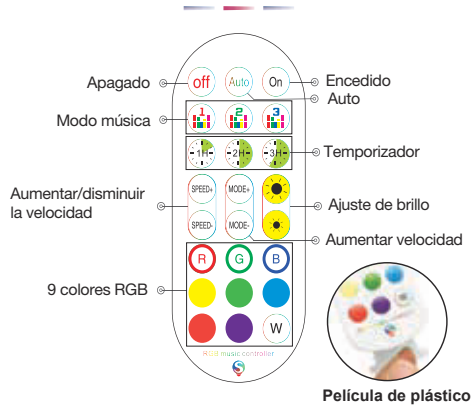

Conmutar



PT Controlo remoto

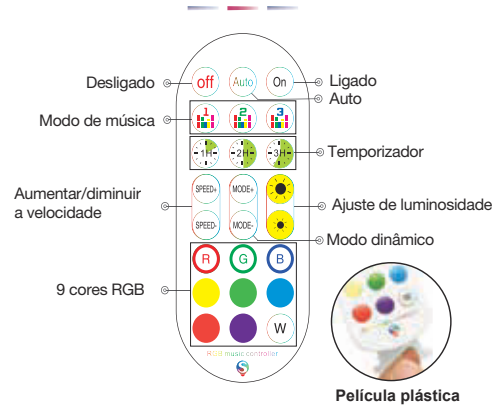

Troca



PL Pilot zdalnego sterowania

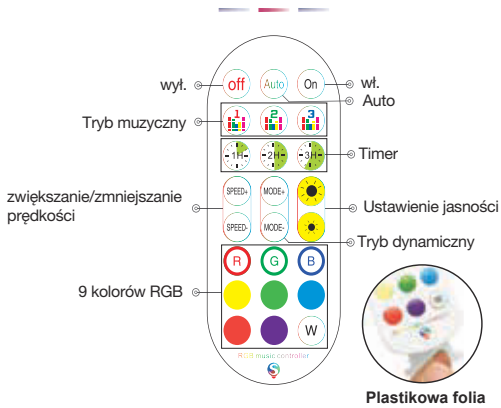

Przełącznik

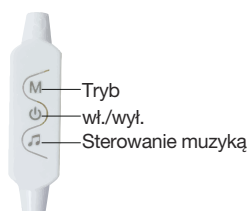

NL Afstandsbediening

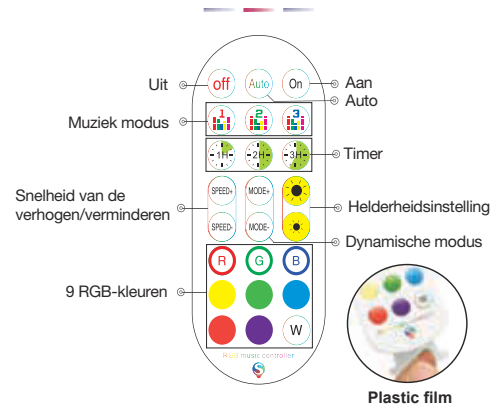

Schakelaar

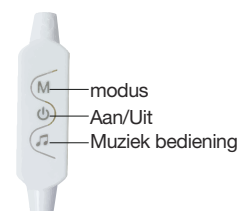



NEELE

G80619...
G80620...

CZ Dálkové ovládání

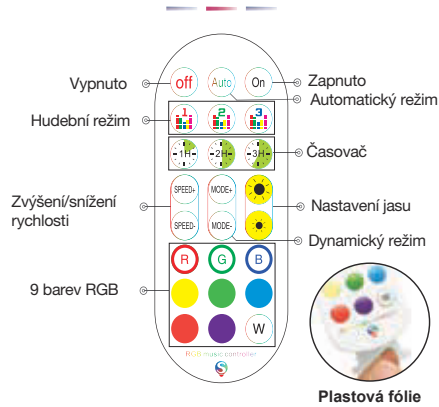

Přepínač



SK Diaľkové ovládanie

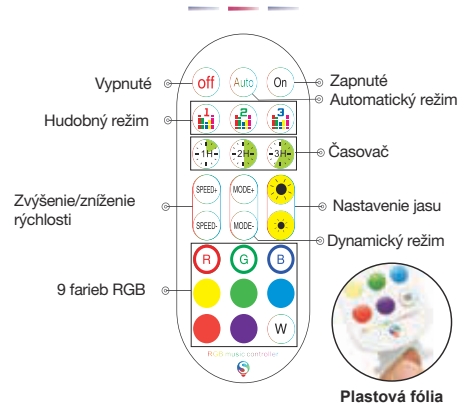

Prepínač

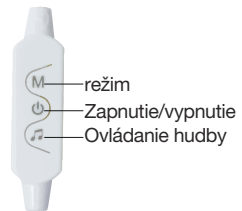

SL Daljinski upravljalnik

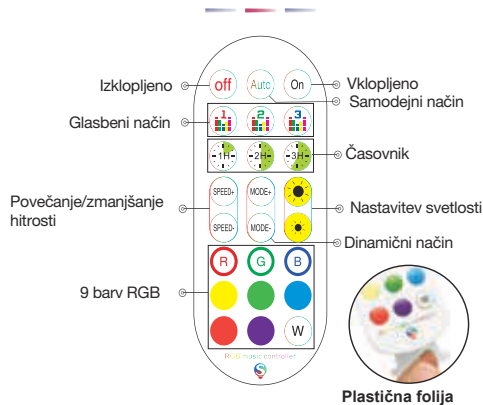

Stikalo



HU Távirányító

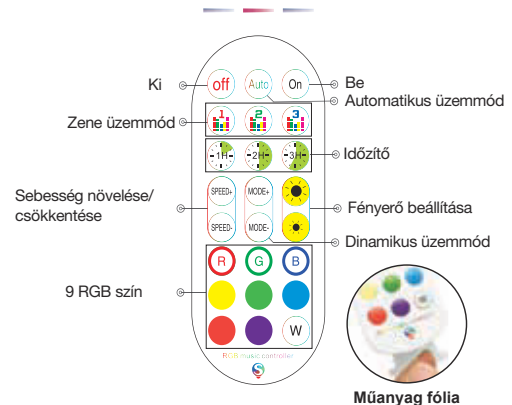

Kapcsoló

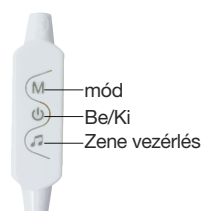

NEELE

G80619...
G80620...

DE: Betreiben Sie das Produkt nur an einer zugelassenen Steckdose, die mit dem öffentlichen Stromnetz verbunden ist. Die Steckdose muss in der Nähe des Produkts installiert und leicht zugänglich sein.

GB: Operate the product only from an approved outlet that is connected to the public power supply. The socket outlet must be installed near the product and must be easily accessible.

FR: N'utilisez le produit que sur une prise de courant agréée, reliée au réseau électrique public. La prise de courant doit être installée à proximité du produit et être facilement accessible.

IT: Utilizzare il prodotto solo da una presa di corrente approvata e collegata alla rete elettrica pubblica. La presa di corrente deve essere installata vicino al prodotto ed essere facilmente accessibile.

ES: Utilice el producto sólo desde una toma de corriente aprobada que esté conectada a la red eléctrica pública. La toma de corriente debe estar instalada cerca del producto y ser fácilmente accesible.

PT: Operar o produto apenas a partir de uma tomada eléctrica aprovada que esteja ligada ao fornecimento público de energia. A tomada deve ser instalada perto do produto e ser de fácil acesso.

NL: Gebruik het product alleen via een goedgekeurd stopcontact dat is aangesloten op de openbare stroomvoorziening. Het stopcontact moet in de buurt van het product worden geïnstalleerd en gemakkelijk toegankelijk zijn.

PL: Produkt należy obsługiwać wyłącznie z zatwierzonego gniazdka elektrycznego, które jest podłączone do publicznej sieci energetycznej. Gniazdko musi być zainstalowane w pobliżu produktu i być łatwo dostępne.

GR: Λειτουργήστε το προϊόν μόνο από εγκεκριμένη πρίζα που είναι συνδεδεμένη με το δημόσιο δίκτυο ρεύματος. Η πρίζα πρέπει να είναι εγκατεστημένη κοντά στο προϊόν και να είναι εύκολα προσβάσιμη.

FIN: Käytä tuotetta vain hyväksytystä pistorasiasta, joka on kytketty julkiseen sähköverkkoon. Pistorasia on asennettava tuotteen lähelle, ja sen on oltava helposti saatavilla.

DK: Betjen kun produktet fra en godkendt stikkontakt, der er tilsluttet den offentlige strømforsyning. Stikkontakten skal være installeret i nærheden af produktet og være let tilgængelig.

NO: Bruk produktet kun på et godkjent strømuttak som er koblet til det offentlige strømnettet. Stikkontakten må monteres i nærheten av produktet og lett tilgjengelig.

SE: Använd produkten endast från ett godkänt eluttag som är anslutet till det allmänna elnätet. Uttaget måste vara installerat nära produkten och vara lätt åtkomligt.

HEBR: הפעל את המוצר רק בשקע חשמל מאושר המחובר לרשת החשמל הציבורית. השקע חייב להיות מותקן ליד המוצר ונגיש בקלות.

SK: Výrobok používajte len zo schválenej elektrickej zásuvky, ktorá je pripojená k verejnej sieti. Zásuvka musí byť nainštalovaná v blízkosti výrobku a musí byť ľahko prístupná.

CZ: Výrobek provozujte pouze ze schválené elektrické zásuvky, která je připojena k veřejné síti. Zásuvka musí být instalována v blízkosti výrobku a musí být snadno přístupná.

SI: Izdelek uporabljajte samo iz odobrene vtičnice, ki je priključena na javno električno omrežje. Vtičnica mora biti nameščena v bližini izdelka in mora biti lahko dostopna.

HU: A terméket csak olyan engedélyezett konnektorból működtesse, amely a közüzemi áramellátáshoz csatlakozik. A konnektornak a termék közelében kell lennie, és könnyen hozzáférhetőnek kell lennie.

NEELE**G80619...**
G80620...

DE: Hiermit erklärt die Brilliant AG, dass der Funkanlagentyp Neele G80619/G80620 der Richtlinie 2014/53/EU entspricht. Die vollständige EU-Konformitätserklärung kann unter der folgenden Internetadresse angefordert werden: www.brilliant-ag.com

EN: Hereby, Brilliant AG declares that the radio equipment type Neele G80619/G80620 is in compliance with Directive 2014/53/EU. The full EU declaration of conformity can be requested at the following internet address: www.brilliant-ag.com

FR: Le soussigné, Brilliant AG, déclare que l'équipement radioélectrique du type Neele G80619/G80620 est conforme à la directive 2014/53/EU. La déclaration de conformité UE complète peut être demandée à l'adresse internet suivante: www.brilliant-ag.com

NL: Hierbij verklaar ik, Brilliant AG, dat het type radioapparatuur Neele G80619/G80620 conform is met Richtlijn 2014/53/EU. De volledige EU-verklaring van overeenstemming kan worden aangevraagd op het volgende internetadres: www.brilliant-ag.com

ES: Por la presente, Brilliant AG declara que el tipo de equipo radioeléctrico Neele G80619/G80620 es conforme con la Directiva 2014/53/EU. La Declaración de Conformidad completa de la UE puede obtenerse en la siguiente dirección de Internet: www.brilliant-ag.com

IT: Il fabbricante, Brilliant AG, dichiara che il tipo di apparecchiatura radio Neele G80619/G80620 è conforme alla direttiva 2014/53/EU. La dichiarazione di conformità completa dell'UE può essere richiesta al seguente indirizzo Internet: www.brilliant-ag.com

BG: С настоящото Brilliant AG декларира, че този тип радиосъоръжение Neele G80619/G80620 в съответствие с Директива 2014/53/EU. Пълната ЕС декларация за съответствие може да бъде поискана от следния интернет адрес: www.brilliant-ag.com

CZ: Tímto Brilliant AG prohlašuje, že typ rádiového zařízení Neele G80619/G80620 je v souladu se směrnicí 2014/53/EU. Úplné EU prohlášení o shodě lze vyžádat na následující internetové adrese: www.brilliant-ag.com

DK: Hermed erklærer Brilliant AG, at radioudstyrstypen Neele G80619/G80620 er i overensstemmelse med direktiv 2014/53/EU. Den komplette EU-overensstemmelseserklæring kan rekvireres fra følgende internetadresse: www.brilliant-ag.com

EE: Käesolevaga deklareerib Brilliant AG, et käesolev raadioseadme tüüp Neele G80619/G80620 vastab direktiivi 2014/53/EU nõuetele. ELi täielikku vastavusdeklaratsiooni saab küsida järgmisel Interneti-aadressil: www.brilliant-ag.com

GR: Με την παρούσα ο/η Brilliant AG, δηλώνει ότι ο ραδιοεξοπλισμός Neele G80619/G80620 πληροί την οδηγία 2014/53/EU. Μπορείτε να ζητήσετε την πλήρη δήλωση συμμόρφωσης ΕΕ από την ακόλουθη διεύθυνση Διαδικτύου: www.brilliant-ag.com

HR: Brilliant AG ovime izjavljuje da je radijska oprema tipa Neele G80619/G80620 u skladu s Direktivom 2014/53/EU. Kompletnu EU izjavu o sukladnosti možete zatražiti sa sljedeće internetske adrese: www.brilliant-ag.com

LV: Ar šo Brilliant AG deklarē, ka radioiekārta Neele G80619/G80620 atbilst Direktīvai 2014/53/EU. Pilnīgu ES atbilstības deklarāciju var pieprasīt no šādas interneta adreses: www.brilliant-ag.com

LT: Aš, Brilliant AG, patvirtinu, kad radijo įrenginių tipas Neele G80619/G80620 atitinka Direktyvą 2014/53/EU. Išsamią ES atitikties deklaraciją galima paprašyti šiuo interneto adresu: www.brilliant-ag.com

HU: Brilliant AG igazolja, hogy a Neele G80619/G80620 típusú rádióberendezés megfelel a 2014/53/EU irányelvnek A teljes EU-megfelelőségi nyilatkozatot a következő internetes címen lehet kérni: www.brilliant-ag.com

MT: B'dan, Brilliant AG, niddikjara li dan it-tip ta' tagħmir tar-radju Neele G80619/G80620 huwa konformi mad-Direttiva 2014/53/EU. Id-dikjarazzjoni shiha ta 'konformità tal-UE tista' titalab mill-indirizz tal-Internet li ġej: www.brilliant-ag.com

PL: Brilliant AG niniejszym oświadcza, że typ urządzenia radiowego Neele G80619/G80620 jest zgodny z dyrektywą 2014/53/EU. Pełną deklarację zgodności UE można uzyskać pod następującym adresem internetowym: www.brilliant-ag.com

PT: O(a) abaixo assinado(a) Brilliant AG declara que o presente tipo de equipamento de rádio Neele G80619/G80620 está em conformidade com a Diretiva 2014/53/EU. A declaração de conformidade UE completa pode ser solicitada no seguinte endereço de internet: www.brilliant-ag.com

RO: Prin prezenta, Brilliant AG declară că tipul de echipamente radio Neele G80619/G80620 este în conformitate cu Directiva 2014/53/EU. Declarația UE completă de conformitate poate fi solicitată de la următoarea adresă de internet: www.brilliant-ag.com

SK: Brilliant AG týmto vyhlasuje, že rádiové zariadenie typu Neele G80619/G80620 je v súlade so smernicou 2014/53/EÚ. Kompletné vyhlásenie o zhode EÚ je možné vyžiadať na nasledujúcej internetovej adrese: www.brilliant-ag.com

SI: Brilliant AG potrjuje, da je tip radijske opreme Neele G80619/G80620 skladen z Direktivo 2014/53/EU. Popolno izjavo EU o skladnosti lahko zahtevate na naslednjem internetnem naslovu: www.brilliant-ag.com

FI: Brilliant AG vakuuttaa, että radiolaitetyypin Neele G80619/G80620 on direktiivin 2014/53/EU mukainen. Täydellisen EU-vaatimustenmukaisuusvakuutuksen voi pyytää seuraavasta Internet-osoitteesta: www.brilliant-ag.com

SE: Härmed försäkrar Brilliant AG att denna typ av radioutrustning Neele G80619/G80620 överensstämmer med direktiv 2014/53/EU. Fullständig EU-försäkran om överensstämmelse kan begäras från följande internetadress: www.brilliant-ag.com

Frequency range: 2412MHz ~ 2472MHz
Transmitted power: 15,33dBm
Operational temperature range device: 15~35°C



Hinweise zur Entsorgung

Der Verbraucher ist gesetzlich dazu verpflichtet, elektronische Geräte, Lampen und Batterien am Ende ihrer Lebensdauer ordnungsgemäß zu entsorgen. An den öffentlichen Sammelstellen, bei Händlern oder an unserem Versandlager (Brilliant AG, Brilliantstr. 1, D-27442 Gnarrenburg) können diese unentgeltlich zurückgegeben werden.

Die Löschung der personenbezogenen Daten liegt in der Eigenverantwortung des Verbrauchers.

Leuchtmittel und Batterien, welche gefahrlos entnommen werden können und nicht fest verbaut sind, müssen zur separaten Entsorgung vorab entnommen werden. Das Landesrecht regelt die Details der rechtskonformen Entsorgung.

Die Kennzeichnung mit der durchgestrichenen Mülltonne markiert Elektrogeräte und Batterien, die nach ihrer Lebensdauer auf keinen Fall im Hausmüll entsorgt werden dürfen. Unter der Mülltonne angebrachte Symbole kennzeichnen evtl. enthaltene Inhaltsstoffe (Blei = Pb, Quecksilber = Hg, Cadmium = Cd).

Diese Trennung ist nötig, da Batterien und Elektrogeräte sowohl wertvolle Ressourcen sind als auch für den Menschen und seine Umwelt schädliche Stoffe enthalten.

Durch Verwertung, Sammlung und Wiederverwendung der hierfür geeigneten Batterien und Elektrogeräte tragen Sie zum Erhalt und Schutz der Umwelt und der menschlichen Gesundheit bei.

Batteriehinweise

Batterie- und Gerätekontakte vor dem Einlegen bei Bedarf reinigen.

Erschöpfte Batterien umgehend aus dem Gerät entfernen! Erhöhte Auslaufgefahr!

Setzen Sie Batterien niemals übermäßiger Wärme wie durch Sonnenschein, Feuer oder dergleichen aus! Immer alle Batterien gleichzeitig austauschen.

Nur Batterien des gleichen Typs einsetzen, keine unterschiedlichen Typen oder gebrauchte und neue Batterien miteinander verwenden. Batterien bei längerer Nichtverwendung aus dem Gerät entfernen.

Wiederaufladbare Batterien und Leuchten dürfen nur mit der angegebenen Ladespannung und dem maximalen Ladestrom aufgeladen werden.

Verwenden Sie ausschließlich je nach Batterietyp geeignete Ladegeräte.



Notes on disposal

The consumer is legally obliged to properly dispose of electronic devices, lamps and batteries at the end of their service life. These can be returned free of charge to public collection points, traders or our dispatch warehouse (Brilliant AG, Brilliantstr. 1, D-27442 Gnarrenburg).

The deletion of personal data is the responsibility of the consumer.

Bulbs and batteries which can be removed without risk and which are not permanently installed must be removed in advance for separate disposal.

State law regulates the details of legally compliant disposal.

The crossed-out wheeled bin marking indicates electrical appliances and batteries that should not be disposed of in household waste at the end of their service life. Symbols under the dustbin indicate any substances contained (lead = Pb, mercury = Hg, cadmium = Cd).

This separation is necessary, as batteries and electrical appliances are both valuable resources and contain substances that are harmful to humans and the environment. By recycling, collecting and reusing batteries and electrical appliances suitable for this purpose, you contribute to the preservation and protection of the environment and human health.

Battery instructions

Clean battery and unit contacts before inserting if necessary.

Remove exhausted batteries from the unit immediately! Increased risk of leakage!

Never expose batteries to excessive heat such as sunshine, fire or the like! Always replace all batteries at the same time.

Only use batteries of the same type, do not use different types or used and new batteries together. Remove batteries from the unit if they will not be used for a long time.

Rechargeable batteries and lamps may only be charged with the specified charging voltage and maximum charging current.

Only use suitable chargers depending on the battery type.



Notes sur l'élimination

Le consommateur est légalement tenu d'éliminer correctement les appareils électroniques, les lampes et les piles à la fin de leur durée de vie.

Ceux-ci peuvent être retournés gratuitement aux points de collecte publics, aux commerçants ou à notre entrepôt d'expédition (Brilliant AG, Brilliantstr. 1, D-27442 Gnarrenburg).

La suppression des données personnelles relève de la responsabilité du consommateur.

Les ampoules et les piles qui peuvent être retirées sans risque et qui ne sont pas installées de manière permanente doivent être retirées à l'avance pour être éliminées séparément. Le droit national régit les détails de l'élimination conforme à la loi.

Le marquage de la poubelle barrée indique les appareils électriques et les piles qui ne doivent pas être jetés dans la poubelle.

les piles qui ne doivent pas être jetées dans les ordures ménagères à la fin de leur durée de vie. Les symboles sous la poubelle indiquent les substances contenues (plomb = Pb, mercure = Hg, cadmium = Cd).

Cette séparation est nécessaire, car les piles et les appareils électriques sont des ressources précieuses et contiennent des substances nocives pour l'homme et l'environnement. contiennent des substances nocives pour l'homme et l'environnement. En recyclant, collectant et réutilisant les piles et les appareils électriques adaptés, vous contribuez à la préservation et à la protection de l'environnement et de la santé humaine.

Instructions relatives à la batterie

Nettoyez les contacts de la pile et de l'appareil avant de les insérer, si nécessaire.

Retirez immédiatement les piles épuisées de l'appareil ! Risque accru de fuite !

N'exposez jamais les piles à une chaleur excessive (soleil, feu, etc.) ! Remplacez toujours toutes les piles en même temps.

N'utilisez que des piles du même type ; n'utilisez pas des piles de types différents ou des piles usagées et neuves ensemble.

Retirez les piles de l'appareil si elles ne sont pas utilisées pendant une longue période.

Les piles rechargeables et les lampes ne peuvent être chargées qu'avec la tension de charge et le courant de charge maximum spécifiés.

N'utilisez que des chargeurs appropriés en fonction du type de batterie.



Note sullo smaltimento

Il consumatore è obbligato per legge a smaltire correttamente i dispositivi elettronici, le lampade e le batterie al termine della loro vita utile.

Questi possono essere restituiti gratuitamente ai centri di raccolta pubblici, ai commercianti o al nostro magazzino di spedizione (Brilliant AG, Brilliantstr. 1, D-27442 Gnarrenburg).

La cancellazione dei dati personali è responsabilità del consumatore.

Le lampadine e le batterie che possono essere rimosse senza rischi e che non sono installate in modo permanente devono essere rimosse in anticipo per essere smaltite separatamente. Le leggi statali regolano i dettagli dello smaltimento conforme alla legge.

Il marchio del bidone barrato indica gli apparecchi elettrici e le batterie che non devono essere smaltiti.

batterie che non devono essere smaltite nei rifiuti domestici al termine della loro vita utile. I simboli sotto la pattumiera indicano le sostanze contenute (piombo = Pb, mercurio = Hg, cadmio = Cd).

Questa separazione è necessaria, poiché le batterie e gli apparecchi elettrici sono risorse preziose e contengono sostanze nocive per l'uomo e per la salute.

contengono sostanze dannose per l'uomo e per l'ambiente. Riciclando, raccogliendo e riutilizzando le pile e gli apparecchi elettrici adatti a questo scopo, si contribuisce alla salvaguardia e alla tutela dell'ambiente e della salute umana.

Istruzioni per la batteria

Se necessario, pulire la batteria e i contatti dell'unità prima di inserirla.

Rimuovere immediatamente le batterie esaurite dall'unità! Aumenta il rischio di perdite!

Non esporre mai le batterie a fonti di calore eccessive come sole, fuoco o simili! Sostituire sempre tutte le batterie contemporaneamente.

Utilizzare solo batterie dello stesso tipo, non utilizzare tipi diversi o batterie usate e nuove insieme. Rimuovere le batterie dall'unità se non vengono utilizzate per lungo tempo.

Le batterie ricaricabili e le lampade possono essere caricate solo con la tensione di carica e la corrente di carica massima specificate.

Utilizzare solo caricabatterie adatti al tipo di batteria.



Notas sobre la eliminación

El consumidor está legalmente obligado a desechar correctamente los aparatos electrónicos, las lámparas y las pilas al final de su vida útil. Estos pueden devolverse gratuitamente a los puntos de recogida públicos, a los comerciantes o a nuestro almacén de expedición (Brilliant AG, Brilliantstr. 1, D-27442 Gnarrenburg).

La eliminación de los datos personales es responsabilidad del consumidor.

Las bombillas y pilas que puedan retirarse sin riesgo y que no estén instaladas de forma permanente deberán retirarse previamente para su eliminación por separado.

La legislación estatal regula los detalles de la eliminación conforme a la ley.

La marca del cubo de basura con ruedas tachado indica los aparatos eléctricos y las pilas que no se deben tirar a la basura doméstica al final de su vida útil. Los símbolos bajo el cubo indican las sustancias que contiene (plomo = Pb, mercurio = Hg, cadmio = Cd).

Esta separación es necesaria, ya que tanto las pilas como los aparatos eléctricos son recursos valiosos y contienen sustancias nocivas para el ser humano y el medio ambiente. Al reciclar, recoger y reutilizar pilas y aparatos eléctricos aptos para este fin, contribuyes a la conservación y protección del medio ambiente y la salud humana.

Instrucciones para la batería

Limpie la pila y los contactos de la unidad antes de insertarla si es necesario.

Retire inmediatamente las pilas agotadas del aparato. Aumenta el riesgo de fugas.

No exponga nunca las pilas a un calor excesivo como el del sol, el fuego o similares. Cambie siempre todas las pilas al mismo tiempo.

Utilice sólo pilas del mismo tipo, no utilice pilas de tipos diferentes o pilas usadas y nuevas juntas. Retire las pilas del aparato si no va a utilizarlas durante mucho tiempo.

Las pilas recargables y las lámparas sólo pueden cargarse con la tensión de carga y la corriente de carga máxima especificadas. Utilice únicamente cargadores adecuados en función del tipo de batería.



Notas sobre a eliminação

O consumidor é legalmente obrigado a eliminar corretamente os aparelhos electrónicos, lâmpadas e pilhas no final da sua vida útil.

Estes podem ser devolvidos gratuitamente em pontos de recolha públicos, comerciantes ou no nosso armazém de expedição (Brilliant AG, Brilliantstr. 1, D-27442 Gnarrenburg). A eliminação dos dados pessoais é da responsabilidade do consumidor.

As lâmpadas e as pilhas que podem ser retiradas sem risco e que não estão instaladas de forma permanente devem ser retiradas com antecedência para serem eliminadas separadamente. A legislação estatal regula os pormenores da eliminação legal.

A marcação com uma cruz no caixote do lixo com rodas indica os aparelhos eléctricos e as pilhas que não devem ser eliminados.

As pilhas que não devem ser deitadas no lixo doméstico no fim da sua vida útil. Os símbolos sob o caixote do lixo indicam as substâncias contidas (chumbo = Pb, mercúrio = Hg, cádmio = Cd).

Esta separação é necessária, uma vez que as pilhas e os aparelhos eléctricos são recursos valiosos e contêm substâncias nocivas para o ser humano e para o ambiente. Ao reciclar, recolher e reutilizar pilhas e aparelhos eléctricos adequados para este fim, está a contribuir para a preservação e proteção do ambiente e da saúde humana.

Instruções para a bateria

Limpar a pilha e os contactos da unidade antes de a inserir, se necessário.

Retirar imediatamente as pilhas gastas do aparelho! Maior risco de fuga!

Nunca exponha as pilhas a calor excessivo, como a luz do sol, o fogo ou algo do género! Substituir sempre todas as pilhas ao mesmo tempo.

Utilizar apenas pilhas do mesmo tipo, não utilizar pilhas de tipos diferentes ou pilhas usadas e novas em conjunto. Retirar as pilhas do aparelho se não forem utilizadas durante um longo período de tempo. As pilhas e lâmpadas recarregáveis só podem ser carregadas com a tensão de carga e a corrente de carga máxima especificadas.

Utilizar apenas carregadores adequados, consoante o tipo de pilha.



Uwagi dotyczące utylizacji

Konsument jest prawnie zobowiązany do prawidłowej utylizacji urządzeń elektronicznych, lamp i baterii po zakończeniu ich okresu użytkowania.

Można je zwrócić bezpłatnie do publicznych punktów zbiórki, sprzedawców lub naszego magazynu wysyłkowego (Brilliant AG, Brilliantstr. 1, D-27442 Gnarrenburg).

Za usunięcie danych osobowych odpowiada konsument. Żarówki i baterie, które można wyjąć bez ryzyka i które nie są zainstalowane na stałe, należy wcześniej usunąć w celu oddzielnej utylizacji.

Prawo krajowe reguluje szczegóły dotyczące zgodnej z prawem utylizacji.

Oznaczenie przekreślonego pojemnika na śmieci na kółkach wskazuje urządzenia elektryczne i baterie, których nie należy wyrzucać.

baterie, których nie wolno wyrzucać wraz z odpadami domowymi po zakończeniu okresu eksploatacji.

Symbole pod koszem na śmieci wskazują na zawarte w nim substancje (ołów = Pb, rtęć = Hg, kadm = Cd).

Taka segregacja jest konieczna, ponieważ baterie i urządzenia elektryczne są zarówno cennymi zasobami, jak i zawierają substancje szkodliwe dla ludzi i środowiska.

Poddając recyklingowi, zbierając i ponownie wykorzystując baterie i urządzenia elektryczne nadające się do tego celu, przyczyniasz się do zachowania i ochrony środowiska oraz zdrowia ludzkiego.

Instrukcje dotyczące akumulatora

W razie potrzeby wyczyść styki baterii i urządzenia przed ich włożeniem.

Wyczerpane baterie należy natychmiast wyjąć z urządzenia! Zwiększone ryzyko wycieku!

Nigdy nie wystawiaj baterii na działanie nadmiernego ciepła, takiego jak promienie słoneczne, ogień itp. Zawsze wymieniaj wszystkie baterie w tym samym czasie.

Używaj wyłącznie baterii tego samego typu, nie używaj razem baterii różnych typów ani baterii używanych i nowych.

Jeśli baterie nie będą używane przez dłuższy czas, należy je wyjąć z urządzenia.

Akumulatory i lampy mogą być ładowane wyłącznie przy użyciu określonego napięcia ładowania i maksymalnego prądu ładowania.

Należy używać wyłącznie odpowiednich ładowarek w zależności od typu baterii.



Opmerkingen over afvalverwijdering

De consument is wettelijk verplicht om elektronische apparaten, lampen en batterijen aan het einde van hun levensduur op de juiste wijze af te voeren.

Deze kunnen gratis worden ingeleverd bij openbare inzamelpunten, handelaren of ons verzendmagazijn (Brilliant AG, Brilliantstr. 1, D-27442 Gnarrenburg).

Het verwijderen van persoonlijke gegevens is de verantwoordelijkheid van de consument.

Lampen en batterijen die zonder risico kunnen worden verwijderd en die niet permanent zijn geïnstalleerd, moeten van tevoren worden verwijderd om apart te worden afgevoerd. Staatswetten regelen de details van een wettelijk toegestane verwijdering.

De doorgekruiste afvalbakmarkering op wieltjes geeft elektrische apparaten en batterijen aan die niet mogen worden weggegooid.

batterijen die aan het einde van hun levensduur niet bij het huishoudelijk afval mogen.

Symbolen onder de vuilnisbak geven aan welke stoffen erin zitten (lood = Pb, kwik = Hg, cadmium = Cd).

Deze scheiding is nodig omdat batterijen en elektrische apparaten zowel waardevolle hulpbronnen zijn als stoffen bevatten die schadelijk zijn voor mens en milieu.

Door batterijen en elektrische apparaten die hiervoor geschikt zijn te recycleren, in te zamelen en te hergebruiken,

draagt u bij aan het behoud en de bescherming van het milieu en de menselijke gezondheid.

Instructies voor de batterij

Reinig indien nodig de batterij en de contactpunten van de eenheid voor het plaatsen.

Verwijder lege batterijen onmiddellijk uit het toestel! Verhoogd risico op lekken!

Stel batterijen nooit bloot aan overmatige hitte zoals zonlicht, vuur en dergelijke! Vervang alle batterijen altijd tegelijkertijd.

Gebruik alleen batterijen van hetzelfde type, gebruik geen verschillende types of gebruikte en nieuwe batterijen samen.

Verwijder batterijen uit het apparaat als ze lange tijd niet worden gebruikt.

Opladbare batterijen en lampen mogen alleen worden opgeladen met de aangegeven laadspanning en maximale laadstroom.

Gebruik alleen geschikte opladers afhankelijk van het type batterij.



Poznámky k likvidaci

Spotřebitel je ze zákona povinen řádně zlikvidovat elektronická zařízení, světelné zdroje a baterie po skončení jejich životnosti. Ty lze bezplatně odevzdat na veřejných sběrných místech, u prodejců nebo v našem expedičním skladu (Brilliant AG, Brilliantstr. 1, D-27442 Gnarrenburg), být vráceny zdarma.

Za vymazání osobních údajů odpovídá spotřebitel.

Světelné zdroje a baterie, které lze bezpečně vyjmout a nejsou trvale instalovány, musí být předem vyjmuty k samostatné likvidaci. Podrobnosti legálně vyhovující likvidace upravuje státní právo.

Štítek s přeškrtnutou popelnicí označuje elektrospotřebiče a baterie, které se po skončení životnosti nesmí likvidovat společně s domovním odpadem.

Být likvidovány společně s domovním odpadem. Symboly pod popelnicí označují všechny obsažené látky (olovo = Pb, rtuť = Hg, kadmium = Cd).

Toto třídění je nezbytné, protože baterie a elektrospotřebiče jsou cennými zdroji a zároveň obsahují látky, které jsou škodlivé pro člověka a životní prostředí.

Recyklací, sběrem a opětovným použitím vhodných baterií a elektrozařízení přispíváte k zachování a ochraně životního prostředí a lidského zdraví.

Pokyny k baterii

V případě potřeby před vložením baterie a kontaktů zařízení očistěte.

Vybité baterie ze zařízení okamžitě vyjměte! Zvýšené riziko vytečení!

Nikdy nevystavujte baterie nadměrnému teplu, například slunečnímu záření, ohni a podobně! Vždy vyměňte všechny baterie najednou.

Používejte pouze baterie stejného typu, nepoužívejte různé typy nebo použité a nové baterie dohromady. Baterie

Pokud se baterie nebudou delší dobu používat, vyjměte je ze spotřebiče.

Nabíjecí baterie a svítidla lze nabíjet pouze stanoveným nabíjecím napětím a maximálním nabíjecím proudem.

Používejte pouze vhodné nabíječky v závislosti na typu baterie.



Poznámky k likvidácii

Spotrebiteľ je zo zákona povinný riadne zlikvidovať elektronické zariadenia, svetelné zdroje a batérie po skončení ich životnosti.

Tie je možné bezplatne odovzdať na verejných zberných miestach, u predajcov alebo v našom expedičnom sklade (Brilliant AG, Brilliantstr. 1, D-27442 Gnarrenburg), byť vrátené bezplatne.

Za vymazanie osobných údajov je zodpovedný spotrebiteľ.

Svetelné zdroje a batérie, ktoré sa dajú bezpečne odstrániť a nie sú trvalo nainštalované, sa musia vopred odobrať na oddelenú likvidáciu. Podrobnosti o likvidácii v súlade s právnymi predpismi upravuje štátny zákon.

Štítko s přeškrtnutou odpadkovou nádobou označuje elektrické spotřebiče a baterie, které sa po skončení životnosti nesmú likvidovať spolu s domovým odpadom.

Být likvidované spolu s domovým odpadom. Symboly pod odpadkovým košem označujú všetky obsiahnuté látky (olovo = Pb, ortuť = Hg, kadmium = Cd).

Toto triedenie je potrebné, pretože batérie a elektrické spotřebiče sú cennými zdrojmi a zároveň obsahujú látky, ktoré sú škodlivé pre ľudí a životné prostredie. Recykláciou, zberom a opätovným použitím vhodných batérií a elektrospotřebičov prispievate k zachovaniu a ochrane životného prostredia a ľudského zdravia.

Pokyny k batériám

Ak je to potrebné, pred vložením batérie a kontaktov zariadenia ju očistite.

Vybité batérie zo zariadenia okamžite vyberte! Zvýšené riziko vytečenia!

Batérie nikdy nevystavujte nadmernému teplu, napríklad slnečnému žiareniu, ohňu a podobne! Všetky batérie vymieňajte vždy súčasne.

Používajte len batérie rovnakého typu, nepoužívajte rôzne typy alebo použité a nové batérie spolu. Batérie

Ak sa batérie nebudú dlhší čas používať, vyberte ich zo spotřebiča.

Nabíjateľné batérie a svietidlá sa môžu nabíjať len s určeným nabíjacím napätím a maximálnym nabíjacím prúdom.

Používajte len vhodné nabíjačky v závislosti od typu batérie.



Opombe o odtujitvi

Potrošnik je po zakonu dolžan elektronske naprave, sijalke in baterije po koncu njihove življenjske dobe ustrezno odstraniti.

Te lahko brezplačno oddate na javnih zbirnih mestih, pri trgovcih ali v našem odpremnem skladišču (Brilliant AG, Brilliantstr. 1, D-27442 Gnarrenburg), brezplačno vrniti.

Za izbris osebnih podatkov je odgovoren potrošnik.

Svetlobne vire in baterije, ki jih je mogoče varno odstraniti in niso trajno nameščeni, je treba predhodno odstraniti za ločeno odstranjevanje. Podrobnosti zakonsko skladnega odstranjevanja ureja državna zakonodaja.

Oznaka s přečrtanim smetnjakom označuje električne naprave in baterije, ki jih po koncu življenjske dobe ne smete odstraniti skupaj z gospodinjskimi odpadki.

ne smejo biti odstranjeni skupaj z gospodinjskimi odpadki. Simboli pod košem za smeti označujejo vse snovi, ki jih vsebuje (svinec = Pb, živo srebro = Hg, kadmij = Cd).

To ločevanje je potrebno, ker so baterije in električne naprave dragoceni viri, hkrati pa vsebujejo snovi, ki so škodljive za ljudi in okolje. Z recikliranjem, zbiranjem in ponovno uporabo ustreznih baterij in električnih naprav prispevate k ohranjanju in varovanju okolja in zdravja ljudi.

Navodila za uporabo baterije

Pred vstavljanjem baterije in kontaktov naprave jo po potrebi očistite.

Izrabljene baterije takoj odstranite iz naprave! Povečana nevarnost uhanja!

Baterij nikoli ne izpostavljajte prekomerni vročini, na primer soncu, ognju in podobno! Vedno zamenjajte vse baterije hkrati.

Uporabljajte samo baterije iste vrste, ne uporabljajte različnih vrst ali rabljenih in novih baterij skupaj. Baterije

Če baterij dalj časa ne boste uporabljali, jih odstranite iz naprave.

Akumulatorske baterije in luči se lahko polnijo le s predpisano polnilno napetostjo in največjim polnilnim tokom.

Uporabljajte samo primerne polnilnike, ki so odvisni od vrste baterije.



Megjegyzések az elidegenítéshez

A fogyasztó jogszabályi kötelezettsége, hogy az elektronikus eszközöket, lámpákat és akkumulátorokat élettartamuk végén megfelelően ártalmatlanítsa.

Ezek ingyenesen leadhatók a nyilvános gyűjtőhelyeken, a kereskedőknél vagy a mi feladót raktárunkban (Brilliant AG, Brilliantstr. 1, D-27442 Gnarrenburg), díjmentesen visszaszolgáltathatók.

A személyes adatok törlése a fogyasztó felelőssége.

A biztonságosan eltávolítható és nem állandóan beépített fényforrásokat és akkumulátorokat előzetesen el kell távolítani, hogy azokat külön lehessen ártalmatlanítani.

Az állami törvények szabályozzák a jogszerű ártalmatlanítás részleteit.

Az áthúzott szemeteskosárral ellátott címke jelzi azokat az elektromos készülékeket és akkumulátorokat, amelyeket élettartamuk végén nem szabad a háztartási hulladékkal együtt ártalmatlanítani. háztartási hulladékkal együtt kell ártalmatlanítani. A kuka alatti szimbólumok jelzik a benne lévő anyagokat (ólom = Pb, higany = Hg, kadmium = Cd).

Erre a szétválasztásra azért van szükség, mert az akkumulátorok és az elektromos készülékek egyaránt értékes erőforrások, és olyan anyagokat tartalmaznak,

amelyek károsak az emberre és a környezetre. A megfelelő elemek és elektromos készülékek újrahasznosításával, gyűjtésével és újrafelhasználásával Ön hozzájárul a

környezet és az emberi egészség megőrzéséhez és védelméhez.

Az akkumulátorra vonatkozó utasítások

Szükség esetén tisztítsa meg az akkumulátort és a készülék érintkezőit, mielőtt behelyezi.

A lemerült elemeket azonnal távolítsa el a készülékből! Megnövekedett a szivárgás veszélye!

Soha ne tegye ki az akkumulátorokat túlzott hőhatásnak, például napsütésnek, tűznek vagy hasonlónak! Mindig az összes elemet egyszerre cserélje ki.

Csak azonos típusú elemeket használjon, ne használjon különböző típusú vagy használt és új elemeket együtt. Akkumulátorok

Vegye ki az elemeket a készülékből, ha hosszabb ideig nem használja őket.

Az újratölthető akkumulátorokat és lámpákat csak a megadott töltési feszültséggel és maximális töltési árammal szabad tölteni.

Csak az akkumulátor típusától függően megfelelő töltőket használjon.