

NOKIA

Nokia T20

Benutzerhandbuch

Inhaltsverzeichnis

1	Über diese Bedienungsanleitung	4
2	Erste Schritte	5
	Keys and parts	5
	Insert the memory card	6
	Aufladen Ihres Tablets	7
	Einschalten und Einrichten Ihres Tablets	7
	Sperren und Entsperren Ihres Tablets	7
	Verwenden des Touchscreens	8
3	Grundlagen	12
	Lautstärke regeln	12
	Automatische Textkorrektur	12
	Akkulaufzeit	13
	Bedienungshilfen	13
	UKW-Radio	14
4	Schützen Ihres Tablets	15
	Schützen Ihres Tablets mit einer Displaysperre	15
	Schützen Ihres Tablets mit Gesichtserkennung	15
5	Kamera	16
	Kameragrundlagen	16
	Videos	16
	Ihre Fotos und Videos	17
6	Internet und Verbindungen	18
	Aktivieren von WLAN	18
	Bluetooth®	18
	VPN	19

7 Organisieren Ihres Tages	21
Datum und Uhrzeit	21
Wecker	21
Calendar	22
8 Apps, Updates und Backups	23
Aktualisieren Ihrer Tablet-Software	23
Wiederherstellen der ursprünglichen Einstellungen und Entfernen privater Inhalte . . .	23
9 Produkt- und Sicherheitshinweise	24
Zu Ihrer Sicherheit	24
Pflege Ihres Geräts	27
Wiederverwertung	28
Symbol einer durchgestrichenen Abfalltonne auf Rädern	28
Akku- und Ladegerätinformationen	29
Kleinkinder	30
Hören	30
Schutz des Geräts vor schädlichen Inhalten	30
Fahrzeuge	31
Explosionsgefährdete Orte	31
Informationen zur Zertifizierung	32
Informationen zur Verwaltung digitaler Rechte	33
Copyrights and other notices	33

1 Über diese Bedienungsanleitung



Wichtig: Wichtige Informationen zur sicheren Verwendung Ihres Geräts und Akkus finden Sie unter „Produkt- und Sicherheitsinformationen“, bevor Sie das Gerät in Betrieb nehmen. Informationen zu den ersten Schritten mit Ihrem neuen Gerät finden Sie in der Bedienungsanleitung.

2 Erste Schritte

KEYS AND PARTS

Your tablet

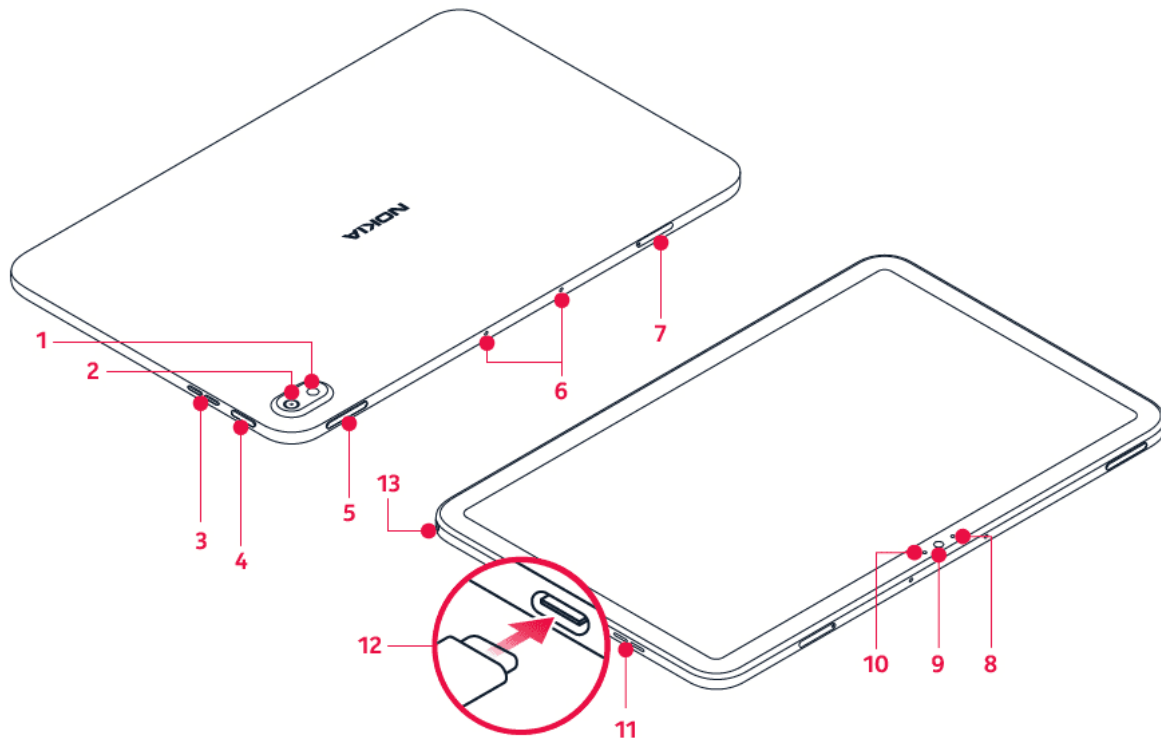

This user guide applies to the following model: TA-1392.

- | | |
|---------------------|-----------------------|
| 1. Flash | 8. Hall sensor |
| 2. Camera | 9. Front camera |
| 3. Loudspeaker | 10. Light sensor |
| 4. Power/Lock key | 11. Loudspeaker |
| 5. Volume keys | 12. USB connector |
| 6. Microphone | 13. Headset connector |
| 7. Memory card slot | |

Some of the accessories mentioned in this user guide, such as charger, headset, or data cable, may be sold separately.

Komponenten und Anschlüsse, Magnetismus

Schließen Sie keine Produkte an, die ein Ausgangssignal erzeugen, da das Gerät dadurch beschädigt werden kann. Schließen Sie keine Spannungsquelle an den Audioanschluss an.

Achten Sie besonders auf die Einstellung der Lautstärke, wenn Sie ein externes Gerät oder Headset an den Audioanschluss anschließen, das nicht für die Verwendung mit diesem Gerät zugelassen wurde.

Teile des Geräts sind magnetisch. Deshalb werden Metallgegenstände möglicherweise vom Gerät angezogen. Platzieren Sie Kreditkarten oder andere Magnetstreifenkarten nicht für längere Zeit in der Nähe des Mobiltelefons, da die Karten ansonsten beschädigt werden können.

INSERT THE MEMORY CARD

Insert the card

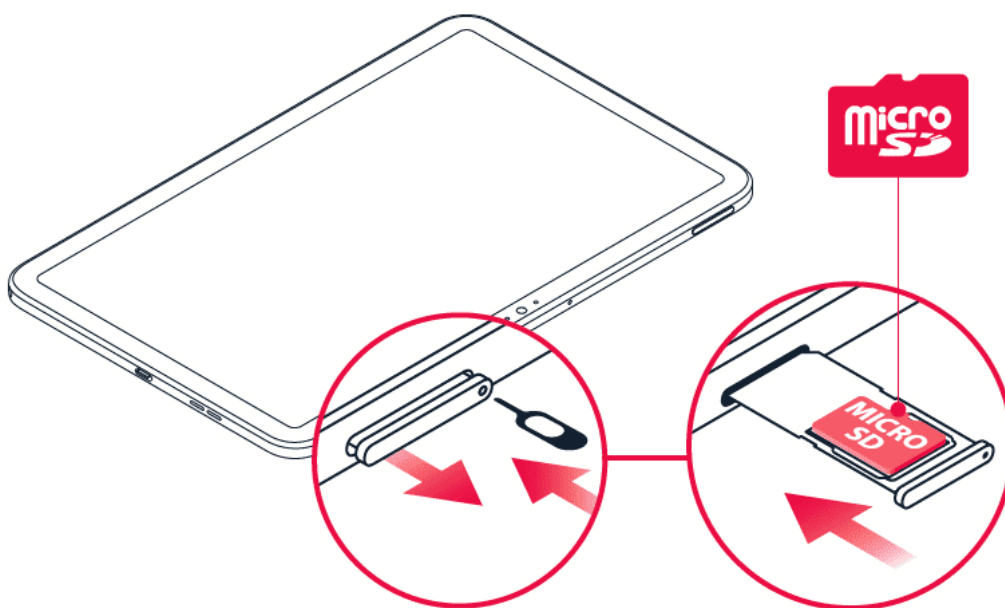

1. Open the memory card tray: push the tray opener pin in the tray hole and slide the tray out.
2. Put the memory card in the memory card slot.
3. Slide the tray back in.



Wichtig: Entfernen Sie die Speicherkarte nicht, wenn sie von einer App verwendet wird. Dadurch kann sowohl die Karte als auch das Gerät beschädigt werden. Außerdem können die auf der Karte gespeicherten Daten beschädigt werden.



Tipp: Verwenden Sie eine schnelle, bis zu 512 GB große microSD-Speicherkarte eines bekannten Herstellers.

AUFLADEN IHRES TABLETS

Laden des Akkus

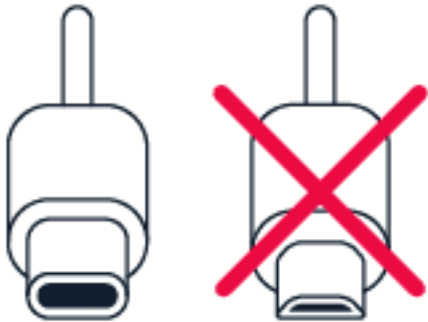

1. Schließen Sie ein kompatibles Ladegerät an eine Netzsteckdose an.
2. Verbinden Sie das Kabel mit Ihrem Tablet.

Ihr Tablet unterstützt Kabel des Typs USB-C. Sie können Ihr Tablet auch über ein USB-Kabel von einem Computer aus aufladen. Dies dauert jedoch möglicherweise länger.

Wenn der Akku vollständig entladen ist, dauert es möglicherweise einige Minuten, bis die Ladeanzeige im Display angezeigt wird.

EINSCHALTEN UND EINRICHTEN IHRES TABLETS

Einschalten Ihres Tablets

1. Wenn Sie das Tablet einschalten möchten, halten Sie die Ein-/Aus-Taste gedrückt, bis das Tablet gestartet wird.
2. Befolgen Sie die auf dem Bildschirm angezeigten Anweisungen.

SPERREN UND ENTSPERREN IHRES TABLETS

Sperren von Tasten und Bildschirm

Um die Tasten und den Bildschirm zu sperren, drücken Sie auf die Ein-/Aus-Taste.

Entsperren von Tasten und Bildschirm

Drücken Sie auf die Ein-/Aus-Taste, und wischen Sie über den Bildschirm nach oben. Geben Sie bei Aufforderung zusätzliche Anmeldedaten ein.

VERWENDEN DES TOUCHSCREENS

Wichtig: Vermeiden Sie Kratzer auf dem Touchscreen. Verwenden Sie keine Kugelschreiber, Bleistifte oder anderen scharfen Gegenstände auf dem Touchscreen.

Tippen und halten, um ein Objekt zu ziehen

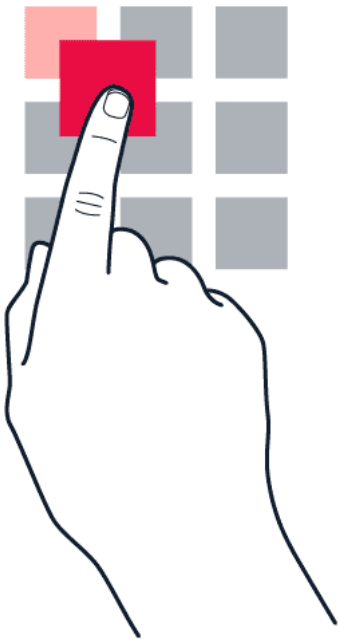

Legen Sie Ihren Finger einige Sekunden lang auf das Objekt, und fahren Sie dann mit dem Finger über den Bildschirm.

Wischen

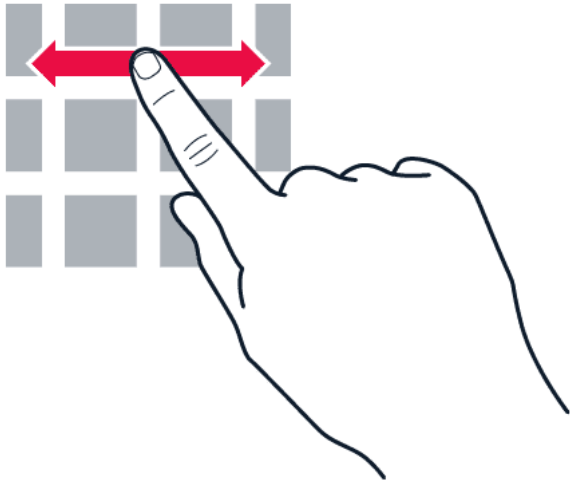

Legen Sie einen Finger auf den Bildschirm und ziehen Sie ihn in die gewünschte Richtung.

Navigieren durch eine lange Liste oder ein Menü

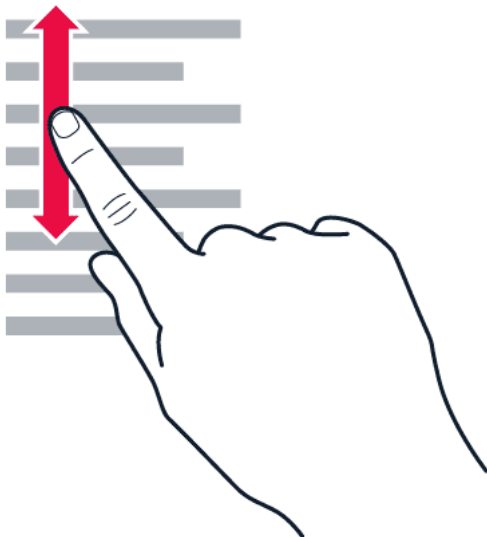

Ziehen Sie Ihren Finger schnell in einer schwungvollen Bewegung auf dem Bildschirm nach oben oder unten, und heben den Finger dann vom Bildschirm weg. Tippen Sie auf den Bildschirm, um das Navigieren zu beenden.

Vergrößern oder Verkleinern der Darstellung

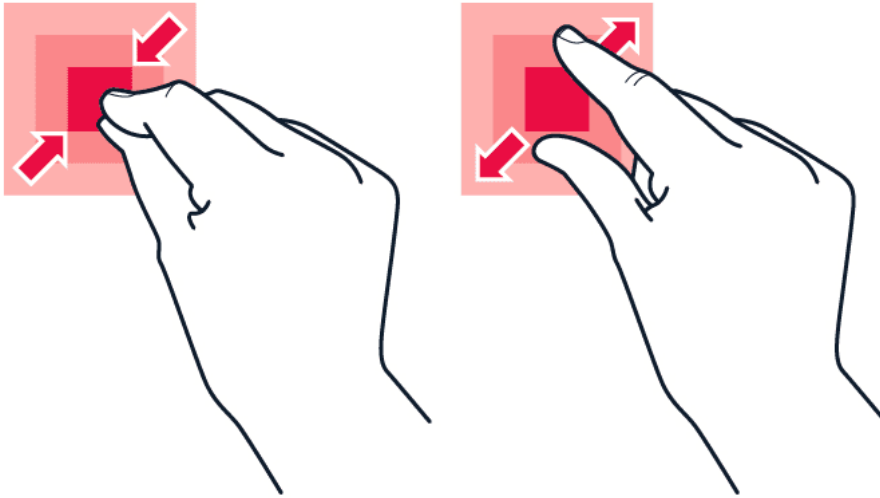

Legen Sie zwei Finger auf ein Element, zum Beispiel eine Karte, ein Foto oder eine Webseite, und schieben Sie Ihre Finger auseinander oder zusammen.

Sperren der Bildschirmausrichtung

Der Bildschirm dreht sich automatisch, wenn Sie das Tablet um 90 Grad drehen.

Um den Bildschirm im Hochformat zu sperren, wischen Sie von oben nach unten über den Bildschirm, und tippen Sie auf **Automatisch drehen**, um zu Hochformat zu wechseln.

Navigieren mit Gesten

Um die Gesten-Navigation einzuschalten, tippen Sie auf **Einstellungen** > **System** > **Gesten** > **Systemnavigation** > **Navigation mit Gesten**.

– Für eine Übersicht aller Apps wischen Sie von ^ nach oben. – Um zum Startbildschirm zu wechseln, wischen Sie auf dem Bildschirm von unten nach oben. Die vorherige App bleibt im Hintergrund geöffnet. – Um die offenen Apps anzuzeigen, wischen Sie vom unteren Bildschirmrand nach oben, ohne den Finger vom Touchscreen zu lösen, bis Sie die Apps sehen, und lösen Sie dann Ihren Finger vom Touchscreen. – Um zu einer anderen geöffneten App zu wechseln, tippen Sie auf die betreffende App. – Um alle geöffneten Apps zu schließen, tippen Sie auf **ALLE LÖSCHEN**. – Um zum vorherigen Bildschirm zurückzukehren, wischen Sie vom rechten oder linken Bildschirmrand. Ihr Tablet speichert alle Apps und Websites, die Sie seit der letzten Sperrung Ihres Bildschirms besucht haben.

Navigieren mit Tasten

Um die Navigationstasten einzuschalten, tippen Sie auf **Einstellungen** > **System** > **Gesten** > **Systemnavigation** > **3-Tasten-Navigation**.

– Für eine Übersicht aller Apps Wischen Sie die Startbildschirm-Taste ●. – Um zum Startbildschirm zu wechseln, tippen Sie auf die Startbildschirm-Taste. Die vorherige App bleibt im Hintergrund geöffnet. – Um zu sehen, welche Apps geöffnet sind, tippen Sie auf ■. – Um zu einer anderen geöffneten App zu wechseln, Wischen Sie nach rechts und tippen Sie auf die betreffende App.

- Um alle geöffneten Apps zu schließen, tippen Sie auf **ALLE LÖSCHEN**. – Um zurück zum vorherigen Bildschirm zu wechseln, tippen Sie auf <. Ihr Tablet speichert alle Apps und Websites, die Sie seit der letzten Sperrung Ihres Bildschirms besucht haben.

3 Grundlagen

LAUTSTÄRKE REGELN

Einstellen der Lautstärke

Um die Lautstärke des Tablets zu ändern, drücken Sie die Lautstärketasten in der oberen linken Ecke Ihres Tablets.

Um die Lautstärke für Medien und Apps zu ändern, drücken Sie auf die Taste zur Verringerung der Lautstärke, um die Statusleiste für die Lautstärke anzuzeigen, tippen Sie auf , und ziehen Sie dann den Schieberegler auf der Lautstärkeleiste für Medien und Apps nach links oder nach rechts.

Schließen Sie keine Produkte an, die ein Ausgangssignal erzeugen, da das Gerät dadurch beschädigt werden kann. Schließen Sie keine Spannungsquelle an den Audioanschluss an. Achten Sie besonders auf die Einstellung der Lautstärke, wenn Sie ein externes Gerät oder Headset an den Audioanschluss anschließen, das nicht für die Verwendung mit diesem Gerät zugelassen wurde.

Stummschalten des Tablets

Um das Tablet stummzuschalten, drücken Sie zweimal auf die Taste zur Verringerung der Lautstärke, und tippen Sie auf .

AUTOMATISCHE TEXTKORREKTUR

Verwenden von Tastatur-Wortvorschlägen

Ihr Tablet schlägt Wörter während der Eingabe vor, damit Sie schneller und genauer schreiben können. Wortvorschläge stehen möglicherweise nicht in allen Sprachen zur Verfügung.

Wenn Sie ein Wort zu schreiben beginnen, schlägt Ihr Tablet mögliche Wörter vor. Wenn das gewünschte Wort in der Vorschlagsleiste angezeigt wird, wählen Sie das Wort aus. Um weitere Vorschläge zu sehen, tippen Sie länger auf den Vorschlag.

Tipp: Wird das vorgeschlagene Wort fett dargestellt, wird das Wort, das Sie gerade schreiben, dadurch ersetzt. Ist das Wort falsch, tippen Sie länger darauf, um das ursprüngliche Wort mit anderen Vorschlägen anzuzeigen.



Wenn keine Wortvorschläge während der Texteingabe angezeigt werden sollen, schalten Sie die Textkorrektur aus. Tippen Sie auf **Einstellungen** > **System** > **Sprachen & Eingabe** > **Bildschirmtastatur**. Wählen Sie die Tastatur aus, die Sie gewöhnlich verwenden. Tippen Sie auf **Textkorrektur** und deaktivieren Sie die Textkorrekturmethode, die nicht verwendet werden sollen.

Korrigieren eines Wortes

Wenn Sie ein Wort falsch geschrieben haben, tippen Sie darauf, um Korrekturvorschläge anzuzeigen.

Ausschalten der Rechtschreibprüfung

Tippen Sie auf **Einstellungen** > **System** > **Sprachen & Eingabe** > **Erweitert** > **Rechtschreibprüfung** und schalten Sie **Rechtschreibprüfung verwenden** aus.

AKKULAUFZEIT

Es gibt verschiedene Schritte, mit denen Sie auf Ihrem Tablet Energie sparen können.

Verlängern der Akkulaufzeit

So sparen Sie Strom:

1. Laden Sie den Akku immer vollständig auf.
2. Schalten Sie überflüssige Töne aus, z. B. Töne bei Berührung. Tippen Sie auf **Einstellungen** > **Töne** > **Erweitert**, und wählen Sie unter **Andere Töne** aus, welche Töne beibehalten werden sollen.
3. Verwenden Sie anstatt des Lautsprechers einen kabelgebundenen Kopfhörer.
4. Stellen Sie den Bildschirm so ein, dass er nach kurzer Zeit ausgeschaltet wird. Tippen Sie auf **Einstellungen** > **Display** > **Erweitert** > **Display-Zeitlimit**, und wählen Sie die Zeit aus.
5. Tippen Sie auf **Einstellungen** > **Display** > **Helligkeitsstufe**. Um die Helligkeit anzupassen, ziehen Sie den Schieberegler für die Helligkeitsstufe. Achten Sie darauf, dass **Adaptive Helligkeit** deaktiviert ist.
6. Beenden Sie Apps, die im Hintergrund ausgeführt werden.
7. Verwenden Sie Ortungsdienste selektiv: Deaktivieren Sie die Ortungsdienste, wenn Sie diese nicht benötigen. Tippen Sie auf **Einstellungen** > **Standort**, und deaktivieren Sie **Standort verwenden**.
8. Verwenden Sie Netzwerkverbindungen selektiv: Aktivieren Sie die Bluetooth-Funktion nur bei Bedarf. Verwenden Sie für die Verbindung zum Internet eine WLAN-Netzwerkverbindung anstatt einer mobilen Datenverbindung. Unterbinden Sie, dass Ihr Tablet nach verfügbaren Drahtlosnetzwerken sucht. Tippen Sie auf **Einstellungen** > **Netzwerk & Internet** > **WLAN**, und deaktivieren Sie **WLAN**.

BEDIENUNGSHILFEN

Sie können verschiedene Einstellungen ändern, um die Verwendung des Tablets einfacher zu machen.

Vergrößern oder Verkleinern der Schriftgröße

1. Tippen Sie auf **Einstellungen** > **Bedienungshilfen**.
2. Tippen Sie auf **Schriftgröße**. Um die Schriftgröße zu vergrößern oder zu verkleinern, ziehen Sie den Schieberegler für die Schriftgröße.

Vergrößern oder Verkleinern der Anzeige

1. Tippen Sie auf **Einstellungen** > **Bedienungshilfen**.
2. Tippen Sie auf **Anzeigegröße**, und verwenden Sie zur Anpassung der Anzeigegröße den Anzeigegröße-Schieberegler.

UKW-RADIO

Um Radio zu hören, müssen Sie ein kompatibles Headset an das Tablet anschließen. Das Headset fungiert als Antenne. Das Headset ist möglicherweise separat erhältlich.

Anhören von UKW-Radio

Tippen Sie nach dem Anschluss des Headsets auf **UKW-Radio**. – Um das Radio einzuschalten, tippen Sie auf ▶. – Um Radiosender zu suchen, tippen Sie auf ⋮ > **Sender suchen**. – Um zu einem anderen Sender zu wechseln, ziehen Sie die Kanalfrequenzlinie nach links oder rechts. – Um einen Sender zu speichern, tippen Sie auf ♡. – Um das Radio auszuschalten, tippen Sie auf ⏻.



Tipps zur Fehlersuche: Falls das Radio nicht funktioniert, kontrollieren Sie, ob das Headset richtig angeschlossen ist.

4 Schützen Ihres Tablets

SCHÜTZEN IHRES TABLETS MIT EINER DISPLAYSPERRE

Sie können Ihr Tablet so einstellen, dass für die Entsperrung des Bildschirms eine Authentifizierung erforderlich ist.

Einrichten einer Displaysperre

1. Tippen Sie auf **Einstellungen** > **Sicherheit** > **Displaysperre**.
2. Wählen Sie die Art der Sperre aus, und befolgen Sie die Anweisungen auf Ihrem Tablet.

SCHÜTZEN IHRES TABLETS MIT GESICHTSERKENNUNG

Gesichtsauthentifizierung einrichten

1. Tippen Sie auf **Einstellungen** > **Sicherheit** > **Entsperrung mit Gesichtserkennung**.
2. Wählen Sie aus, welche Entsperrungsmethode Sie für den Sperrbildschirm als Alternative verwenden möchten, und befolgen Sie die auf Ihrem Tablet angezeigten Anweisungen.

Halten Sie Ihre Augen geöffnet und vergewissern Sie sich, dass Ihr Gesicht vollständig sichtbar ist und nicht von Gegenständen wie einem Hut oder einer Sonnenbrille verdeckt wird.



Hinweis: Die Entsperrung des Tablets mit Gesichtserkennung ist nicht so sicher wie mit einer PIN oder einem Muster. Das Tablet könnte durch ähnlich aussehende Personen oder Gegenstände entsperrt werden. Die Entsperrung mit Gesichtserkennung funktioniert bei Hintergrundbeleuchtung oder zu dunkler oder heller Umgebung möglicherweise nicht ordnungsgemäß.

Entsperren Ihres Tablets mit Gesichtserkennung

Um das Tablet zu entsperren, schalten Sie einfach Ihren Bildschirm ein und blicken Sie auf die vordere Kamera.

Wenn Sie im Falle eines Fehlers der Gesichtserkennung keine alternativen Anmeldemethoden zur Wiederherstellung oder Zurücksetzung des Tablets verwenden können, müssen Sie Ihr Tablet zum Kundendienst bringen. Möglicherweise fallen zusätzliche Gebühren an, und u. U. werden alle persönlichen Daten auf Ihrem Tablet gelöscht. Weitere Informationen erhalten Sie über den nächsten autorisierten Kundenservice oder beim Händler Ihres Tablets.

5 Kamera



KAMERAGRUNDLAGEN

Aufnehmen von Fotos



Schießen Sie scharfe und lebendige Fotos – nehmen Sie die besten Momente in Ihrem Fotoalbum auf.

1. Tippen Sie auf **Kamera**.
2. Erfassen Sie das gewünschte Motiv.
3. Tippen Sie auf .

Aufnehmen eines Selbstporträts



1. Tippen Sie auf **Kamera** > , um zur Frontkamera zu wechseln.
2. Tippen Sie auf .

Aufnehmen von Fotos mit Selbstauslöser

1. Tippen Sie auf **Kamera**.
2. Tippen Sie auf  und wählen Sie die Zeit.
3. Tippen Sie auf .

VIDEOS

Aufnehmen von Videos

1. Tippen Sie auf **Kamera**.
2. Um in den Videoaufnahmemodus zu wechseln, ziehen Sie den Text **Foto**, bis der Text **Video** vergrößert ist.
3. Tippen Sie auf , um die Aufnahme zu starten.
4. Um die Aufnahme zu beenden, tippen Sie auf .
5. Um zurück in den Kameramodus zu wechseln, ziehen Sie den Text **Video** nach unten, bis der Text **Foto** vergrößert ist.

IHRE FOTOS UND VIDEOS

Anzeigen von Fotos und Videos auf Ihrem Tablet

Tippen Sie auf **Fotos**.

Weitergeben Ihrer Fotos und Videos

1. Tippen Sie zuerst auf **Fotos**, dann auf das zu teilende Foto und danach auf .
2. Wählen Sie, wie Sie das Foto oder Video weitergeben möchten.

6 Internet und Verbindungen

AKTIVIEREN VON WLAN

Aktivieren von WLAN

1. Tippen Sie auf **Einstellungen** > **Netzwerk & Internet** > **WLAN**.
2. Schalten Sie **WLAN verwenden** ein.
3. Wählen Sie die gewünschte Verbindung aus.

Ihre WLAN-Verbindung ist aktiv, wenn  am oberen Bildschirmrand in der Statusleiste angezeigt wird.

Wichtig: Verwenden Sie eine Verschlüsselungsmethode, um die Sicherheit Ihrer WLAN-Verbindung zu erhöhen. Durch die Datenverschlüsselung minimieren Sie das Risiko eines unbefugten Zugriffs auf Ihre Daten.

BLUETOOTH®

Verbinden mit einem Bluetooth-Gerät

1. Tippen Sie auf **Einstellungen** > **Verbundene Geräte** > **Verbindungseinstellungen** > **Bluetooth**.
2. Schalten Sie **Bluetooth** auf **An**.
3. Stellen Sie sicher, dass das andere Gerät eingeschaltet ist. Möglicherweise müssen Sie den Kopplungsvorgang von dem anderen Gerät aus starten. Weitere Informationen finden Sie im Benutzerhandbuch für das andere Gerät.
4. Tippen Sie zuerst auf **Neues Gerät koppeln** und danach in der Liste der erkannten Bluetooth-Geräte auf das zu koppelnde Gerät.
5. Möglicherweise müssen Sie einen Passcode eingeben. Weitere Informationen finden Sie im Benutzerhandbuch für das andere Gerät.

Geräte mit drahtloser Bluetooth-Technologie kommunizieren mithilfe von Funkwellen, so dass keine direkte Sichtverbindung bestehen muss. Der Abstand zwischen Bluetooth-Geräten darf aber nicht mehr als 10 Meter (33 Fuß) betragen. Die Verbindung unterliegt jedoch Beeinträchtigungen durch Hindernisse, z. B. Wände, oder durch andere elektronische Geräte.

Gekoppelte Geräte können sich mit Ihrem Tablet verbinden, wenn Bluetooth eingeschaltet ist. Andere Geräte können Ihr Tablet nur dann erkennen, wenn die Ansicht für die Bluetooth-Einstellungen geöffnet ist.

Führen Sie keine Kopplung mit unbekanntem Geräten durch, und akzeptieren Sie keine Verbindungsanforderungen von unbekanntem Geräten. Auf diese Weise können Sie Ihr Tablet vor schädlichen Inhalten schützen.

Freigeben Ihrer Inhalte über Bluetooth

Wenn Sie Ihre Fotos oder anderen Inhalte für Freunde freigeben möchten, senden Sie sie über Bluetooth an deren Gerät.

Sie können mehrere Bluetooth-Verbindungen gleichzeitig verwenden. Während Sie beispielsweise ein Bluetooth-Headset verwenden, können Sie weiterhin Daten an ein anderes Gerät senden.

1. Tippen Sie auf **Einstellungen** > **Verbundene Geräte** > **Verbindungseinstellungen** > **Bluetooth**.
wollen, und tippen Sie auf  > **Bluetooth**.
2. Stellen Sie sicher, dass Bluetooth auf beiden Geräten aktiviert und diese sich in Sichtweite voneinander befinden.
3. Gehen Sie zum Inhalt, den Sie senden
4. Tippen Sie in der Liste der gefundenen Bluetooth-Geräte auf das Gerät Ihres Freundes.
5. Wenn das andere Gerät einen Passcode benötigt, geben Sie den Passcode ein, und tippen Sie auf **PAIRING**.

Der Passcode wird nur verwendet, wenn Sie zum ersten Mal eine Verbindung zu einem bestimmten Gerät herstellen.

Entfernen einer Kopplung

Wenn Sie das Gerät, mit dem Sie Ihr Tablet gekoppelt haben, nicht mehr haben, können Sie die Kopplung entfernen.

1. Tippen Sie auf **Einstellungen** > **Verbundene Geräte** > **ZUVOR VERBUNDENE GERÄTE**.
2. Tippen Sie neben dem Namen eines Geräts auf .
3. Tippen Sie auf **ENTFERNEN**.

VPN

Für den Zugriff auf die Ressourcen in Ihrem Unternehmen, z. B. auf das Intranet oder Firmen-E-Mails, ist möglicherweise ein virtuelles privates Netzwerk (Virtual Private Network, VPN) erforderlich. Sie können den VPN-Dienst aber auch für private Zwecke einsetzen.

Wenden Sie sich an den IT-Administrator in Ihrem Unternehmen, um Details zur VPN-Konfiguration zu erhalten, oder gehen Sie auf die Internetseite des VPN-Dienstes für weitere Informationen.

Verwenden einer sicheren VPN-Verbindung

1. Tippen Sie auf **Einstellungen** > **Netzwerk & Internet** > **Erweitert** > **VPN**.
2. Um ein VPN-Profil hinzuzufügen, tippen Sie auf +.
3. Geben Sie die Profilinformationen gemäß der Anweisung des IT-Administrators oder VPN-Diensts ein.

Bearbeiten eines VPN-Profiles

1. Tippen Sie neben dem Namen eines Profils auf .
2. Ändern Sie die Informationen nach Bedarf.

Löschen eines VPN-Profiles

1. Tippen Sie neben dem Namen eines Profils auf .
2. Tippen Sie auf **ENTFERNEN**.

7 Organisieren Ihres Tages

DATUM UND UHRZEIT

Einstellen von Datum und Uhrzeit

Tippen Sie auf **Einstellungen** > **System** > **Datum & Uhrzeit**.

Automatisches Aktualisieren von Datum und Uhrzeit

Sie können Ihr Tablet so einstellen, dass Uhrzeit, Datum und Zeitzone automatisch aktualisiert werden. Die automatische Aktualisierung ist ein Netzwerkdienst, der abhängig von Ihrer Region oder dem Netzbetreiber möglicherweise nicht verfügbar ist.

1. Tippen Sie auf **Einstellungen** > **System** > **Datum und Uhrzeit**.
2. Schalten Sie **Zeit aus Netzwerk beziehen** an.
3. Schalten Sie **Vom Netzwerk angegebene Zeitzone beibehalten** an.

Anzeigen der Uhr im 24-Stunden-Format

Tippen Sie auf **Einstellungen** > **System** > **Datum & Uhrzeit**, und schalten Sie **24-Stunden-Format** ein.

WECKER

Einstellen des Weckers

1. Tippen Sie auf **Uhr** > **Wecker**.
2. Um einen Alarm hinzuzufügen, tippen Sie auf **+**.
3. Um einen Alarm zu bearbeiten, tippen Sie auf ihn. Um die Weckzeit an bestimmten Tagen wiederholen zu lassen, markieren Sie **Wiederholen**, und heben Sie die Wochentage hervor.

Ausschalten einer Weckzeit

Wenn der Wecker ertönt, wischen Sie den Alarm nach rechts.

CALENDAR

Manage calendars

Tap **Calendar** > ☰, and select what type of calendar you want to see.

Hinzufügen eines Eintrags

1. Tippen Sie in **Kalender** auf **+**.
2. Geben Sie die gewünschten Details ein, und legen Sie die Uhrzeit fest.
3. Um einen Eintrag bestimmten Tagen zu wiederholen, tippen Sie auf **Keine Wiederholung** und wählen aus, wie oft der Eintrag wiederholt werden soll.
4. Zum Festlegen einer Erinnerung tippen Sie auf **Benachrichtigung hinzufügen**, legen die Uhrzeit fest und tippen auf **Fertig**.
5. Tippen Sie auf **Speichern**.



Tipp: Um ein Ereignis zu bearbeiten, tippen Sie auf das Ereignis und auf , und bearbeiten Sie die Details.

Löschen eines Termins

1. Tippen Sie auf den Eintrag.
2. Tippen Sie auf **⋮** > **Löschen**.

8 Apps, Updates und Backups

AKTUALISIEREN IHRER TABLET-SOFTWARE

Installieren verfügbarer Updates

Tippen Sie auf **Einstellungen** > **System** > **Erweitert** > **Systemaktualisierung** > **Auf Updates überprüfen**, um zu prüfen, ob Updates verfügbar sind.

Wenn Ihr Tablet Sie darüber informiert, dass eine Aktualisierung verfügbar ist, folgen Sie einfach den Anweisungen auf Ihrem Tablet. Wenn der Speicher auf Ihrem Tablet zu voll wird, müssen Sie möglicherweise Fotos und andere Inhalte auf die Speicherkarte verschieben.

Warnung: Erst nach Abschluss einer Softwareaktualisierung und dem Neustart des Geräts können Sie das Gerät wieder nutzen.

Bevor Sie das Update starten, schließen Sie ein Ladegerät an, oder stellen Sie sicher, dass der Ladestand des Akkus ausreicht, und verbinden Sie das Gerät mit dem WLAN, da die Updatepakete möglicherweise eine große Menge mobiler Daten nutzen.

WIEDERHERSTELLEN DER URSPRÜNGLICHEN EINSTELLUNGEN UND ENTFERNEN PRIVATER INHALTE

Zurücksetzen Ihres Tablets

1. Tippen Sie auf **Einstellungen** > **System** > **Erweitert** > **Zurücksetzungsoptionen** > **Alle Daten löschen (Auf Werkszustand zurücksetzen)**.
2. Befolgen Sie die auf Ihrem Tablet angezeigten Anweisungen.

9 Produkt- und Sicherheitshinweise

ZU IHRER SICHERHEIT

Lesen Sie diese einfachen Richtlinien. Ihre Nichtbeachtung kann gefährliche Folgen haben oder gegen lokale Gesetze und Vorschriften verstoßen. Weitere Informationen entnehmen Sie bitte der Bedienungsanleitung.

IN GEFAHRBEREICHEN AUSSCHALTEN



Schalten Sie das Gerät aus, wenn der Einsatz von Mobilgeräten nicht gestattet ist oder dies Störungen oder Gefährdungen verursachen könnte, wie beispielsweise in Flugzeugen, Krankenhäusern, in der Umgebung von medizinischen Geräten, Kraftstoffen und Chemikalien sowie in Sprenggebieten. Befolgen Sie in Gefahrenbereichen alle Anweisungen.

VERKEHRSSICHERHEIT GEHT VOR



Beachten Sie alle vor Ort geltenden Gesetze. Die Hände müssen beim Fahren immer für die Bedienung des Fahrzeugs frei sein. Die Verkehrssicherheit muss beim Fahren immer Vorrang haben.

INTERFERENZEN



Bei mobilen Geräten kann es zu Störungen durch Interferenzen kommen, die die Leistung beeinträchtigen können.

AUTORISIERTER SERVICE



Installation oder Reparatur dieses Produkts dürfen nur durch autorisiertes Fachpersonal erfolgen.

AKKUS, LADEGERÄTE UND WEITERES ZUBEHÖR



Verwenden Sie nur Akkus, Ladegeräte und weiteres Zubehör, die von HMD Global Oy für den Einsatz mit diesem Gerät zugelassen wurden. Schließen Sie keine inkompatiblen Produkte an.

HALTEN SIE IHR GERÄT TROCKEN



Wenn Ihr Gerät wasserfest ist, finden Sie in den technischen Daten des Geräts die IP-Schutzklasse und genauere Hinweise.

GLASKOMPONENTEN



Das Gerät und/oder sein Display bestehen aus Glas. Dieses Glas kann brechen, wenn das Gerät auf eine harte Oberfläche fällt oder einem heftigen Schlag ausgesetzt wird. Wenn das Glas bricht, berühren Sie die Glassplitter nicht mit den Händen und versuchen Sie nicht, die Glassplitter vom Gerät zu entfernen. Verwenden Sie das Gerät erst wieder, nachdem das Glas durch autorisiertes Kundendienstpersonal ersetzt wurde.

SCHÜTZEN SIE IHR GEHÖR



Um mögliche Gehörschäden zu vermeiden, setzen Sie sich nicht über längere Zeiträume hohen Lautstärken aus. Seien Sie vorsichtig, wenn Sie das Gerät bei eingeschalteten Lautsprechern an Ihr Ohr halten.

SAR



Dieses Gerät erfüllt bei Verwendung in der normalen Position am Ohr oder mit einem Mindestabstand zum Körper von 1,5 cm die Regeln für die Hochfrequenzbelastung. Die genauen maximalen SAR-Werte finden Sie im Abschnitt mit den Informationen zur Zertifizierung (SAR) in dieser Bedienungsanleitung. Weitere Informationen finden Sie im Abschnitt Zertifizierungsinformationen (SAR) dieses Benutzerhandbuchs oder unter www.sar-tick.com.

PFLEGE IHRES GERÄTS

Behandeln Sie Ihr Gerät, den Akku, das Ladegerät und das Zubehör mit Sorgfalt. Die folgenden Empfehlungen helfen Ihnen, die Betriebsbereitschaft des Geräts zu wahren.

- Bewahren Sie das Gerät trocken auf. In Niederschlägen, Feuchtigkeit und allen Arten von Flüssigkeiten und Nässe können Mineralien enthalten sein, die elektronische Schaltkreise korrodieren lassen.
- Verwenden Sie das Gerät nicht in staubigen oder schmutzigen Umgebungen und bewahren Sie es nicht dort auf.
- Bewahren Sie das Gerät nicht bei hohen Temperaturen auf. Hohe Temperaturen können das Gerät oder den Akku beschädigen.
- Bewahren Sie das Gerät nicht bei niedrigen Temperaturen auf. Wenn das Gerät wieder zu seiner normalen Temperatur zurückkehrt, kann sich in seinem Innern Feuchtigkeit bilden und es beschädigen.
- Öffnen Sie das Gerät nicht auf andere Weise als in der Bedienungsanleitung beschrieben.
- Unbefugte Änderungen könnten das Gerät beschädigen und gegen die für Funkgeräte geltenden Vorschriften verstoßen.
- Lassen Sie das Gerät oder den Akku nicht fallen, setzen Sie es/ihn keinen Schlägen oder Stößen aus und schütteln Sie es/ihn nicht. Eine grobe Behandlung kann zu Beschädigungen führen.
- Reinigen Sie die Geräteoberfläche nur mit einem weichen, sauberen, trockenen Tuch.
- Malen Sie das Gerät nicht an. Durch die Farbe kann der ordnungsgemäße Betrieb verhindert werden.
- Halten Sie das Gerät von Magneten oder Magnetfeldern fern.
- Um wichtige Daten sicher aufzubewahren, sollten Sie sie an zwei unterschiedlichen Orten speichern, wie auf Ihrem Gerät, der Speicherkarte oder dem Computer, bzw. wichtige Informationen schriftlich festhalten.

Bei einer intensiven Nutzung kann das Gerät warm werden. In den meisten Fällen ist dies normal. Das Gerät wird zur Temperaturregulierung möglicherweise automatisch gedrosselt. Möglicherweise kann auch das Display in Videotelefonaten abgedunkelt, Programme geschlossen, der Ladevorgang beendet und das Gerät bei Bedarf ausgeschaltet werden. Wenn das Gerät nicht ordnungsgemäß funktioniert, bringen Sie es zum nächsten autorisierten Kundenservice.

WIEDERVERWERTUNG



Geben Sie gebrauchte elektronische Produkte, Batterien, Akkus und Verpackungsmaterial stets bei den zuständigen Sammelstellen ab. Auf diese Weise vermeiden Sie die unkontrollierte Müllentsorgung und fördern die Wiederverwertung von stofflichen Ressourcen. Elektrische und elektronische Produkte enthalten viele wertvolle Materialien, darunter Metalle (wie Kupfer, Aluminium, Stahl und Magnesium) und Edelmetalle (wie Gold, Silber und Palladium). Alle Materialien in Ihrem Gerät lassen sich zur Herstellung neuer Materialien oder zur Energieerzeugung verwenden.

SYMBOL EINER DURCHGESTRICHENEN ABFALLTonne AUF RÄDERN

Symbol einer durchgestrichenen Abfalltonne auf Rädern



Das Symbol der durchgestrichenen Abfalltonne auf Rädern, das auf dem Produkt, auf dem Akku, in der Dokumentation oder auf dem Verpackungsmaterial zu finden ist, bedeutet, dass elektrische und elektronische Produkte und Akkus am Ende ihrer Lebensdauer einer getrennten Müllsammlung zugeführt werden müssen. Denken Sie daran, zuerst alle persönlichen Daten vom Gerät zu entfernen. Entsorgen Sie diese Produkte nicht über den unsortierten Hausmüll, sondern bringen Sie sie zur Wiederverwertung. Informationen zu Ihrer nächstgelegenen Recyclingstelle erhalten Sie bei Ihrem örtlichen Abfallentsorgungsunternehmen. Informieren Sie sich auch unter www.hmd.com/phones/support/topics/recycle über das Rücknahmeprogramm von HMD und dessen Verfügbarkeit in Ihrem Land.

AKKU- UND LADEGERÄTINFORMATIONEN

Informationen zu Akku und Ladegerät

Informationen zum Überprüfen, ob Ihr Tablet einen entnehmbaren oder nicht entnehmbaren Akku besitzt, finden Sie in der Anleitung "Erste Schritte".

Geräte mit entnehmbarem Akku Verwenden Sie Ihr Mobiltelefon nur mit einem Originalakku. Der Akku kann zwar mehrere hundert Mal ge- und entladen werden, nutzt sich aber im Laufe der Zeit eventuell ab. Wenn die Stand-by-Zeit deutlich kürzer als normal ist, ersetzen Sie den Akku.

Geräte mit nicht entnehmbarem Akku Versuchen Sie nicht, den Akku zu entfernen. Dies könnte zu Schäden am Gerät führen. Der Akku kann zwar mehrere hundert Mal ge- und entladen werden, nutzt sich aber im Laufe der Zeit eventuell ab. Wenn die Stand-by-Zeit deutlich kürzer als normal ist, bringen Sie das Gerät zum Austausch des Akkus zum nächsten autorisierten Kundenservice.

Laden Sie Ihr Gerät mit einem kompatiblen Ladegerät auf. Der Stecker des Ladegeräts kann variieren. Die Ladezeit kann je nach Geräteleistung variieren.

Sicherheitsinfo über Akku und Ladegerät

Sobald das Laden des Geräts abgeschlossen ist, trennen Sie das Ladegerät vom Gerät und von der Steckdose. Bitte beachten: Der Akku sollte nicht länger als 12 Stunden ununterbrochen geladen werden. Bei Nichtgebrauch entlädt sich ein voll aufgeladener Akku mit der Zeit.

Extreme Temperaturen verkürzen die Kapazität und Lebensdauer des Akkus. Halten Sie den Akku immer bei Temperaturen zwischen 15 und 25 °C (59 und 77 °F), um optimale Leistungen zu erzielen. Ein Gerät mit einem kalten oder warmen Akku funktioniert unter Umständen vorübergehend nicht. Beachten Sie, dass sich der Akku bei kalten Temperaturen schnell entladen kann, wodurch sich das Gerät unter Umständen schon nach einigen Minuten abschaltet. Wenn Sie sich bei kalten Temperaturen im Freien aufhalten, halten Sie Ihr Gerät warm.

Befolgen Sie die ortsüblichen Vorschriften. Führen Sie diese nach Möglichkeit der Wiederverwertung zu. Entsorgen Sie diese nicht über den Hausmüll.

Setzen Sie den Akku weder extrem niedrigem Luftdruck noch extrem hohen Temperaturen aus (entsorgen Sie ihn nicht durch Verbrennen). Dies kann dazu führen, dass der Akku explodiert oder brennbare Flüssigkeiten oder Gase austreten.

Versuchen Sie nicht, die Ummantelung des Akkus zu entfernen, den Akku aufzuschneiden, zu zerbrechen, zu biegen, zu durchstechen oder auf andere Weise zu zerstören. Tritt aus einem Akku Flüssigkeit aus, achten Sie darauf, dass diese Flüssigkeit nicht mit der Haut oder den Augen in Berührung kommt. Kommt die Flüssigkeit mit der Haut oder den Augen in Berührung, spülen Sie die betroffenen Stellen sofort mit Wasser oder wenden Sie sich an einen Arzt. Versuchen Sie nicht, den Akku zu verändern, und führen Sie keine Objekte in den Akku ein. Tauchen Sie den Akku nicht in Wasser oder andere Flüssigkeiten und setzen Sie ihn nicht Wasser oder anderen Flüssigkeiten aus. Akkus können explodieren, wenn sie beschädigt sind.

Benutzen Sie den Akku und das Ladegerät nur für den vorgesehenen Zweck. Die unsachgemäße Verwendung bzw. die Verwendung nicht zugelassener oder nicht kompatibler Akkus oder Ladegeräte kann Brände oder Explosionen zur Folge haben und zum Erlöschen der Zulassung oder Garantie bzw. Gewährleistung führen. Wenn Sie den Eindruck haben, dass der Akku oder das Ladegerät beschädigt wurde, bringen Sie ihn bzw. es vor der Weiternutzung zu einem Servicecenter oder zu Ihrem Händler. Benutzen Sie keine beschädigten Akkus oder Ladegeräte. Verwenden Sie das Ladegerät nicht im Freien. Laden Sie Ihr Gerät nicht während eines Gewitters. Wenn das Ladegerät nicht im Verkaufspaket enthalten ist, laden Sie Ihr Gerät mit dem Datenkabel (im Lieferumfang enthalten) und einem USB-Netzteil (möglicherweise separat erhältlich) auf. Sie können Ihr Gerät mit Kabeln und Netzteilen von Drittanbietern aufladen, die mit USB 2.0 oder höher kompatibel sind und den geltenden Landesvorschriften sowie internationalen und regionalen Sicherheitsstandards entsprechen. Andere Adapter entsprechen möglicherweise nicht den geltenden Sicherheitsstandards, und beim Laden mit solchen Adaptern besteht die Gefahr von Sach- oder Personenschäden.

Wenn Sie das Kabel von einem Ladegerät oder einem Zubehörteil abziehen, ziehen Sie am Stecker und nicht am Kabel.

Zudem gelten die folgenden Informationen, wenn das Gerät einen entnehmbaren Akku besitzt:

- Bevor Sie den Akku herausnehmen, müssen Sie das Mobiltelefon immer ausschalten und es vom Ladegerät trennen.
- Ein unbeabsichtigter Kurzschluss kann auftreten, wenn ein metallischer Gegenstand mit den Metallstreifen auf dem Akku in Verbindung kommt. Dadurch kann der Akku oder der andere Gegenstand beschädigt werden.

KLEINKINDER

Ihr Gerät und sein Zubehör sind keine Spielzeuge und können Kleinteile enthalten. Halten Sie diese außerhalb der Reichweite von kleinen Kindern.

HÖREN



Warnung: Bei Verwendung des Headsets besteht die Möglichkeit, dass Sie keine Geräusche der Umgebung mehr wahrnehmen. Verwenden Sie das Headset nicht, wenn dies Ihre Sicherheit beeinträchtigen kann.

Einige mobile Geräte können unter Umständen Störungen bei einigen Hörgeräten verursachen.

SCHUTZ DES GERÄTS VOR SCHÄDLICHEN INHALTEN

Ihr Gerät kann Viren oder anderen schädlichen Inhalten ausgesetzt sein. Treffen Sie daher folgende Vorsichtsmaßnahmen:

- Beim Öffnen von Mitteilungen ist Vorsicht geboten. Mitteilungen können schädliche Software enthalten oder auf andere Weise Schäden an Ihrem Gerät oder Computer verursachen.
- Seien Sie vorsichtig bei Verbindungsanfragen, beim Öffnen von Internetseiten und Herunterladen von Inhalten. Akzeptieren Sie keine Bluetooth-Verbindungen von Quellen, denen Sie nicht vertrauen.
- Installieren und verwenden Sie nur Dienste und Software aus vertrauenswürdigen Quellen, die ausreichende Sicherheit und angemessenen Schutz bieten.
- Installieren Sie Antivirus-Programme oder andere Schutzprogramme auf Ihrem Gerät und verbundenen Computern. Verwenden Sie jeweils nur ein Antivirus-Programm. Die gleichzeitige Verwendung mehrerer Programme kann die Leistung und den Betrieb des Geräts und/oder Computers beeinträchtigen.
- Gehen Sie vorsichtig vor, wenn Sie über vorinstallierte Lesezeichen und Verknüpfungen auf Internetseiten von Drittanbietern zugreifen. HMD Global übernimmt keine Haftung für derartige Internetseiten und identifiziert sich nicht mit ihrem Inhalt.

FAHRZEUGE

Funksignale können unter Umständen die Funktion nicht ordnungsgemäß installierter oder nicht ausreichend abgeschirmter elektronischer Systeme in Kraftfahrzeugen beeinträchtigen. Weitere Informationen erhalten Sie beim Hersteller des Fahrzeugs bzw. des Zubehörs. Das Gerät sollte nur von autorisiertem Personal in ein Fahrzeug eingebaut werden. Fehlerhafte Montage kann gefährliche Folgen haben und zum Erlöschen der gültigen Garantie bzw. Gewährleistung führen. Prüfen Sie regelmäßig, ob das Kfz-Zubehör für Ihr Mobilfunkgerät in Ihrem Fahrzeug ordnungsgemäß installiert ist und einwandfrei funktioniert. Bewahren Sie keine brennbaren oder explosionsgefährlichen Stoffe im selben Raum wie das Telefon, dessen Komponenten oder Zubehör auf und führen Sie solche Stoffe nicht mit sich. Platzieren Sie Ihr Gerät oder das Zubehör nicht im Ausdehnungsbereich des Airbags.

EXPLOSIONSGEFÄHRDETE ORTE

Schalten Sie Ihr Mobiltelefon an explosionsgefährdeten Orten, wie in der Nähe von Zapfsäulen, aus. An solchen Orten kann ein Funke eine Explosion oder einen Brand mit Verletzungen oder Todesfolge auslösen. Beachten Sie die Einschränkungen in Bezug auf die Verwendung an Tankstellen, in chemischen Anlagen oder Sprenggebieten. Unter Umständen sind explosionsgefährdete Orte nicht immer deutlich gekennzeichnet. Dies sind in der Regel Orte, an denen Sie den Motor Ihres Fahrzeugs abstellen müssen, das Unterdeck auf Schiffen, Umgebungen von Leitungen und Tanks, in denen sich Chemikalien befinden, sowie Orte, an denen sich Chemikalien oder Partikel in der Luft befinden. Erkundigen Sie sich beim Hersteller von Fahrzeugen, die mit Flüssiggas (z. B. Propan oder Butan) betrieben werden, ob dieses Telefon ohne Sicherheitsrisiko in der Nähe solcher Fahrzeuge verwendet werden kann.

INFORMATIONEN ZUR ZERTIFIZIERUNG

Dieses mobile Gerät entspricht den Richtlinien zur Begrenzung der Exposition durch elektromagnetische Felder.

Ihr mobiles Gerät ist ein Funkempfangs- und -sendegerät. Es wurde so konstruiert, dass es die von internationalen Regelwerken der unabhängigen Kommission ICNIRP empfohlenen Grenzwerte für die Exposition durch elektromagnetische Felder (elektromagnetische hochfrequente Felder) nicht überschreitet. Diese Regelwerke umfassen wesentliche Sicherheitsspannen, die dafür vorgesehen sind, den Schutz aller Personen unabhängig vom Alter und allgemeinen Gesundheitszustand sicherzustellen. Die Expositions-Empfehlungen verwenden eine Maßeinheit, die als Spezifische Absorptionsrate oder SAR (Specific Absorption Rate) bezeichnet wird, die sich auf die Menge der Hochfrequenzenergie bezieht, die bei der Übermittlung mit dem Gerät auf den Kopf und Körper einwirkt. Der SAR-Grenzwert der ICNIRP für mobile Geräte beträgt 2,0 W/kg als Durchschnittswert pro 10 Gramm Körpergewebe.

SAR-Tests werden auf der Basis von Standardbedienungspositionen mit dem Gerät durchgeführt, wobei das Gerät in allen dort verfügbaren Frequenzbändern mit der höchstmöglichen Sendeleistung betrieben wird.

Dieses Gerätemodell erfüllt bei Verwendung am Kopf oder mit einem Mindestabstand zum Körper von 1,5 Zentimetern die Regeln für die Belastung durch hochfrequente Strahlung. Wenn eine Schutzhülle, ein Gürtelclip oder eine andere Art von Gerätehalterung verwendet wird, um das Gerät am Körper einzusetzen, sollte diese Vorrichtung kein Metall enthalten und sich mindestens im oben genannten Abstand vom Körper befinden.

Um Daten oder Mitteilungen zu senden, ist eine gute Netzverbindung erforderlich. Die Übertragung kann möglicherweise verzögert werden, bis eine derartige Verbindung verfügbar ist. Stellen Sie sicher, dass die Anweisungen bezüglich Abständen eingehalten werden, bis der Sendevorgang beendet ist.

Während der allgemeinen Verwendung befinden sich die SAR-Werte in der Regel deutlich unter den oben angegebenen Werten. Dies liegt daran, dass die Betriebsleistung Ihres mobilen Geräts automatisch verringert wird, wenn für den Anruf nicht die volle Leistung erforderlich ist, um die Systemeffizienz zu steigern und Störungen im Netz zu minimieren. Je geringer die Ausgangsleistung, desto niedriger der SAR-Wert.

Die Gerätemodelle weisen möglicherweise unterschiedliche Versionen und mehr als einen Wert auf. Im Lauf der Zeit können sich Komponenten oder das Design ändern und einige Änderungen können sich möglicherweise auf die SAR-Werte auswirken.

Weitere Informationen finden Sie unter www.sar-tick.com. Beachten Sie, dass Mobilgeräte auch dann senden können, wenn Sie gerade keinen Sprachanruf tätigen.

Nach Angaben der Weltgesundheitsorganisation (World Health Organization, WHO) gibt es nach aktuellen wissenschaftlichen Informationen keinen Anhaltspunkt dafür, dass bei der Verwendung von Mobilgeräten besondere Vorsichtsmaßnahmen erforderlich sind. Wenn Sie Ihre Exposition verringern möchten, wird von der Weltgesundheitsorganisation empfohlen, dass Sie die Nutzung einschränken oder eine Freisprechanlage verwenden, um das Mobilgerät von Kopf und Körper fernzuhalten. Weitere Informationen, Erklärungen und Diskussionen zur HF-Exposition finden Sie auf der Website der WHO unter www.who.int/health-topics/electromagnetic-fields#tab=tab_1.

Den maximalen SAR-Wert des Geräts finden Sie unter www.hmd.com/sar .

INFORMATIONEN ZUR VERWALTUNG DIGITALER RECHTE

Beachten Sie bei der Nutzung dieses Geräts alle geltenden Gesetze und ortsüblichen Gepflogenheiten, den Datenschutz sowie sonstige Rechte Dritter einschließlich des Urheberrechts. Aufgrund des Urheberrechtsschutzes kann es sein, dass Sie Fotos, Musik oder andere Inhalte nicht kopieren, ändern oder übertragen können.

COPYRIGHTS AND OTHER NOTICES

Copyrights and other notices

The availability of some products, features, applications and services described in this guide may vary by region and require activation, sign up, network and/or internet connectivity and an appropriate service plan. For more info, contact your dealer or your service provider. This device may contain commodities, technology or software subject to export laws and regulations from the US and other countries. Diversion contrary to law is prohibited.

The contents of this document are provided "as is". Except as required by applicable law, no warranties of any kind, either express or implied, including, but not limited to, the implied warranties of merchantability and fitness for a particular purpose, are made in relation to the accuracy, reliability or contents of this document. HMD Global reserves the right to revise this document or withdraw it at any time without prior notice.

To the maximum extent permitted by applicable law, under no circumstances shall HMD Global or any of its licensors be responsible for any loss of data or income or any special, incidental, consequential or indirect damages howsoever caused.

Reproduction, transfer or distribution of part or all of the contents in this document in any form without the prior written permission of HMD Global is prohibited. HMD Global operates a policy of continuous development. HMD Global reserves the right to make changes and improvements to any of the products described in this document without prior notice.

HMD Global does not make any representations, provide a warranty, or take any responsibility for the functionality, content, or end-user support of third-party apps provided with your device. By using an app, you acknowledge that the app is provided as is.

Downloading of maps, games, music and videos and uploading of images and videos may involve transferring large amounts of data. Your service provider may charge for the data transmission. The availability of particular products, services and features may vary by region. Please check with your local dealer for further details and availability of language options.

Certain features, functionality and product specifications may be network dependent and subject to additional terms, conditions, and charges.

All specifications, features and other product information provided are subject to change without notice.

HMD Global Privacy Policy, available at <http://www.hmd.com/privacy>, applies to your use of the device.

HMD Global Oy is the exclusive licensee of the Nokia brand for phones & tablets. Nokia is a registered trademark of Nokia Corporation.

The Bluetooth word mark and logos are owned by the Bluetooth SIG, Inc. and any use of such marks by HMD Global is under license.

Use the Low blue light mode

Blue light is a color in the visible light spectrum that can be seen by the human eye. Of all the colors that the human eye perceives (violet, indigo, blue, green, yellow, orange, red), blue has the shortest wavelength and thus produces a higher amount of energy. Since blue light passes through your eye's cornea and lens before reaching the retina, it may cause itchy and red eyes, headaches, blurred vision, and poor sleep, for example. To limit and reduce blue light, the display industry has developed solutions such as the Low blue light mode. To switch on the Low blue light mode on your tablet, tap **Settings** > **Display** > **Night Light** > **Turn on**. If you need to look at your tablet's screen for a long time, take frequent breaks and relax your eyes by looking at distant objects.

Names and amounts of hazardous substances in the product

产品中有害物质的名称和含量						
部件名称 (Parts)	有害物质 (Hazardous Substances)					
	铅 (Pb)	汞 (Hg)	镉 (Cd)	六价铬 (Cr ⁶⁺)	多溴联苯 (PBBs)	多溴二苯醚 (PBDEs)
主机 (Phone)	○	○	○	○	○	○
电池 (Battery)	○	○	○	○	○	○
附件 (Accessories)	充电器 (Charger)	○	○	○	○	○
	其他附件 (Other Accessories)	○	○	○	○	○

本表格依据SJ/T 11364的规定编制
 ○：表示有害物质在该部件所有均质材料中的含量均在GB/T26572标准规定的限量要求以下。
 ×：表示该有害物质至少在该部件的某一均质材料中的含量超GB/T26572标准规定的限量要求。

注：本产品标有“×”的原因是：现阶段没有可供选择的替代技术或部件，该有害物质属于达标管理目录限用物质应用例外清单的例外项，比如：例外清单编号7.3.B.1.B.3.1等。

10 主机及其他附件

5 电池



上述电子电气产品的[环保使用期限]，意指产品在正常使用条件下，产品中的有害物质自产品生产日期算起在上述标示期限内不会发生泄漏或突变，在此期间，使用本产品不会对环境造成污染或对人身产生身体伤害。

RoHS table