

Jackery

V2

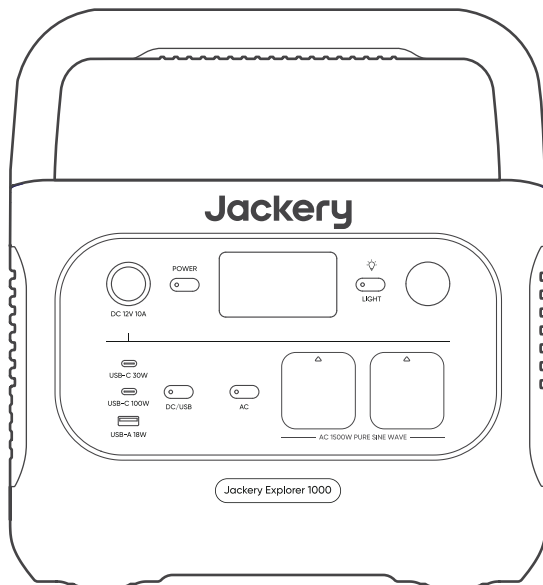

USER MANUAL

Jackery Explorer 1000

Contact us:
hello.eu@jackery.com

Model: JE-1000D

CONTENTS

GB English	01-10
FR Français	11-20
DE Deutsch	21-30
IT Italiano	31-40
ES Español	41-50
PT Português	51-60

More language versions are supported.

Other language versions of the manual can be downloaded on our official website:

<https://de.jackery.com/pages/user-guides>

Congratulations on your new Jackery Explorer 1000. Please read this manual carefully before using the product, particularly the relevant precautions to ensure proper use. Keep this manual in an accessible place for frequent reference.

In compliance with laws and regulations, the right of final interpretation of this document and all related documents of this product resides with the Company.

Please kindly notice that no further notifications will be given in case of any update, revision or termination.

TECHNICAL SPECIFICATIONS

Product Name	Jackery Explorer 1000
Model No.	JE-1000D
Capacity	30.4Ah/35.2V DC (1070Wh)
Cell Chemistry	LiFePO ₄
Weight	About 23.8 lbs / 10.8 kg
Dimensions	12.87 × 8.82 × 9.72in / 32.7 × 22.4 × 24.7cm
Cycle Life	4000 cycles to 70%+ capacity
DC Input	2 x DC 8mm Ports: 12-16V(Working Voltage)≈8A Max, Double to 8A Max; 16-60V(Working Voltage)≈10.5A Max, Double to 21A/400W Max
AC Input	220V-240V~ 50Hz, 10A Max
2 x AC Output	230V~ 50Hz
AC Total Output	1500W Rated, 3000W Surge peak
USB-C1 Output	30W Max, 5V≈3A, 9V≈3A, 12V≈2.5A, 15V≈2A, 20V≈1.5A
USB-C2 Output	100W Max, 5V≈3A, 9V≈3A, 12V≈3A, 15V≈3A, 20V≈5A
USB-A Output	18W Max, 5-6V≈3A, 6-9V≈2A, 9-12V≈1.5A
Car Port	12V≈10A
Charge Temperature	0°C~45°C (32°F~113°F)
Discharge Temperature	-10°C~45°C (14°F~113°F)

CERTIFICATIONS

UN38.3 CE UK
CA

※ USB Type-C[®] and USB-C[®] are registered trademarks of USB Implementers Forum.

PACKAGE LIST

①



Jackery Explorer 1000

②

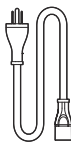

AC Charging Cable

③

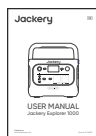

User Manual

GET TO KNOW YOUR GEAR

Product Appearance

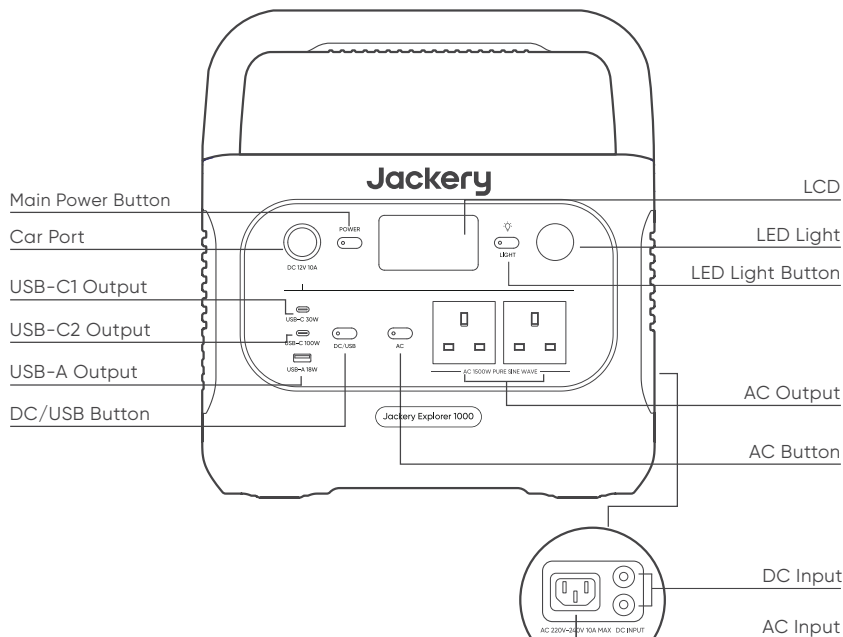

LCD DISPLAY

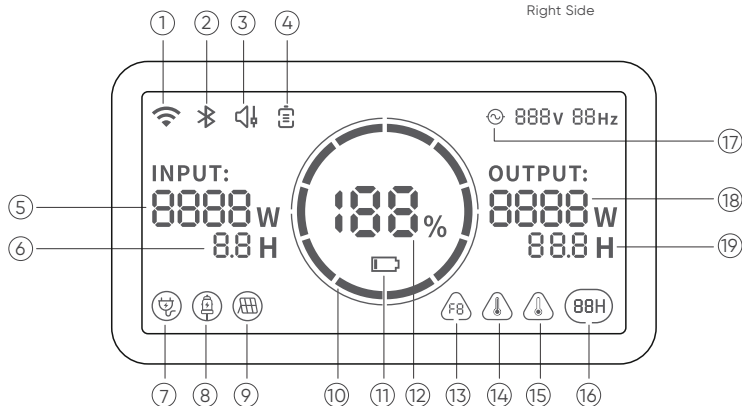

- ① Wi-Fi
- ② Bluetooth
- ③ Quiet Charging Mode
- ④ Battery Saving Mode
- ⑤ Input Power
- ⑥ Remaining Charge Time

- ⑦ AC Wall Charging Indicator
- ⑧ Car Charging Indicator
- ⑨ Solar Charging Indicator
- ⑩ Battery Power Indicator
- ⑪ Low Battery Indicator
- ⑫ Remaining Battery Percentage
- ⑬ Fault Code
- ⑭ High Temperature Warning
- ⑮ Low Temperature Warning
- ⑯ Energy Saving Mode
- ⑰ AC Power Indicator
- ⑱ Output Power
- ⑲ Remaining Discharge Time

EPS: Emergency Power System.

Once you have connected the mains and the AC input port of the product via the AC charger cable, you can use the AC output port of the product to power your unit (at this point the AC power comes from the mains, not the battery of the product). In the event of a sudden loss of mains power, the product can automatically switch to battery mode within 20ms. Since this is a non-professional UPS function, it does not support 0ms switching. Do not connect to equipment with high uninterruptible power requirements such as data servers and workstations. Please test several times to confirm compatibility before use and it is recommended to connect to only one device. Do not use more than one unit at a time to avoid triggering the overload protection. Failure to follow these instructions may result in equipment failure or loss of data for which we cannot be held responsible.



Battery Power Indicator

When the product is being charged, the orange circle around the battery percentage will light up in sequence. When charging other devices, the orange circle will stay on.



Low Battery Indicator

When the battery is less than 20%, the Low Battery Indicator will stay on. When less than 5%, the Low Battery Indicator will flash. When it is being charged, this Indicator will be off.



Energy Saving Mode

To avoid forgetting to turn off the output which results in battery consumption, the product turns the Energy Saving Mode on by default. This occurs when no device is connected or the connected device is less than or equal to a certain value (Refer to the table below for more details), the device will automatically turn off all outputs after 12 hours.

Output	Output Power	Defaults
AC Output	≤25W	All outputs turned off automatically after 12 hours
USB Output	≤2W	
Car Output	≤2W	

To turn off the Energy Saving Mode

Long press the AC Button and Main Power Button until the Energy Saving Mode icon disappears. In Non-Energy Saving Mode, please remember to turn off the products to avoid battery consumption.

To turn on the Energy Saving Mode

Long press the AC Button and Main Power Button until the Energy Saving Mode icon lights up on the screen.



Fault code

In order to respond to the feedback quickly, we set up common fault codes F0-FE in the system: If the F8 code appears, please remove the load or unplug the charging plug, the product can restore by itself, if not, please contact after-sales service; If the F9 code appears, please remove the load and the product can recover by itself, if not, please contact after-sales service. In case of any other code appears, please contact our after-sales service.



High-temperature warning

If it appears on the screen, do not worry, the battery will restore automatically after cooling.



Low-temperature Warning

If it is displayed on the screen, do not worry. It will automatically restore after the ambient temperature is restored.



Quiet Charging Mode

When Quiet Charging Mode is activated, the charging power is reduced, charging speed is slowed down, and noise during charging is significantly reduced (please enable/disable this feature in the app).



Battery Saving Mode

When Battery Saving Mode is activated, the available battery capacity of the product decreases, extending the lifespan of the battery cells (please enable/disable this feature in the app).

BASIC OPERATIONS

Main Power On/Off

Press the "Main Power Button" and the working indicator lights up and the LCD display is illuminated. If you need to turn off the main power, please press and hold the "Main Power Button" until the working indicator turns off. The default standby time of this product is 2 hours. (the product will automatically shut down after 2 hours without charging or discharging) The automatic shutdown time can be set on the Jackery App.

*In Energy Saving mode, turn on DC output or AC output, or it will automatically shut down after 12 hours if there is no charging input or discharging output.

AC Output On/Off: Ensure that the main power supply is turned on. Press the AC Button, the AC Output Power indicator lights up. Then you can connect the equipment that needs AC charging. Press the AC Button again to turn off the AC Output.

DC Output On/Off: Ensure that the main power supply is turned on. Press the DC/USB Button, the DC Output Power indicator lights up. Then USB/Car Port Output Ports can be connected to external load devices. Press the DC/USB Button again to turn off the USB/ Car Port Output.

LCD Screen On/Off

To turn on, press the Main Power Button or when there's a charging input, the screen display will light up automatically. To turn off, press the Main Power Button again and the screen display will turn off.

LCD is off automatically

If there is no operation in 2 minutes, the product will enter a sleep state and the screen display will automatically turn off.

Turn on/off the Always-on Display (under charging or discharging state), follow these steps:

After the display screen lights up, double-click the Main Power Button and the Always-on display mode will be on, then press it again to turn off the screen.

Tip: During Always-On Display mode, the screen automatically turns off after 2 hours without charging or discharging.

LED Light

The LED light has three modes: Low Light mode, High Light mode, and SOS mode.

Press the LED light button and the LED light will turn on. The default mode is Low Light mode. Press the LED button again to switch it to high light mode, SOS mode, or turn off the LED light in sequence. In any of such modes, you can press and hold the LED button to turn off the LED light.

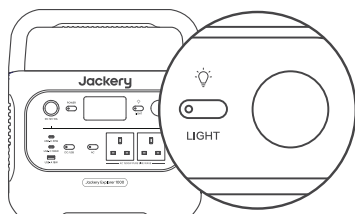

APP CONNECTION

This product supports the connection of Jackery App for intelligent control and operation. Users can download the Jackery App through App Store or Google Play. For more information, please refer to Jackery App User Manual.

CHARGING YOUR JACKERY EXPLORER 1000

Fully charge the device before its first use.

Note: 1. The recommended charging temperature for the product is between 0°C to 45°C (32°F to 113°F), and the discharging temperature is between -10°C to 45°C (14°F to 113°F). Operating the product outside this temperature range may restrict its charging and discharging capabilities, or even render it unable to charge or discharge.

2. The charging power and battery capacity of the product may vary due to temperature fluctuations.

Charging via AC Wall Outlet

Connect the AC charging cable to the input port of the power station and plug it into the wall outlet.

Emergency Charging Mode

Under this mode, you can rapidly power up the portable power station using the AC charging method. This emergency charge function can be activated or deactivated through the Jackery app. When in emergency charging mode, the circular light indicating the state of charge (SOC) will blink at an increased pace.

* To maximize battery life, it is best to charge at normal speed. We recommend using emergency charging mode only when necessary. It's not recommended for regular, long-term use.

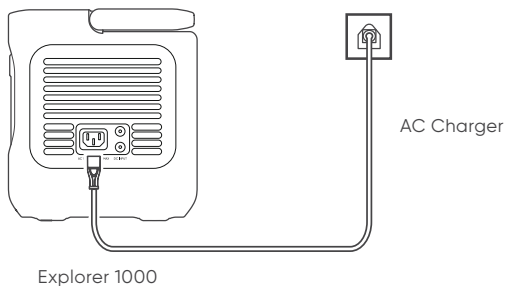

Charging via Solar Panel

The product has two DC8020 input ports, each of which supports direct connection of a 100W or 200W solar panel. If one DC8020 input port needs to connect two 100W solar panels at the same time, a solar panel connector (sold separately) is required.

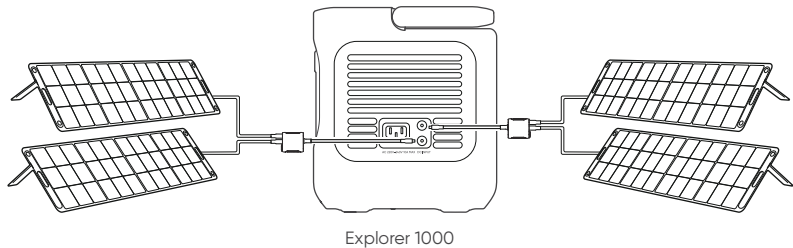
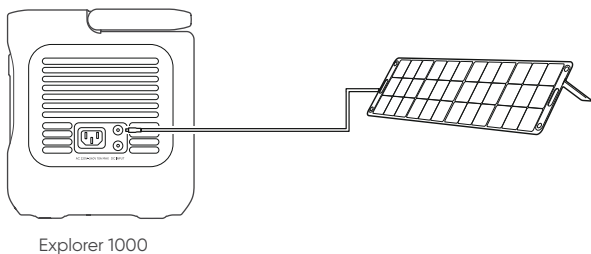

Charging via Car Charger

This product can be charged with a 12V car charger. Ensure that the car charger and the car cigarette lighter provide a good connection.

*Please start the vehicle before charging your power station.

*If the vehicle is running on bumpy roads, it is forbidden to use the car charger in case it burns due to a poor connection. The Company will not be responsible for any loss caused by non-standard operation.

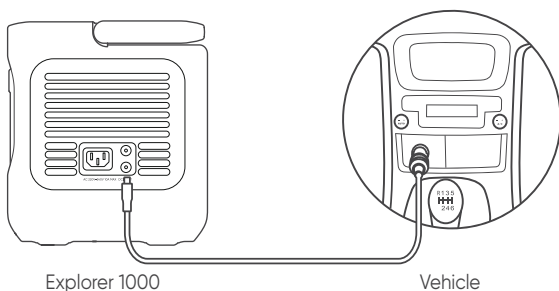

Explorer 1000

Vehicle

SAFETY PRECAUTIONS WHEN USING

The basic safety precautions should be followed when using this product, including:

- a. Please read all instructions before using this product.
- b. Close supervision is required when using this product near children to reduce the risk.
- c. Risk of electric shock may occur if using accessories recommended or sold by non-professional product manufacturers.
- d. When the product is not in use, please unplug the power plug from the product's socket.
- e. Do not dismantle the product, which may lead to unpredictable risks such as fire, explosion or electric shock.
- f. Do not use the product through damaged cords or plugs, or damaged output cables, which may cause electric shock.
- g. Charge the product in a well ventilated area and do not restrict ventilation in any way.
- h. Please put the product in a ventilated and dry place to avoid rain and water to cause electric shock.
- i. Do not expose the product to fire or high temperature (under direct sunlight or in vehicle under high heat), which may cause accidents such as fire and explosion.
- j. When using it for the first time, please fully charge the device before use. If this product is stored for a long period of time (3 months - 6 months) with the power depleted, its performance will deteriorate and may even become unchargeable.

WARRANTY

We only provide our warranty to customers who purchase from the official Jackery website, Jackery-branded third-party platforms, or local authorized dealers.

*Warranty period and details may vary according to local laws, regulations, and authorized dealers.

Limited Warranty

Jackery warrants to the original consumer purchaser that the Jackery product will be free from defects in workmanship and material under normal consumer use during the applicable warranty period identified in the 'Warranty Period' section below, subject to the exclusions set forth below.

This warranty statement sets forth Jackery's total and exclusive warranty obligation. We will not assume, nor authorize any person to assume for us, any other liability in connection with the sale of our products.

Warranty Period

3 Years Standard Warranty: The standard warranty period for Jackery Explorer 1000 is 36 months. In each case, the warranty period is measured starting on the date of purchase by the original consumer purchaser. The sales receipt from the first consumer purchase, or other reasonable documentary proof, is required in order to establish the start date of the warranty period.

2 Years Extended Warranty: To activate the Warranty Extension, you must register your product online or contact our customer service team at hello.eu@jackery.com to extend the standard warranty runtime.

Exchange

Jackery will replace (at Jackery's expense) any Jackery product that fails to operate during the applicable warranty period due to defect in workmanship or material. A replacement product assumes the remaining warranty of the original product.

Limited to Original Consumer Buyer

The warranty on Jackery's product is limited to the original consumer purchaser and is not transferable to any subsequent owner.

Exclusions

Jackery's warranty does not apply to:

Misused, abused, modified, damaged by accident, or used for anything other than normal consumer use as authorized in Jackery's current product literature.

Attempted repair by anyone other than an authorized facility.

Any product purchased through an online auction house.

Jackery's warranty does not apply to the battery cell unless the battery cell is fully charged by you within seven days after you purchase the product and at least once every 6 months thereafter.

User Manual for Jackery App

1. To download the App and log in

Search for "Jackery" in Google Play or App Store to install the App. After that, you can register and log in.

2. To add device

2.1 Click the button  to add your device;

2.2 Long press the "POWER" button on the device to turn on, the Wi-Fi and Bluetooth icons on the device flash to indicate that the device has entered the network configuring mode, click the "Icon Flashed" button and allow the App to connect to nearby devices and open Bluetooth permissions;

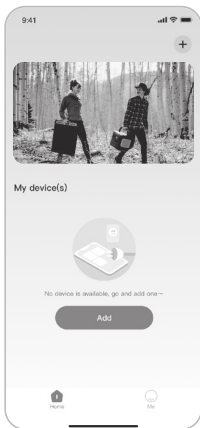

2.1

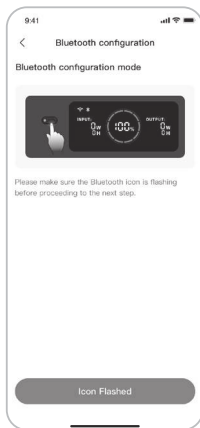

2.2

Remarks: After being turned on, if the APP is not connected within 5 minutes, the device will automatically turn off Wi-Fi and Bluetooth. Now, it is required to press and hold "DC/USB Button" and "AC Button" to turn on Wi-Fi and Bluetooth again.

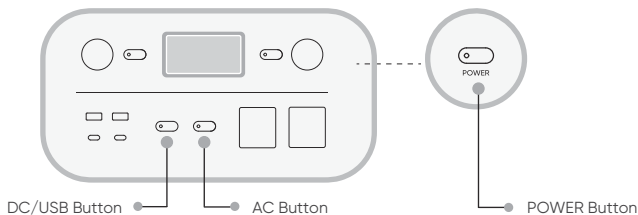

2.3 After clicking the searched device icon, the App automatically connects the device via Bluetooth.

Remarks: If "the device has been bound" is prompted during the binding process, the following two ways can be used for connection:

- The device owner will share this device with other users through the App.

- Press and hold the "POWER Button" and "DC/USB Button" for 3 seconds to reset the device, and then re-bind the device.

2.4 After the device is successfully connected, it is necessary to enter your Wi-Fi password and tap the OK button;

Remarks: Please select a Wi-Fi network in 2.4GHz band. The device does not support a Wi-Fi network in 5GHz band.

2.5 After the device is successfully added on the home page of the device, the Wi-Fi icon on the device will be always on;

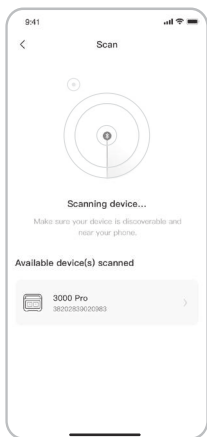

2.3

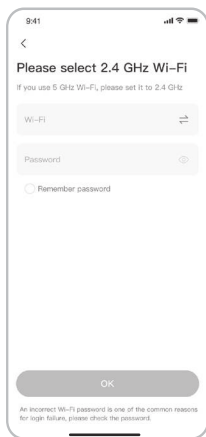

2.4

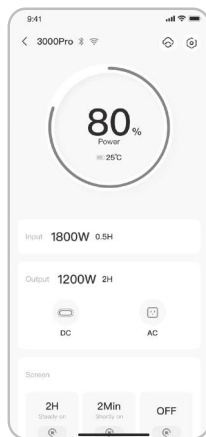

2.5

The above screenshots are for reference only.

3. To unbind the device

Click the Settings button in the upper right corner of the main interface of the device to enter the settings page, and click the Unbind button at the bottom of the page to unbind the device.

4. Notes

4.1 To turn on Wi-Fi & Bluetooth:

- Wi-Fi & Bluetooth are automatically turned on after the device is on, and the Wi-Fi & Bluetooth icons on the screen light up;
- Press the DC/USB button and the AC button at the same time until the Wi-Fi & Bluetooth icons on the screen light up;

4.2 To turn off Wi-Fi & Bluetooth:

- Press the DC/USB button and AC button at the same time until the Wi-Fi & Bluetooth icons on the screen are off;
- Wi-Fi & Bluetooth will be automatically turned off if no device is connected within 5 minutes;

4.3 To reset Wi-Fi & Bluetooth:

- Press the POWER button and DC/USB button at the same time for 3 seconds to reset Wi-Fi & Bluetooth to factory settings and reboot the system. The connected App account will be unbound.

Félicitations pour votre nouvel achat, le Jackery Explorer 1000. Veuillez lire attentivement ce manuel avant d'utiliser le produit, en particulier les précautions à prendre pour garantir une utilisation correcte. Conservez ce manuel dans un endroit accessible pour pouvoir le consulter fréquemment.

Conformément aux lois et règlements, le droit d'interprétation finale de ce document et de tous les documents relatifs à ce produit est réservé à notre Société.

Veuillez noter qu'aucune autre notification ne sera communiquée dans le cas où le manuel est mis à jour, est révisé ou prend fin.

SPÉCIFICATIONS TECHNIQUES

Nom du produit	Jackery Explorer 1000
Numéro de modèle	JE-1000D
Capacité	30.4Ah/35.2V DC (1070Wh)
Chimie cellulaire	LiFePO4
Poids	Environ 10.8kg/23.8 lb
Dimensions	12.87 × 8.82 × 9.72 pouces/32.7 × 22.4 × 24.7 cm
Durée de vie	Capacité de 4000 cycles à 70%+
Entrée CC	2 x ports DC 8 mm: 11-16V (tension de fonctionnement)≈8A Max, Double à 8A Maximum; 16-60V (tension de fonctionnement)≈10.5A Max, double jusqu'à 21A/400W Max
Entrée CA	220V~240V~ 50Hz,10A Max
2 x sortie CA	230V~ 50Hz
Puissance de sortie totale CA	1500W puissance nominale, 3000W puissance de pointe
Sortie USB-C1	30W Max, 5V≈3A, 9V≈3A, 12V≈2.5A, 15V≈2A, 20V≈1.5A
Sortie USB-C2	100W Max, 5V≈3A, 9V≈3A, 12V≈3A, 15V≈3A, 20V≈5A
Sortie USB-A	18W Max, 5-6V≈3A, 6-9V≈2A, 9-12V≈1.5A
Abri de voiture	12V≈10A
Température de charge	0°C~45°C (32°F~113°F)
Température de décharge	-10°C~45°C (14°F~113°F)

CERTIFICATIONS

UN38.3 CE UK
CA

※ USB Type-C® et USB-C® sont des marques déposées d'USB Implementers Forum.

CONTENU DE L'EMBALLAGE

①



Jackery Explorer 1000

②

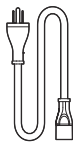

Câble de charge CA

③

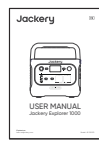

Manuel de l'utilisateur

APPRENEZ À CONNAÎTRE VOTRE ÉQUIPEMENT

Apparence du produit

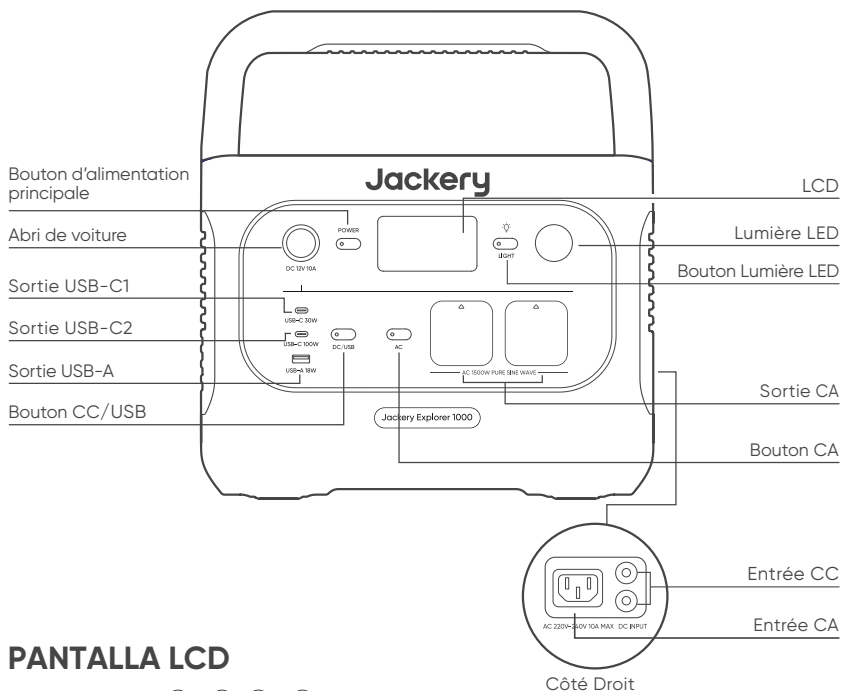

PANTALLA LCD

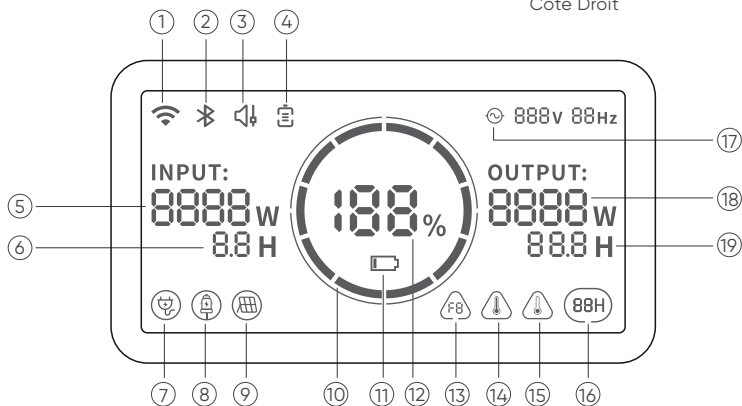

- ① Wi-Fi
- ② Bluetooth
- ③ Mode de recharge silencieuse
- ④ Mode économie de batterie
- ⑤ Puissance d'entrée
- ⑥ Temps de charge restant

- ⑦ Indicateur de charge murale CA ⑧ Indicateur de charge de voiture ⑨ Indicateur de charge solaire
 ⑩ Indicateur de puissance de la batterie ⑪ Indicateur de batterie faible ⑫ Pourcentage de batterie restante
 ⑬ Codes d'erreur ⑭ Avertissement de température élevée ⑮ Avertissement de basse température
 ⑯ Mode économie d'énergie ⑰ Indicateur d'alimentation CA ⑱ Puissance de sortie
 ⑲ Temps de décharge restant

EPS: Groupe électrogène

Une fois que vous avez branché l'entrée CA du groupe électrogène à l'alimentation avec le câble de recharge CA, vous pouvez utiliser la prise de sortie CA pour alimenter votre unité. À ce stade, l'électricité provient de la prise secteur, non pas de la batterie du groupe électrogène. Dans le cas d'une panne de l'alimentation principale, le groupe électrogène passe automatiquement en mode batterie en 20 ms. Puisqu'il ne s'agit pas d'une alimentation sans interruption (ASI) professionnelle, le temps de commutation ne peut pas être de 0 ms. Ne la branchez pas à un équipement qui nécessite une grande puissance de l'onduleur, tel que les serveurs de données ou les stations de travail (workstations). Veuillez effectuer plusieurs tests pour confirmer sa compatibilité avant toute utilisation. Il est recommandé de la brancher à un seul appareil uniquement. N'utilisez pas plus d'une unité à la fois pour éviter de déclencher la sécurité anti-surcharge. Le non-respect de ces consignes pourrait entraîner une panne de l'équipement ou une perte des données, pour lesquelles nous ne pouvons être tenus pour responsables.



Indicateur de puissance de la batterie

Lorsque le produit est en cours de charge, le cercle orange autour du pourcentage de la batterie s'allume. Lors de la recharge d'autres appareils, le cercle orange restera allumé.



Indicateur de batterie faible

Si la batterie est inférieure à 20 %, l'indicateur de batterie faible restera allumé. Si la batterie est inférieure à 5 %, l'indicateur de batterie faible clignotera. Si la batterie est en cours de chargement, l'indicateur sera éteint.



Mode économie d'énergie

Pour éviter d'oublier d'éteindre la sortie, qui dans ce cas consomme de la batterie, le produit active par défaut le mode Économie d'énergie. Si aucun appareil n'est branché ou si l'appareil branché est inférieur ou égal à une certaine valeur (voir le tableau ci-dessous pour plus de détails), le produit éteint automatiquement toutes les sorties au bout de 12 heures.

Sortie	Puissance de sortie	Valeurs par défaut
Sortie CA	≤25W	Toutes les sorties s'éteignent automatiquement après 12 heures
Sortie USB	≤2W	
Sortie allume-cigare	≤2W	

Pour désactiver le mode Économie d'énergie

Maintenez enfoncés le bouton CA et le bouton d'alimentation principale jusqu'à ce que l'icône du mode Économie d'énergie disparaisse. Sans le mode Économie d'énergie, n'oubliez pas d'éteindre les produits pour éviter de consommer la batterie.

Pour activer le mode Économie d'énergie

Maintenez enfoncés les boutons AC (CA) et d'alimentation principale jusqu'à ce que l'icône du mode économie d'énergie s'allume à l'écran.



Codes d'erreur

Afin de répondre rapidement aux questions, nous avons mis en place des codes de défaut communs F0-FE dans le système : si le code F8 apparaît, retirez la charge ou débranchez la prise de charge. Le produit peut se rétablir de lui-même. Si ce n'est pas le cas, veuillez contacter le service après-vente ; si le code F9 apparaît, retirez la charge. Le produit peut se rétablir de lui-même. Si ce n'est pas le cas, contactez le service après-vente. Si un autre code apparaît, contactez notre service après-vente.



Avertissement de température élevée

Il peut être normal que cette icône apparaisse à l'écran. Une fois la batterie refroidie, elle retrouve sa température normale.



Avertissement de basse température

Il peut être normal que cette icône apparaisse à l'écran. Une fois la température ambiante rétablie, l'icône disparaît.



Mode de recharge silencieuse

Lorsque le mode de recharge silencieuse est activé, la puissance de charge est réduite, la vitesse de charge est ralentie et le bruit pendant la charge est considérablement réduit (veuillez activer/désactiver cette fonction dans l'application).



Mode économie de batterie

Lorsque le mode économie de batterie est activé, la capacité de batterie disponible du produit diminue, prolongeant la durée de vie des cellules de la batterie (veuillez activer/désactiver cette fonction dans l'application).

OPÉRATIONS DE BASE

Marche/arrêt de l'alimentation principale

Appuyez sur le bouton « Main power » (alimentation principale). Le témoin de fonctionnement s'allume et l'écran LCD s'illumine. Si vous devez éteindre l'appareil, appuyez sur le bouton d'alimentation principale et maintenez-le enfoncé jusqu'à ce que le témoin de fonctionnement s'éteigne. Le temps de veille par défaut du produit est de 2 heures. (le produit s'éteint automatiquement après 2 heures, s'il ne charge ou ne décharge rien) L'heure d'arrêt automatique peut être réglée sur l'application Jackery.

*En mode économie d'énergie, activez la sortie CC ou la sortie CA. Sinon, l'appareil s'éteindra automatiquement au bout de 12 heures, s'il n'y a pas d'entrée de charge ou de sortie de décharge.

Marche/arrêt de la sortie CA: Assurez-vous que l'alimentation principale est activée. Appuyez sur le bouton AC (CA). Le témoin de puissance de sortie CA s'allume. Vous pouvez alors connecter l'équipement ayant besoin d'être rechargé par prise CA. Appuyez à nouveau sur le bouton CA pour éteindre la sortie CA.

Marche/arrêt de la sortie CC: Assurez-vous que l'alimentation principale est activée. Appuyez sur le bouton CC/USB. Le témoin de puissance de sortie CC s'allume. Les ports de sortie USB/allume-cigare peuvent alors être connectés à des dispositifs de charge externes. Appuyez à nouveau sur le bouton CC/USB pour éteindre la sortie USB/allume-cigare.

Marche/arrêt de l'écran LCD

Pour l'allumer, appuyez sur le bouton d'alimentation principale. Lorsque l'appareil est en charge, l'écran s'allume automatiquement. Pour l'éteindre l'écran, appuyez de nouveau sur le bouton d'alimentation principale.

L'écran LCD s'éteint automatiquement.

Si au bout de 2 minutes l'appareil n'est pas utilisé, celui-ci se mettra en mode veille et l'écran s'éteindra automatiquement.

Pour activer/désactiver l'affichage permanent (en état de charge ou de décharge), suivez ces étapes :

Une fois l'écran allumé, appuyez deux fois sur le bouton d'alimentation principale pour activer le mode affichage permanent. Appuyez de nouveau sur ce bouton pour éteindre l'écran.

Conseil : En mode affichage permanent, l'écran s'éteint automatiquement après 2 heures, si le produit ne charge ou ne décharge rien.

Lumière LED

La lumière LED a trois modes : le mode faible luminosité, le mode forte luminosité et le mode SOS. Appuyez sur le bouton lumière LED pour allumer l'éclairage. Le mode par défaut est le mode faible luminosité. Appuyez de nouveau sur le bouton LED pour, respectivement, passer en mode forte luminosité, en mode SOS ou pour éteindre l'éclairage. Dans chacun de ces modes, vous pouvez appuyer sur le bouton LED et le maintenir enfoncé pour éteindre la lumière LED.

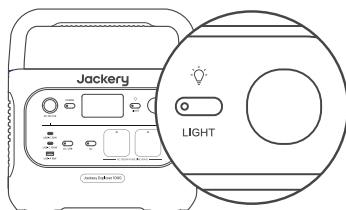

CONNEXION À L'APPLICATION

Ce produit prend en charge la connexion de l'application Jackery pour un contrôle et un fonctionnement intelligents. Les utilisateurs peuvent télécharger l'application Jackery sur l'App Store ou Google Play. Pour plus d'informations, consultez le manuel d'utilisation sur l'application Jackery.

RECHARGE DU JACKERY EXPLORER 1000

Chargez complètement l'appareil avant sa première utilisation.

Note : 1. La température de charge recommandée pour le produit est comprise entre 0 °C et 45 °C (32 °F à 113 °F), et la température de décharge est comprise entre -10 °C et 45 °C (14 °F à 113 °F). Utiliser le produit en dehors de cette plage de température peut restreindre ses capacités de charge et de décharge, voire l'empêcher complètement de se charger ou de se décharger.

2. La puissance de charge et la capacité de la batterie du produit peuvent varier en raison des fluctuations de température.

Recharge à l'aide d'une prise secteur

Branchez le cordon de charge CA au port d'entrée de la station d'énergie et branchez-le dans la prise murale.

Mode de Charge d'Urgence

Dans ce mode, vous pouvez recharger rapidement la station d'énergie portable en utilisant la méthode de charge AC. Cette fonction de charge d'urgence peut être activée ou désactivée via l'application Jackery. En mode de charge d'urgence, la lumière circulaire indiquant l'état de charge (SOC) clignote plus rapidement.

* Pour prolonger au maximum la durée de vie de la batterie, il est préférable de charger à la vitesse standard. La charge d'urgence doit être utilisée uniquement pour des situations nécessitant un boost rapide en énergie et n'est pas recommandée pour un usage régulier sur le long terme.

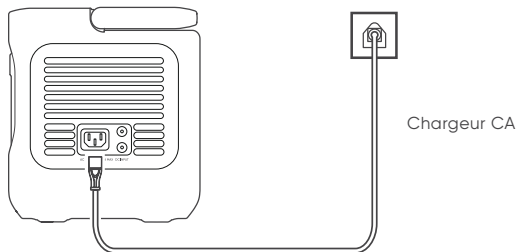

Explorer 1000

Chargement via panneau solaire

Le produit dispose de deux ports d'entrée DC8020, chacun prenant en charge la connexion directe d'un panneau solaire de 100 W ou 200 W. Si un port d'entrée DC8020 doit connecter deux panneaux solaires de 100 W en même temps, un connecteur de panneau solaire (vendu séparément) est requis.

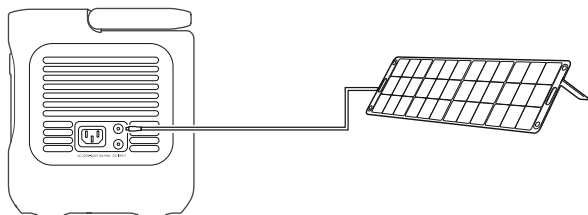

Explorer 1000

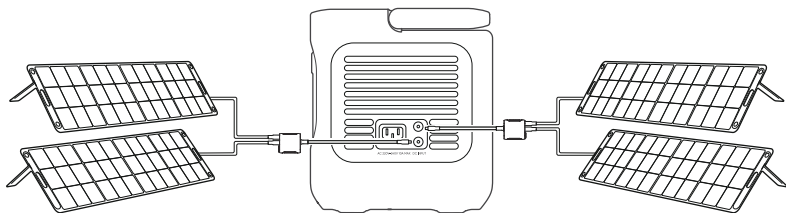

Explorer 1000

Recharge par l'allume-cigare

Ce produit peut être rechargé avec un allume-cigare de 12V. Assurez-vous que le chargeur allume-cigare et l'allume-cigare de la voiture sont bien branchés.

*Démarez le véhicule avant de recharger votre station d'énergie.

*Si le véhicule roule sur des routes cahoteuses, il est interdit d'utiliser le chargeur de voiture. Il pourrait brûler en raison d'un mauvais branchement. Notre Société ne sera pas tenue pour responsable de toute perte causée par un fonctionnement non conforme.

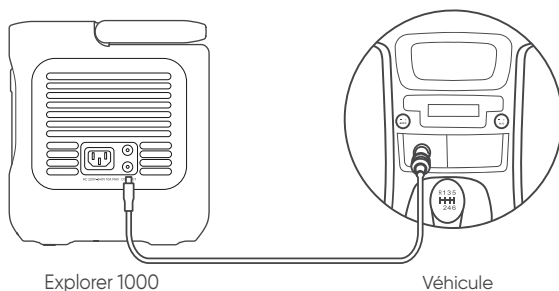

CONSIGNES DE SÉCURITÉ LORS DE L'UTILISATION

Les précautions de sécurité de base doivent être respectées lors de l'utilisation de ce produit, notamment:

- a. Veuillez lire toutes les instructions avant d'utiliser ce produit.
- b. Une étroite surveillance est nécessaire lors de l'utilisation de ce produit à proximité d'enfants afin de réduire les risques.
- c. Un risque de décharge électrique peut se produire en cas d'utilisation d'accessoires recommandés ou vendus par des fabricants non professionnels.
- d. Lorsque le produit n'est pas utilisé, veuillez débrancher la fiche d'alimentation de la prise du produit.
- e. Ne démontez pas le produit, ce qui pourrait entraîner des risques imprévisibles tels qu'un incendie, une explosion ou une décharge électrique.
- f. N'utilisez pas le produit à travers des cordons ou des fiches endommagés, ou des câbles de sortie endommagés, ce qui pourrait provoquer une décharge électrique.
- g. Rechargez le produit dans un endroit bien ventilé et ne limitez en aucun cas la ventilation.
- h. Veuillez placer le produit dans un endroit ventilé et sec pour éviter que la pluie et l'eau ne provoquent des décharges électriques.
- i. N'exposez pas le produit au feu ou à une température élevée (sous la lumière directe du soleil ou dans un véhicule soumis à une forte chaleur), ce qui pourrait provoquer des accidents tels qu'un incendie ou une explosion.
- j. Lors de la première utilisation, chargez entièrement l'appareil avant de l'utiliser. Si ce produit est stocké pendant une longue période (3 à 6 mois) avec une source d'énergie épuisée, ses performances peuvent se dégrader.

GARANTIE

Nous ne fournissons notre garantie qu'aux clients qui achètent sur le site officiel de Jackery, sur des plateformes tierces portant la marque Jackery, ou auprès de revendeurs autorisés locaux.

* La durée et les détails de la garantie peuvent varier en fonction des lois, réglementations et revendeurs autorisés locaux.

Garantie limitée

Jackery garantit au consommateur initial que le produit Jackery sera exempt de défauts de fabrication et de matériel dans des conditions d'utilisation normales par le consommateur pendant la période de garantie applicable identifiée dans la section « Période de garantie » ci-dessous, sous réserve des exclusions énoncées ci-dessous.

Cette déclaration de garantie énonce l'obligation de garantie totale et exclusive de Jackery. Nous n'assumerons ni n'autoriserons aucune personne à assumer pour nous, aucune autre responsabilité en rapport avec la vente de nos produits.

Période de garantie

Garantie standard de 3 ans : La période de garantie standard du produit Jackery Explorer 1000 est de 36 mois. Dans chaque cas, la période de garantie est mesurée à compter de la date d'achat par l'acheteur consommateur d'origine. Le reçu de vente du premier achat du consommateur, ou toute autre preuve documentaire raisonnable, est requis afin d'établir la date de début de la période de garantie.

Garantie prolongée de 2 ans : Pour activer la prolongation de la garantie, vous devez enregistrer votre produit en ligne ou contacter le service client à l'adresse hello.eu@jackery.com.

Échanger

Jackery remplacera (aux frais de Jackery) tout produit Jackery qui ne fonctionnera pas pendant la période de garantie applicable en raison d'un défaut de fabrication ou de matériel. Un produit de remplacement assume la garantie restante du produit d'origine.

Limité à l'acheteur consommateur d'origine

La garantie du produit Jackery est limitée au consommateur d'origine et n'est transférable à aucun autre propriétaire ultérieur.

Exclusions

La garantie de Jackery ne couvre pas:

Les utilisations détournées, les abus, les altérations, les dégâts provoqués par accident ou les utilisations autres que celles autorisées dans la documentation actuelle du produit de Jackery.

Les réparations effectuées par une personne autre qu'un service habilité.

Les produits achetés par le biais d'une maison de ventes aux enchères en ligne.

La garantie de Jackery ne s'applique pas aux cellules de la batterie, à moins que vous ne chargiez complètement la batterie dans les sept jours suivant l'achat du produit et que vous la rechargez au moins une fois tous les six mois.

Mode d'emploi de l'application Jackery

1. Pour télécharger l'application et se connecter

Recherchez « Jackery » dans Google Play ou l'App Store et installez l'application. Une fois que c'est fait, vous pouvez vous inscrire et vous connecter.

2. Pour ajouter un appareil

2.1 Cliquez sur le bouton **+** pour ajouter un appareil.

2.2 Maintenez enfoncé le bouton « POWER » sur l'appareil pour l'allumer. Les icônes Wi-Fi et Bluetooth clignotent sur l'appareil afin d'indiquer qu'il est entré dans le mode Configuration réseau. Cliquez sur le bouton « icône qui clignote » et autorisez l'application à se connecter aux appareils alentour, puis ouvrez les autorisations Bluetooth.



2.1



2.2

Remarque : Si, une fois allumée, l'application n'est pas connectée à un appareil dans les 5 minutes, le Wi-Fi et le Bluetooth de l'appareil seront automatiquement désactivés. Vous devrez maintenir les boutons « CC/USB » et « AC » enfoncés pour réactiver le Wi-Fi et le Bluetooth.

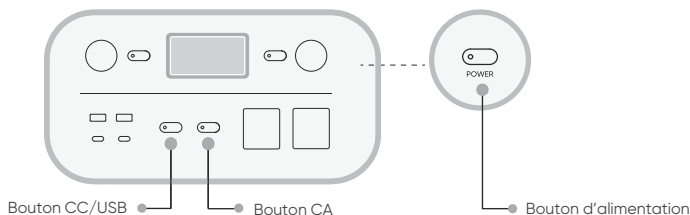

2.3. Une fois que vous avez appuyé sur l'icône de recherche d'appareils, l'appareil est automatiquement associé à l'application via le Bluetooth.

Remarque : Si le message « l'appareil a été associé » s'affiche pendant l'appairage, vous pouvez suivre l'une de ces deux étapes pour procéder à la connexion.

- Le propriétaire de l'appareil peut partager ce dernier avec d'autres utilisateurs dans l'application.

● Maintenez les boutons « POWER » et « CC/USB » enfoncés pendant 3 secondes pour réinitialiser l'appareil et l'associer de nouveau.

2.4. Une fois l'appairage réalisé avec succès, vous devrez saisir le nom et le mot de passe du Wi-Fi pour que l'appareil se connecte automatiquement au réseau Wi-Fi.

Remarque : Veuillez choisir un réseau Wi-Fi 2,4 GHz. L'appareil ne prend pas en charge le réseau Wi-Fi 5 GHz.

2.5. Une fois l'appareil ajouté à la page d'accueil, l'icône Wi-Fi de l'appareil restera allumée.

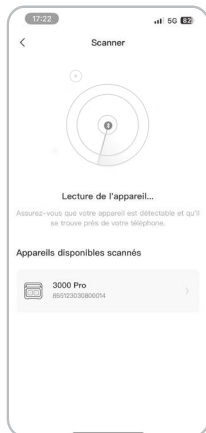

2.3

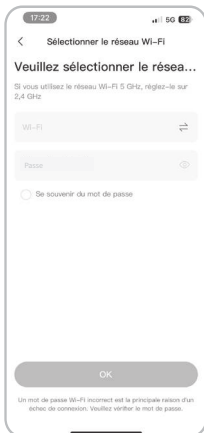

2.4

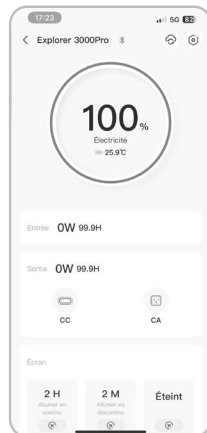

2.5

Les captures d'écran ci-dessus sont fournies à titre indicatif.

3. Pour dissocier l'appareil

Cliquez sur le bouton des paramètres en haut à droite de l'interface principale pour accéder à la page des paramètres. Cliquez sur le bouton de dissociation en bas de la page pour dissocier l'appareil.

4. Remarques

4.1. Pour activer le Wi-Fi et le Bluetooth :

- Le Wi-Fi et le Bluetooth sont automatiquement activés, une fois l'appareil allumé. Leurs icônes s'allument sur l'écran.
- Appuyez simultanément sur les boutons d'alimentation des sorties CC/USB et CA jusqu'à ce que les icônes Wi-Fi et Bluetooth s'allument sur l'écran.

4.2. Pour désactiver le Wi-Fi et le Bluetooth :

- Appuyez simultanément sur les boutons d'alimentation des sorties CC/USB et CA jusqu'à ce que les icônes Wi-Fi et Bluetooth s'éteignent de l'écran.
- Le Wi-Fi et le Bluetooth sont automatiquement désactivés si aucun appareil n'est connecté dans les 5 minutes.

4.3. Pour réinitialiser le Wi-Fi et le Bluetooth :

- Maintenez les boutons « POWER » et « CC/USB » enfoncés simultanément pendant 3 secondes pour réinitialiser le Wi-Fi et le Bluetooth aux paramètres d'usine et redémarrer le système. Le compte connecté dans l'application sera dissocié.

Herzlichen Glückwunsch zu Ihrem neuen Jackery Explorer 1000. Bitte lesen Sie dieses Handbuch, insbesondere die entsprechenden Vorsichtsmaßnahmen sorgfältig durch, bevor Sie das Produkt verwenden, um eine ordnungsgemäße Verwendung zu gewährleisten. Bewahren Sie dieses Handbuch zum Nachschlagen an einem leicht zugänglichen Ort auf.

In Übereinstimmung mit den Gesetzen und Vorschriften liegt das Recht der endgültigen Auslegung dieses Dokuments und aller zugehörigen Dokumente zu diesem Produkt beim Unternehmen.

Bitte beachten Sie, dass im Falle einer Aktualisierung, Überarbeitung oder Beendigung keine weiteren Benachrichtigungen erfolgen.

TECHNISCHE DATEN

Produktname	Jackery Explorer 1000
Modell-Nr.	JE-1000D
Kapazität	30.4Ah/35.2V DC (1070Wh)
Zellchemie	LiFePO4
Gewicht	Etwa 23.8 lbs / 10.8 kg
Abmessungen	32.7 × 22.4 × 24.7 cm (12.87 × 8.82 × 9.72 Zoll)
Nutzungsdauer	4000 Zyklen bis 70%+ Kapazität
DC-Eingang	2 x DC 8mm Anschlüsse: Einzelanschluss 12-16V (Betriebsspannung) = 8A Max, Doppelanschluss 8A Max; Einzelanschluss 16-60V (Betriebsspannung) = 10,5A Max, Doppelanschluss 21A/400W Max
AC-Eingang	220V-240V~ 50Hz, 10A Max
2 x AC-Ausgang	230V~ 50Hz
AC-Gesamtleistung	1500W Nennleistung, 3000W Überspannungsspitze
USB-C1-Ausgang	30W Max, 5V=3A, 9V=3A, 12V=2,5A, 15V=2A, 20V=1,5A
USB-C2-Ausgang	100W Max, 5V=3A, 9V=3A, 12V=3A, 15V=3A, 20V=5A
USB-A-Ausgang	18W Max, 5-6V=3A, 6-9V=2A, 9-12V=1,5A
Auto-Anschluss	12V=10A
Ladetemperatur	0°C~45°C (32°F~113°F)
Entladetemperatur	-10°C~45°C (14°F~113°F)

Zertifizierungen



※ USB Type-C® und USB-C® sind eingetragene Marken des USB Implementers Forum.

LIEFERUMFANG

①



Jackery Explorer 1000

②

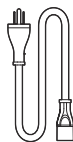

AC-Ladekabel

③

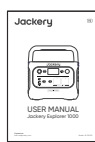

Benutzerhandbuch

LERNE DEINE AUSRÜSTUNG KENNEN

Erscheinungsbild des Produkts

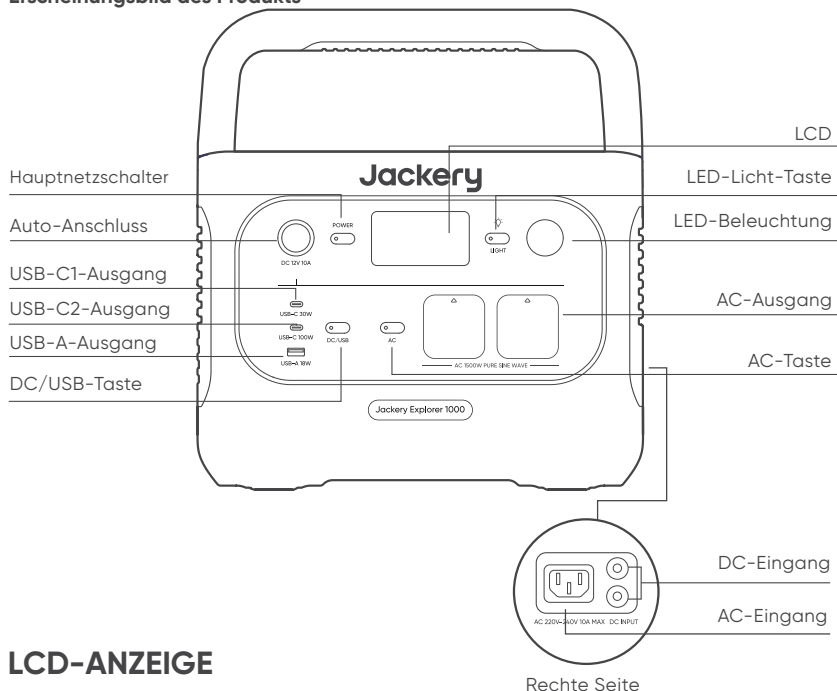

LCD-ANZEIGE

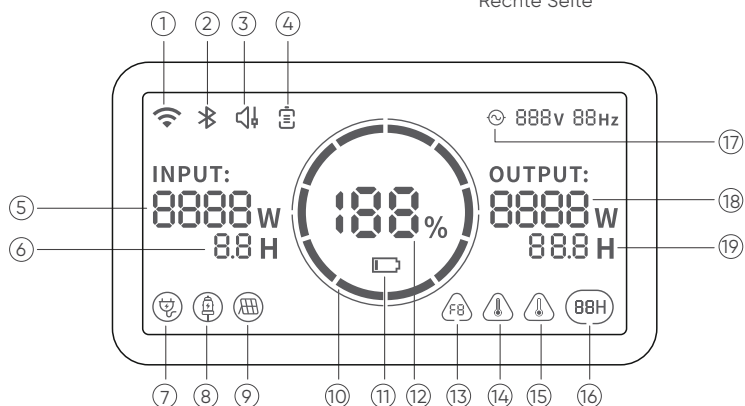

- ① Wi-Fi
- ② Bluetooth
- ③ Leiser Lademodus
- ④ Batteriesparmodus
- ⑤ Eingangsleistung
- ⑥ Verbleibende Aufladezeit

- ⑦ AC-Netzladeanzeige
- ⑧ Autoladeanzeige
- ⑨ Solar-Ladeanzeige
- ⑩ Batteriezustandsanzeige
- ⑪ Batterietiefstandsanzeige
- ⑫ Verbleibender Batterieprozentatz
- ⑬ Fehlermeldung
- ⑭ Warnung bei hoher Temperatur
- ⑮ Warnung bei niedriger Temperatur
- ⑯ Energiesparmodus
- ⑰ AC-Stromanzeige
- ⑱ Ausgangsleistung
- ⑲ Verbleibende Entladezeit

NSS: Notstromsystem.

Sobald Sie das NSS über den AC-Eingangsanschluss mit dem AC-Ladekabel an das Stromnetz angeschlossen haben, können Sie den AC-Ausgangsanschluss des NSS verwenden, um Ihr Gerät mit Strom zu versorgen (zu diesem Zeitpunkt kommt der Wechselstrom aus dem Stromnetz, nicht aus der NSS-Batterie). Bei einem plötzlichen Stromausfall kann das NSS automatisch innerhalb von 20 ms in den Batteriemodus umschalten. Da es sich hierbei nicht um eine professionelle USV-Funktion handelt, unterstützt das System keine 0-ms-Umschaltung. Schließen Sie keine Geräte mit hoher Abhängigkeit von unterbrechungsfreier Stromversorgung an, wie z. B. Datenserver und Arbeitsplatzrechner. Bitte testen Sie angeschlossene Geräte vor der Verwendung mehrmals auf Kompatibilität und es wird empfohlen, nur ein Gerät zur Zeit anzuschließen. Verwenden Sie nicht mehr als ein Gerät zur Zeit, um ein Auslösen des Überlastschutzes zu vermeiden. Die Nichtbeachtung dieser Anweisungen kann zu Geräteausfällen oder Datenverlusten führen, für die wir nicht verantwortlich gemacht werden können.



Batteriezustandsanzeige

Wenn das Produkt aufgeladen wird, leuchtet der orangefarbene Kreis um den Batterieprozentatz nacheinander auf. Wenn andere Geräte geladen werden, leuchtet der orangefarbene Kreis weiter.



Batterietiefstandsanzeige

Wenn der Batterieladestatus weniger als 20% beträgt, leuchtet die Anzeige für einen niedrigen Batteriestand weiter. Bei weniger als 5% blinkt die Anzeige für einen niedrigen Batteriezustand. Während des Ladevorgangs ist die Anzeige ausgeschaltet.



Energiesparmodus

Um zu vermeiden, dass vergessen wird, den Ausgang auszuschalten, was zu einem erhöhten Batterieverbrauch führt, ist der Energiesparmodus standardmäßig aktiviert. Wenn kein Gerät angeschlossen ist oder die Anzahl der angeschlossenen Geräte kleiner oder gleich einem bestimmten Wert ist (weitere Einzelheiten finden Sie in der nachstehenden Tabelle), schaltet das Gerät alle Ausgänge nach 12 Stunden automatisch ab.

Ausgang	Ausgangsleistung	Standardwerte
AC-Ausgang	≤25W	Alle Ausgänge werden nach 12 Stunden automatisch abgeschaltet
USB-Ausgang	≤2W	
Pkw-Leistung	≤2W	

Zum Deaktivieren des Energiesparmodus

Drücken Sie die AC-Taste und die Hauptschaltertaste so lange, bis das Symbol für den Energiesparmodus ausgeblendet wird. Im Nicht-Energiesparmodus schalten Sie die Produkte bitte aus, um den Batterieverbrauch zu vermeiden.

Zum Aktivieren des Energiesparmodus

Drücken Sie die AC-Taste und die Hauptschaltertaste so lange, bis das Symbol für den Energiesparmodus auf dem Bildschirm aufleuchtet.



Fehlermeldung

Um schnell auf die Rückmeldungen reagieren zu können, haben wir im System die allgemeinen Fehlercodes F0-FE eingerichtet: Wenn der Code F8 erscheint, entfernen Sie bitte die Last oder ziehen Sie den Ladestecker ab, das Produkt kann sich von selbst wiederherstellen, wenn nicht, wenden Sie sich bitte an den Kundendienst; Wenn der Code F9 erscheint, entfernen Sie bitte die Last und das Produkt kann sich von selbst wiederherstellen, wenn nicht, wenden Sie sich bitte an den Kundendienst. Falls ein anderer Code erscheint, wenden Sie sich bitte an unseren Kundendienst.



Warnung bei hoher Temperatur

Wenn das Symbol auf dem Bildschirm erscheint, machen Sie sich keine Sorgen, die Batterie erholt sich automatisch nach Abkühlen des Geräts.



Warnung vor niedriger Temperatur

Wenn das Warn-Symbol auf dem Bildschirm erscheint, machen Sie sich keine Sorgen. Sobald die Umgebungstemperatur wieder angeglichen ist, erholt sich die Batterie automatisch.



Leiser Lademodus

Wenn Sie den leisen Lademodus aktivieren, wird die Ladeleistung reduziert, die Ladegeschwindigkeit verlangsamt und das Geräusch während des Ladevorgangs deutlich reduziert. (Bitte aktivieren oder deaktivieren Sie diese Funktion in der App.)



Batteriesparmodus

Wenn Sie den Batteriesparmodus aktivieren, wird die verfügbare Batteriekapazität des Produkts reduziert und die Batterielebensdauer verlängert. (Bitte aktivieren oder deaktivieren Sie diese Funktion in der App.)

GRUNDLEGENDE OPERATIONEN

Hauptstrom ein/aus

Drücken Sie den Hauptnetzschalter und die Betriebsanzeige leuchtet auf und das LCD-Display wird beleuchtet. Wenn Sie das Gerät ausschalten möchten, halten Sie bitte die Hauptschaltertaste gedrückt, bis die Betriebsanzeige erlischt. Die Standard-Standby-Zeit dieses Produkts beträgt 2 Stunden. (das Produkt schaltet sich nach 2 Stunden ohne Auf- oder Entladung automatisch ab) Die automatische Abschaltzeit kann in der Jackery App eingestellt werden.

*Im Energiesparmodus schalten Sie den Gleichstrom- oder Wechselstromausgang ein, oder das Gerät schaltet sich automatisch nach 12 Stunden ab, wenn kein Lade- oder Entladeausgang vorhanden ist.

AC-Ausgang ein/aus: Vergewissern Sie sich, dass die Hauptstromversorgung eingeschaltet ist. Drücken Sie die AC-Taste, die AC-Ausgangsleistungsanzeige leuchtet auf. Dann können Sie die Geräte anschließen, die mit Wechselstrom aufgeladen werden müssen. Drücken Sie die AC-Taste erneut, um den AC-Ausgang auszuschalten.

DC-Ausgang ein/aus: Vergewissern Sie sich, dass die Hauptstromversorgung eingeschaltet ist. Drücken Sie die DC/USB-Taste, die DC-Ausgangsleistungsanzeige leuchtet auf. Dann können die USB-/Autoanschluss-Ausgänge mit externen Ladegeräten verbunden werden. Drücken Sie die DC/USB-Taste erneut, um den USB-/Autoanschluss-Ausgang auszuschalten.

LCD-Bildschirm EIN/AUS

Zum Einschalten drücken Sie die Hauptschaltertaste, oder wenn ein Ladeeingang vorhanden ist, leuchtet das Display automatisch auf. Um das Gerät auszuschalten, drücken Sie erneut die Hauptschaltertaste und die Bildschirmanzeige wird ausgeschaltet.

LCD wird automatisch ausgeschaltet

Wenn innerhalb von 2 Minuten keine Bedienung erfolgt, wechselt das Gerät in den Ruhezustand und die Bildschirmanzeige schaltet sich automatisch aus.

Gehen Sie wie folgt vor, um das Always-on-Display ein-/auszuschalten (im Lade- oder Entladezustand):

Nach dem Aufleuchten des Bildschirms doppelklicken Sie auf die Hauptschaltertaste, um den Modus „Immer eingeschaltet“ zu aktivieren, und drücken Sie sie erneut, um den Bildschirm auszuschalten.

Tipp: Im Modus „Immer eingeschaltet“ schaltet sich der Bildschirm nach 2 Stunden automatisch aus, ohne dass er geladen oder entladen wird.

LED-Beleuchtung

Das LED-Licht hat drei Modi: Schwachlichtmodus, Starklichtmodus und SOS-Modus.

Drücken Sie die Taste für die LED-Beleuchtung und die LED-Leuchte schaltet sich ein. Der Standardmodus ist der Schwachlichtmodus. Drücken Sie die LED-Taste erneut, um im „Starklichtmodus“ oder „SOS-Modus“ zu wechseln, oder schalten Sie das LED-Licht nacheinander aus. In jedem dieser Modi können Sie die LED-Taste drücken und gedrückt halten, um das LED-Licht auszuschalten.

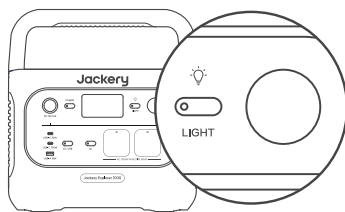

APP-VERBINDUNG

Dieses Produkt unterstützt die Verbindung mit der Jackery App zur intelligenten Steuerung und Bedienung. Nutzer können die Jackery App im App Store oder bei Google Play herunterladen. Weitere Informationen finden Sie im Jackery App Benutzerhandbuch.

AUFLADEN IHRES JACKERY EXPLORER 1000

Laden Sie das Gerät vor der ersten Verwendung vollständig auf.

Hinweis: 1. Die empfohlene Ladeumgebungstemperatur für das Produkt liegt zwischen 0°C und 45°C (32°F bis 113°F), und die Entladeumgebungstemperatur liegt zwischen -10°C und 45°C (14°F bis 113°F). Die Nutzung des Produkts außerhalb dieses Temperaturbereichs kann die Lade- und Entladeleistung beeinträchtigen oder es sogar unmöglich machen, zu laden oder zu entladen.

2. Die Ladeleistung und Batteriekapazität des Produkts können aufgrund von Temperaturschwankungen variieren.

Aufladen über eine AC-Steckdose

Verbinden Sie das AC-Ladekabel mit dem Eingangsanschluss der Ladestation und stecken Sie es in die Steckdose.

Notfall-Lademodus

In diesem Modus können Sie die tragbare Stromstation mittels der AC-Lademethode schnell aufladen. Diese Notladefunktion kann über die Jackery App aktiviert oder deaktiviert werden. Im Notfall-Lademodus blinkt das kreisförmige Licht, das den Ladezustand (SOC) anzeigt, schneller.

Um die Lebensdauer des Akkus zu maximieren, ist es am besten, mit Standardgeschwindigkeit zu laden. Notfallladungen sollten für Situationen reserviert werden, in denen ein schneller Energiezuwachs erforderlich ist, und sind nicht für den regelmäßigen, langfristigen Gebrauch empfohlen.

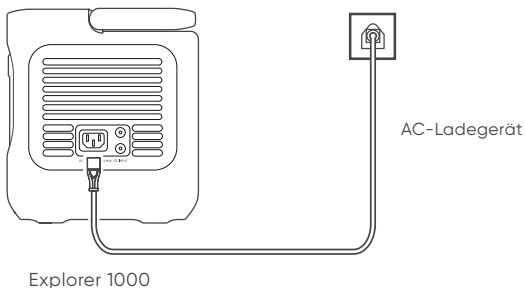

Aufladen über Solarpanel

Das Produkt hat zwei DC8020-Eingangsanschlüsse, an die jeweils ein 100-Watt- oder 200-Watt-Solarpanel direkt angeschlossen werden kann. Wenn Sie zwei 100-Watt-Solarpanels gleichzeitig an einen DC8020-Eingangsanschluss anschließen möchten, benötigen Sie einen Steckverbinder des Solarpanels (separat erhältlich).

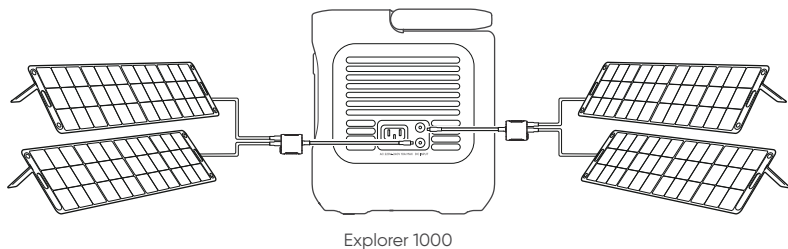
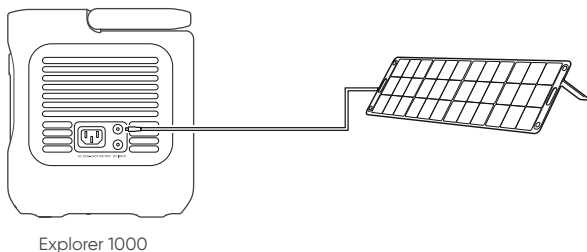

Aufladen über das Autoladegerät

Dieses Produkt kann mit einem 12-V-Autoladegerät aufgeladen werden. Vergewissern Sie sich, dass das Autoladegerät und der Zigarettenanzünder im Auto eine gute Verbindung haben.

*Bitte starten Sie das Fahrzeug, bevor Sie Ihre Stromtankstelle aufladen.

*Wenn das Fahrzeug auf holprigen Straßen fährt, ist es verboten, das Autoladegerät zu benutzen, da es aufgrund einer schlechten Verbindung durchbrennen könnte. Das Unternehmen haftet nicht für Schäden, die durch einen nicht normgerechten Betrieb entstehen.

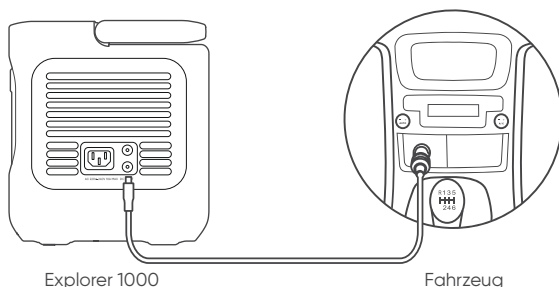

SICHERHEITSHINWEISE FÜR DEN GEBRAUCH

Bei der Verwendung dieses Produkts sollten die grundlegenden Sicherheitsvorkehrungen befolgt werden, einschließlich:

- a. Bitte lesen Sie alle Anweisungen, bevor Sie dieses Produkt verwenden.
- b. Wenn Sie dieses Produkt in der Nähe von Kindern verwenden, ist eine enge Überwachung erforderlich, um die Sicherheit der Kinder zu gewährleisten.
- c. Bei der Verwendung von Zubehör, das von nicht professionellen Herstellern empfohlen oder verkauft wird, besteht die Gefahr eines Stromschlags.
- d. Wenn das Produkt nicht verwendet wird, ziehen Sie bitte den Netzstecker aus der Steckdose des Produkts.
- e. Zerlegen Sie das Produkt nicht, da dies zu unvorhersehbaren Risiken führen kann, wie Feuer, Explosion oder Stromschlag.
- f. Verwenden Sie das Produkt nicht mit beschädigten Kabeln oder Steckern oder beschädigten Ausgangskabeln, die einen Stromschlag verursachen können.
- g. Laden Sie das Produkt an einem gut belüfteten Ort auf und schränken Sie die Belüftung in keiner Weise ein.
- h. Das Produkt sollte in einem belüfteten und trockenen Ort sein, um zu vermeiden, dass Regen und Wasser einen Stromschlag verursachen.
- i. Setzen Sie das Produkt keinem Feuer oder hohen Temperaturen aus (unter direkter Sonneneinstrahlung oder im Fahrzeug bei großer Hitze), da dies zu Unfällen wie Feuer und Explosion führen kann.
- j. Wenn Sie es zum ersten Mal verwenden, laden Sie das Gerät vor der Verwendung bitte vollständig auf. Wenn dieses Gerät über einen längeren Zeitraum (3 - 6 Monate) mit entladener Batterie gelagert wird, verschlechtert sich die Leistung des Geräts und es kann sogar unaufladbar werden.

GARANTIE

Wir gewähren unsere Garantie nur Kunden, die über die offizielle Jackery-Website, Jackery-Marken-Drittanbieterplattformen oder lokale autorisierte Händler kaufen.

* Die Garantiefrist und -details können je nach lokalen Gesetzen, Vorschriften und autorisierten Händlern variieren.

Beschränkte Garantie

Jackery garantiert dem Erstkäufer, dass das Jackery-Produkt bei normaler Nutzung durch den Verbraucher während der geltenden Garantiezeit, die im Abschnitt „Garantiezeit“ unten angegeben ist, frei von Verarbeitungs- und Materialfehlern ist, vorbehaltlich der unten aufgeführten Ausschlüsse.

Diese Garantieerklärung stellt die gesamte und ausschließliche Garantieverpflichtung von Jackery dar. Wir übernehmen keine weitere Haftung in Verbindung mit dem Verkauf unserer Produkte und ermächtigen auch niemanden, diese für uns zu übernehmen.

Garantiezeit

3 Jahre Standardgarantie: Die Standardgarantiezeit für den Jackery Explorer 1000 beträgt 36 Monate. Die Garantiezeit beginnt in jedem Fall ab dem Kaufdatum durch den ursprünglichen Verbraucherkäufer. Der Kaufbeleg des ersten Verbraucherkaufs oder ein anderer angemessener dokumentarischer Nachweis ist erforderlich, um das Anfangsdatum der Garantiezeit zu bestimmen.

2 Jahre Garantieverlängerung: Um die Garantieverlängerung in Anspruch zu nehmen und die Standardgarantielaufzeit zu verlängern, registrieren Sie Ihr Produkt online oder kontaktieren Sie unseren Kundendienst unter hello.eu@jackery.com.

Austausch

Jackery tauscht (auf Kosten von Jackery) jedes Jackery-Produkt aus, das während der geltenden Garantiezeit aufgrund eines Verarbeitungs- oder Materialfehlers nicht mehr funktioniert. Ein Ersatzprodukt übernimmt die verbleibende Garantie des Originalprodukts.

Begrenzt auf den ursprünglichen Verbraucherkäufer

Die Garantie auf ein Jackery-Produkt ist auf den Erstkäufer beschränkt und kann nicht auf einen nachfolgenden Besitzer übertragen werden.

Ausschlüsse

Die Garantie von Jackery gilt nicht bei:

Zweckentfremdung, falschem Gebrauch, Modifizierung des Geräts, versehentlicher Beschädigung oder Verwendung über den normalen, aktuell in der Produktliteratur von Jackery zugelassenen Gebrauch hinaus.

Verseuchter Reparatur durch eine Dritte, nicht autorisierte Partei.

Kauf jeglicher Produkte über ein Online-Auktionshaus.

Die Garantie durch Jackery gilt nicht für die Batteriezelle, es sei denn, die Batteriezelle wird von Ihnen innerhalb von sieben Tagen nach dem Kauf des Produkts und danach mindestens einmal alle 6 Monate vollständig aufgeladen.

Benutzerhandbuch für die Jackery App

1. App herunterladen und sich anmelden

Suchen Sie in Google Play oder im App Store nach „Jackery“, um die App zu installieren. Danach können Sie sich registrieren und einloggen.

2. Gerät hinzufügen

2.1 Klicken Sie auf die Schaltfläche Gerät hinzufügen + ;

2.2 Drücken Sie lange auf die „Power“-Taste am Gerät, um es einzuschalten, die WLAN- und Bluetooth-Symbole auf dem Gerät blinken, um anzuzeigen, dass das Gerät in den Netzwerkkonfigurationsmodus gewechselt ist, klicken Sie auf die „Icon Flashed“-Taste und erlauben Sie der App, sich mit Geräten in der Nähe zu verbinden und die Bluetooth-Berechtigungen zu öffnen;

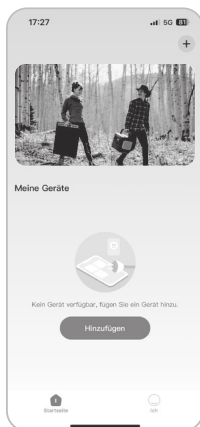

2.1



2.2

Bemerkungen: Wenn die APP nach dem Einschalten nicht innerhalb von 5 Minuten verbunden ist, schaltet das Gerät automatisch Wi-Fi und Bluetooth aus. Jetzt müssen Sie die „DC-Taste“ und die „AC-Taste“ gedrückt halten, um Wi-Fi und Bluetooth wieder einzuschalten.

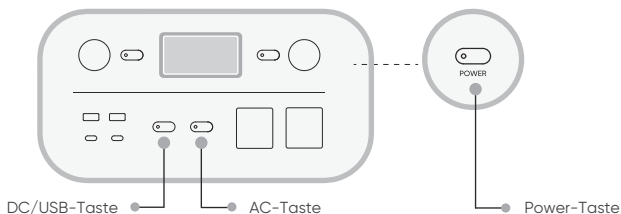

2.3 Nachdem Sie auf das Symbol des gesuchten Geräts geklickt haben, verbindet die App das Gerät automatisch über Bluetooth.

Anmerkungen: Wenn während des Verbindungsvorgangs die Meldung „Das Gerät wurde verbunden“ angezeigt wird, können Sie die folgenden beiden Möglichkeiten für die Verbindung verwenden:

- Der Besitzer des Geräts gibt dieses Gerät über die App für andere Benutzer frei.

- Halten Sie die „POWER-Taste“ und die „DC/USB-Taste“ 3 Sekunden lang gedrückt, um das Gerät zurückzusetzen, und verbinden Sie es dann erneut.

2.4 Nachdem das Gerät erfolgreich verbunden wurde, müssen Sie den Namen und das Kennwort des Wi-Fi-Netzwerks eingeben, mit dem sich das Gerät verbinden soll, und das Gerät verbindet sich automatisch mit dem Wi-Fi-Netzwerk;

Bemerkungen: Bitte wählen Sie ein Wi-Fi-Netzwerk im 2,4-GHz-Frequenzband. Das Gerät unterstützt kein WLAN-Netz im 5-GHz-Frequenzband.

2.5 Nachdem das Gerät erfolgreich auf der Startseite des Geräts hinzugefügt wurde, ist das Wi-Fi-Symbol auf dem Gerät immer eingeschaltet;

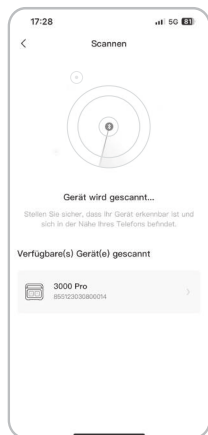

2.3

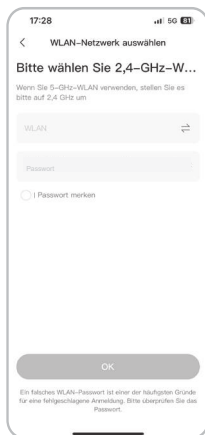

2.4

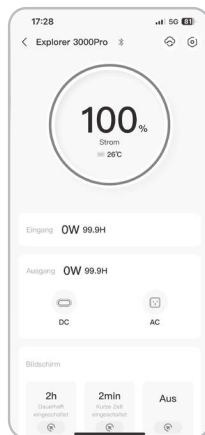

2.5

Die obigen Screenshots dienen nur als Hinweis.

3. Das Gerät entkoppeln

Klicken Sie auf die Schaltfläche Einstellungen in der oberen rechten Ecke der Hauptschnittstelle des Geräts, um die Einstellungsseite aufzurufen, und klicken Sie auf die Schaltfläche Entkoppeln unten auf der Seite, um die Verbindung mit dem Gerät zu beenden.

4. Hinweise

4.1 Einschalten von Wi-Fi und Bluetooth:

- WLAN und Bluetooth werden automatisch aktiviert, nachdem das Gerät eingeschaltet wurde, und die WLAN- und Bluetooth-Symbole auf dem Bildschirm leuchten auf;
- Drücken Sie gleichzeitig die DC/USB-Ausgangs-Power-Taste und die AC-Ausgangs-Power-Taste, bis die WLAN- und Bluetooth-Symbole auf dem Bildschirm aufleuchten;

4.2 Ausschalten von Wi-Fi und Bluetooth:

- Drücken Sie gleichzeitig die DC/USB-Ausgangs-Power-Taste und die AC-Ausgangs-Power-Taste, bis die WLAN- und Bluetooth-Symbole auf dem Bildschirm erlöschen;
- Wi-Fi und Bluetooth werden automatisch ausgeschaltet, wenn kein Gerät verbunden ist innerhalb von 5 Minuten;

4.3 Zurücksetzen von Wi-Fi & Bluetooth:

- Drücken Sie die POWER-Taste und die DC/USB-Taste gleichzeitig für 3 Sekunden, um Wi-Fi und Bluetooth auf die Werkseinstellungen zurückzusetzen und das System neu zu starten. Das verbundene App-Konto wird abgemeldet.

Congratulazioni per il tuo nuovo Jackery Explorer 1000. Legga attentamente questo manuale prima di utilizzare il prodotto, con particolare attenzione alle precauzioni volte a garantire un uso corretto. Conserva questo manuale in un luogo accessibile per una pronta consultazione.

In conformità a leggi e regolamenti, il diritto all'interpretazione finale del presente documento e di tutti i documenti relativi a questo prodotto spetta alla Società.

Si prega di notare che non verranno fornite ulteriori notifiche in caso di aggiornamenti, revisioni o cessazione.

SPECIFICHE TECNICHE

Nome del prodotto	Jackery Explorer 1000
Modello n.	JE-1000D
Capacità	30.4Ah/35.2V DC (1070Wh)
Chimica celle batteria	LiFePO4
Peso	Circa 23.8 libbre/10.8 kg
Dimensioni	12.87 × 8.82 × 9.72 pollici (32.7 × 22.4 × 24.7 cm)
Durata del ciclo	4000 cicli fino all' 70% di capacità
Ingresso DC	2 porti DC da 8 mm: 12-16V (tensione di lavoro) = 8A max, doppio a 8A max; 16-60V (tensione di lavoro) = 10,5A max, doppio a 21A/400W max
Ingresso CA	220V-240V~ 50Hz, 10A Max
2 uscita CA	230V~ 50Hz
Uscita totale CA	1500W nominali, 3000W di picco
Uscita USB-C1	30W Max, 5V=3A, 9V=3A, 12V=2,5A, 15V=2A, 20V=1,5A
Uscita USB-C2	100W Max, 5V=3A, 9V=3A, 12V=3A, 15V=3A, 20V=5A
Uscita USB-A	18W Max, 5-6V=3A, 6-9V=2A, 9-12V=1,5A
Porta per auto	12V=10A
Temperatura di carica	0°C~45°C (32°F~113°F)
Temperatura di scarica	-10°C~45°C (14°F~113°F)

CERTIFICAZIONI

UN38.3 CE UK
CA

※ USB Type-C® e USB-C® sono marchi registrati di USB Implementers Forum.

CONTENUTO DELLA CONFEZIONE

①



Jackery Explorer 1000

②

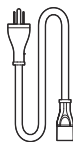

Cavo di ricarica CA

③

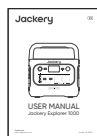

Manuale d'uso

CONOSCERE IL VOSTRO APPARECCHIO

Aspetto del prodotto

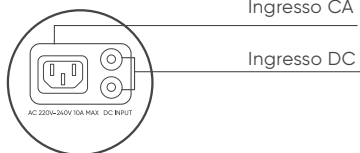
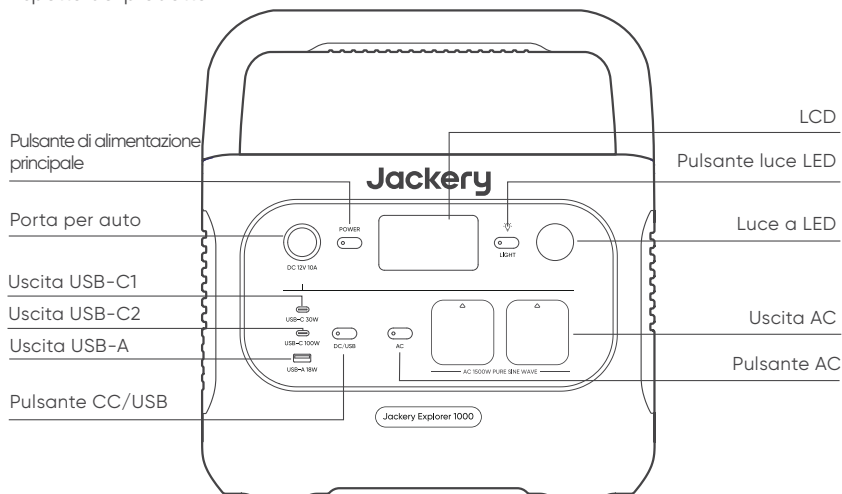

DISPLAY LCD

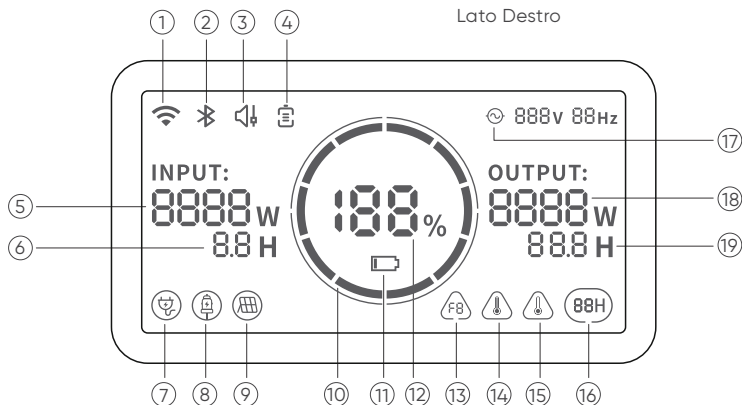

- ① Wi-Fi
- ② Bluetooth
- ③ Modalità di ricarica silenziosa
- ④ Modalità di risparmio della batteria
- ⑤ Potenza in ingresso
- ⑥ Tempo di carica rimanente

- ⑦ Indicatore di carica a parete AC
- ⑧ Indicatore di carica dall'auto
- ⑨ Indicatore di carica solare
- ⑩ Indicatore di carica della batteria
- ⑪ Indicatore di batteria scarica
- ⑫ Percentuale di batteria rimanente
- ⑬ Codice di errore
- ⑭ Avviso di alta temperatura
- ⑮ Avviso di bassa temperatura
- ⑯ Modalità di risparmio energetico
- ⑰ Indicatore di alimentazione CA
- ⑱ Potenza in uscita
- ⑲ Tempo di scarica rimanente

EPS: sistema di alimentazione di emergenza.

Dopo aver collegato la rete elettrica e la porta di ingresso CA dell'EPS tramite il cavo di ricarica CA, è possibile utilizzare la porta di uscita CA dell'EPS per alimentare l'unità (a questo punto l'alimentazione CA proviene dalla rete elettrica, non dalla batteria dell'EPS). In caso di improvvisa interruzione dell'alimentazione di rete, l'EPS può passare automaticamente alla modalità batteria entro 20ms. Trattandosi di una funzione UPS non professionale, non supporta la commutazione a 0ms. Non collegare ad apparecchiature con elevati requisiti di continuità, come server di dati e workstation. Prima dell'uso, effettuare diverse prove per verificare la compatibilità, inoltre si raccomanda di collegarlo a un solo dispositivo. Non utilizzare più di un'unità alla volta per evitare di attivare la protezione da sovraccarico. La mancata osservanza di queste istruzioni può causare guasti all'apparecchiatura o la perdita di dati, per i quali non possiamo essere ritenuti responsabili.



Indicatore di carica della batteria

Quando il prodotto è in carica, il cerchio arancione attorno alla percentuale della batteria si accende in sequenza. Durante la ricarica di altri dispositivi, il cerchio arancione rimarrà acceso.



Indicatore di batteria scarica

Quando il livello della batteria è inferiore al 20%, l'indicatore di batteria scarica rimane acceso. Quando il livello della batteria è inferiore al 5%, l'indicatore di batteria scarica lampeggia. Quando è in carica, l'indicatore rimane spento.



Modalità di risparmio energetico

Per evitare di dimenticare di spegnere l'uscita, con conseguente consumo della batteria, il prodotto attiva per impostazione predefinita la modalità di risparmio energetico. Quando non è collegato alcun dispositivo o quando il dispositivo collegato è inferiore o uguale a un determinato valore (per maggiori dettagli, consultare la tabella seguente), il dispositivo spegne automaticamente tutte le uscite dopo 12 ore.

Uscita	Potenza in uscita	Impostazioni predefinite
Uscita AC	≤25W	Tutte le uscite si spengono automaticamente dopo 12 ore
Uscita USB	≤2W	
Uscita auto	≤2W	

Per disattivare la modalità di risparmio energetico

Premere a lungo il pulsante CA e il pulsante di accensione principale fino a quando l'icona della modalità di risparmio energetico scompare. In modalità non a risparmio energetico, ricordarsi di spegnere i prodotti per evitare il consumo della batteria.

Per attivare la modalità di risparmio energetico

Premere a lungo il pulsante CA e il pulsante di accensione principale finché sullo schermo non si accende l'icona della modalità di risparmio energetico.



Codice di errore

Per rispondere rapidamente ai feedback, abbiamo impostato nel sistema i codici di guasto comuni FO-FE: Se appare il codice F8, si prega di rimuovere il carico o scollegare la spina di ricarica, il prodotto può ripristinarsi da solo, in caso contrario, si prega di contattare il servizio post-vendita; Se appare il codice F9, si prega di rimuovere il carico e il prodotto può ripristinarsi da solo, in caso contrario, si prega di contattare il servizio post-vendita. Nel caso in cui venga visualizzato qualsiasi altro codice, si prega di contattare il nostro servizio post-vendita.



Avviso di alta temperatura

Se appare sullo schermo, non preoccupatevi: la batteria si ripristina automaticamente dopo il raffreddamento.



Avviso di bassa temperatura

Se viene visualizzato sullo schermo, non preoccupatevi. Si ripristinerà automaticamente dopo il ripristino della temperatura ambiente.



Modalità di ricarica silenziosa

Nella modalità di ricarica silenziosa, la potenza di ricarica si abbassa, la velocità di ricarica si riduce, mentre il rumore di ricarica si riduce notevolmente (Si prega di attivare/disattivare la funzione dall'app).



Modalità risparmio batteria

Nella modalità di ricarica e scarica superficiali, la carica disponibile per il prodotto è ridotta, la vita della cella si prolunga (Si prega di attivare/disattivare la funzione dall'APP).

OPERAZIONI DI BASE

Accensione e spegnimento dell'alimentazione principale

Premendo il "pulsante di alimentazione principale", l'indicatore di funzionamento si accende e il display LCD si illumina. Se è necessario spegnere l'alimentazione principale, tenere premuto il "pulsante di alimentazione principale" finché l'indicatore di funzionamento non si spegne. Il tempo di standby predefinito di questo prodotto è di 2 ore. (il prodotto si spegnerà automaticamente dopo 2 ore senza caricarsi o scaricarsi) Il tempo di spegnimento automatico può essere impostato sull'App Jackery.

*In modalità di risparmio energetico, accendere l'uscita CC o CA, oppure spegnersi automaticamente dopo 12 ore se non c'è ingresso di carica o uscita di scarica.

Uscita CA On/Off: verificare che l'alimentazione principale sia accesa. Premendo il pulsante CA, si accende l'indicatore della potenza di uscita CA. A questo punto sarà possibile collegare l'apparecchiatura che necessita di carica CA. Premere di nuovo il pulsante AC per disattivare l'uscita CA.

Uscita CC On/Off: verificare che l'alimentazione principale sia accesa. Premendo il pulsante CC/USB, si accende l'indicatore di potenza di uscita CC. Le porte di uscita USB/auto possono essere collegate a dispositivi di carico esterni. Premere nuovamente il pulsante CC/USB per disattivare l'uscita USB/autoporto.

Accensione/spengimento del display LCD

Per accendere il dispositivo, premere il pulsante di alimentazione principale. Nel caso in cui è presente un ingresso di ricarica, il display si accende automaticamente. Per spegnere, premere nuovamente il pulsante di accensione principale e il display si spegnerà.

Il display LCD si spegne automaticamente

Se non viene eseguita alcuna operazione entro 2 minuti, il prodotto entra in uno stato di sospensione e lo schermo si spegne automaticamente.

Per attivare/disattivare il display sempre acceso (in stato di carica o di scarica), procedere come segue:

Dopo l'accensione dello schermo, fare doppio clic sul pulsante di alimentazione principale per attivare la modalità di visualizzazione Always-on, quindi premerlo nuovamente per spegnere lo schermo.

Suggerimento: In modalità Always-On Display, lo schermo si spegne automaticamente dopo 2 ore di carica o scarica.

Luce a LED

La luce LED ha tre modalità: Modalità luce bassa, modalità luce alta e modalità SOS.

Premendo il pulsante della luce LED, la luce LED si accende. La modalità predefinita è la modalità Bassa luminosità. Premere di nuovo il pulsante LED per passare alla modalità luce alta, alla modalità SOS o per spegnere la luce LED in sequenza. In una qualsiasi di queste modalità, è possibile tenere premuto il pulsante LED per spegnere la luce LED.

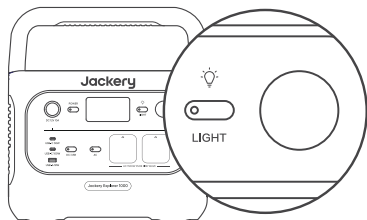

CONNESSIONE APP

Questo prodotto supporta la connessione di Jackery App per un controllo e un funzionamento intelligenti. Gli utenti possono scaricare l'applicazione Jackery tramite App Store o Google Play. Per ulteriori informazioni, consultare il Manuale d'uso dell'applicazione Jackery.

RICARICA IL TUO JACKERY EXPLORER 1000

Caricare completamente il dispositivo prima del primo utilizzo.

Nota: 1. La temperatura consigliata per la ricarica del prodotto è compresa tra 0°C e 45°C (32°F e 113°F), mentre la temperatura di scarica è compresa tra -10°C e 45°C (14°F e 113°F). L'utilizzo del prodotto al di fuori di questa gamma di temperatura può limitarne le capacità di ricarica e scarica, o addirittura renderlo incapace di caricarsi o scaricarsi.

2. La potenza di ricarica e la capacità della batteria del prodotto possono variare a causa delle fluttuazioni di temperatura.

Ricarica tramite presa a muro CA

Collegare il cavo di ricarica CA alla porta di ingresso della centrale elettrica e inserirlo nella presa di corrente.

Modalità di Ricarica d'Emergenza

In questa modalità, puoi caricare rapidamente la stazione di energia portatile usando il metodo di ricarica AC. Questa funzione di ricarica di emergenza può essere attivata o disattivata tramite l'app Jackery. In modalità di ricarica d'emergenza, la luce circolare che indica lo stato di carica (SOC) lampeggerà a una velocità maggiore.

Per massimizzare la vita della batteria, è meglio effettuare la ricarica alla velocità standard. La ricarica d'emergenza dovrebbe essere riservata a situazioni che richiedono un aumento rapido di potenza e non è consigliata per un utilizzo regolare a lungo termine.

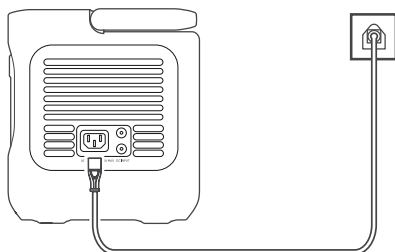

Caricabatteria AC

Explorer 1000

Ricarica tramite pannello solare

Il prodotto dispone di due porte di ingresso DC8020, ciascuna delle quali supporta la connessione diretta di un pannello solare da 100 W o 200 W. Se è necessario collegare contemporaneamente una porta di ingresso DC8020 a due pannelli solari da 100 W, è necessario un connettore per pannello solare (venduto separatamente).

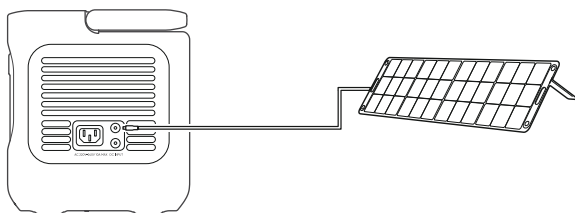

Explorer 1000

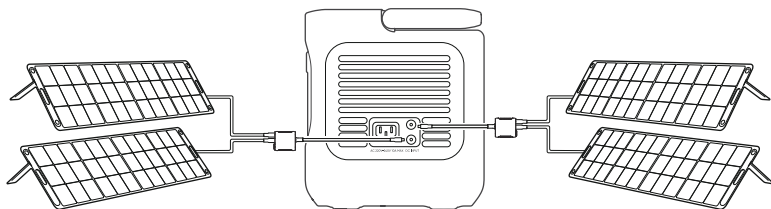

Explorer 1000

Ricarica tramite caricatore da auto

Questo prodotto può essere caricato con un caricabatterie per auto da 12V. Assicurarsi che il caricabatterie e l'accendisigari dell'auto siano ben collegati.

*Si prega di avviare il veicolo prima di caricare la centrale elettrica.

*Se il veicolo circola su strade dissestate, è vietato utilizzare il caricabatterie per auto, nel caso in cui si bruci a causa di un collegamento inadeguato. La Società non sarà responsabile per eventuali danni causati da utilizzi irregolari.

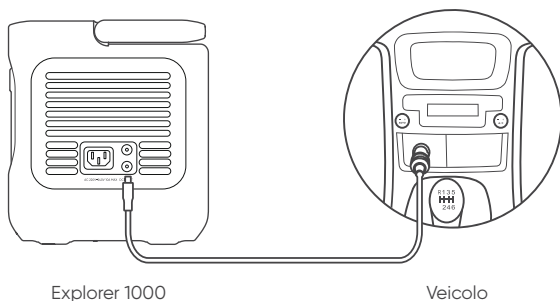

PRECAUZIONI DI SICUREZZA PER L'USO

Durante l'utilizzo di questo prodotto, devono essere impiegate le precauzioni di sicurezza di base, tra cui:

- a. Leggere tutte le istruzioni prima di utilizzare questo prodotto.
- b. È necessaria una stretta supervisione quando si utilizza questo prodotto vicino a bambini per ridurre ogni rischio.
- c. Può verificarsi un rischio di folgorazione qualora si utilizzino accessori consigliati o venduti da produttori non professionali.
- d. Quando il prodotto non è in uso, scollegare la spina di alimentazione dalla presa del prodotto.
- e. Non smontare il prodotto per evitare rischi imprevedibili come incendi, esplosioni o scosse elettriche.
- f. Non utilizzare il prodotto con fili elettrici, spine o cavi di uscita danneggiati per evitare il rischio di scossa elettrica.
- g. Caricare il prodotto in un'area ben ventilata e non limitare in alcun modo la ventilazione.
- h. Si prega di posizionare il prodotto in un luogo ventilato e asciutto per evitare che pioggia e acqua causino scosse elettriche.
- i. Non esporre il prodotto al fuoco o ad alte temperature (sotto la luce solare diretta o in un veicolo surriscaldato) per evitare di causare incidenti come incendi o esplosioni.
- j. Quando si utilizza per la prima volta, caricare completamente il dispositivo prima dell'uso. Se il prodotto non viene utilizzato per un lungo periodo di tempo (dai 3 ai 6 mesi) con l'alimentazione esaurita, le sue prestazioni si deterioreranno e potrebbe addirittura diventare non ricaricabile.

GARANZIA

Forniamo la nostra garanzia solo ai clienti che acquistano dal sito web ufficiale di Jackery, dalle piattaforme di terze parti con marchio Jackery o dai rivenditori autorizzati locali.

* Il periodo e i dettagli della garanzia possono variare in base alle leggi locali, ai regolamenti e ai rivenditori autorizzati.

Garanzia limitata

Jackery garantisce all'acquirente originale che il prodotto Jackery sarà esente da difetti di fabbricazione e materiali in condizioni di normale utilizzo da parte del acquirente durante il periodo di garanzia applicabile identificato nella sezione "Periodo di garanzia" di seguito, fatte salve le esclusioni indicate di seguito.

Questa dichiarazione di garanzia stabilisce l'obbligo di garanzia totale ed esclusivo di Jackery. Non ci assumeremo, né autorizzeremo alcuna persona ad assumersi per noi, qualsiasi altra responsabilità in relazione alla vendita dei nostri prodotti.

Periodo di garanzia

3 anni di garanzia standard: Il periodo di garanzia standard per Jackery Explorer 1000 è di 36 mesi. In ogni caso, il periodo di garanzia viene misurato a partire dalla data di acquisto da parte dell'acquirente consumatore originario. Per stabilire la data di inizio del periodo di garanzia è necessaria la ricevuta di acquisto del primo acquisto da parte del consumatore, o altra prova documentale ragionevole.

2 anni di garanzia estesa: per attivare l'estensione della garanzia, è necessario registrare il prodotto online, oppure contattare il nostro servizio clienti all'indirizzo hello.eu@jackery.com per estendere il periodo di garanzia standard.

Sostituzione

Jackery sostituirà (a spese di Jackery) qualsiasi prodotto Jackery mal funzionante durante il periodo di garanzia applicabile a causa di difetti di fabbricazione o materiali. Un prodotto sostitutivo assume la garanzia residua del prodotto originale.

Limitato all'acquirente consumatore originale

La garanzia sul prodotto Jackery è limitata all'acquirente originale e non è trasferibile a nessun proprietario successivo.

Esclusioni

La garanzia di Jackery non si applica a:

Uso improprio, abuso, modifica, danneggiamento accidentale o utilizzo diverso dal normale uso da parte del consumatore, come autorizzato nella documentazione di questo prodotto Jackery. Tentativi di riparazione da parte di persone diverse da quelle autorizzate.

Qualsiasi prodotto acquistato tramite una casa d'aste online.

La garanzia di Jackery non si applica alla batteria, a meno che questa non venga caricata completamente dall'utente entro sette giorni dall'acquisto del prodotto, e successivamente almeno una volta ogni 6 mesi.

Manuale dell'utente per l'app Jackery

1. Per scaricare l'App e accedere

Cercare "Jackery" in Google Play o App Store per installare l'applicazione Dopodiché, è possibile registrarsi e accedere

2. Per aggiungere il dispositivo

2.1 Fare clic sul pulsante  Aggiungi dispositivo;

2.2 Premere a lungo il pulsante "Power" sul dispositivo per accenderlo, le icone Wi-Fi e Bluetooth sul dispositivo lampeggiano per indicare che il dispositivo è entrato in modalità di configurazione della rete, fare clic sul pulsante "icona lampeggiante" e consentire all'App di connettersi ai dispositivi vicini e aprire le autorizzazioni Bluetooth;



2.1



2.2

Osservazioni: Dopo l'accensione, se l'APP non viene connessa entro 5 minuti, il dispositivo disattiva automaticamente Wi-Fi e Bluetooth. A questo punto, è necessario tenere premuto il "pulsante CC/USB" e il "pulsante CA" per riaccendere il Wi-Fi e il Bluetooth.

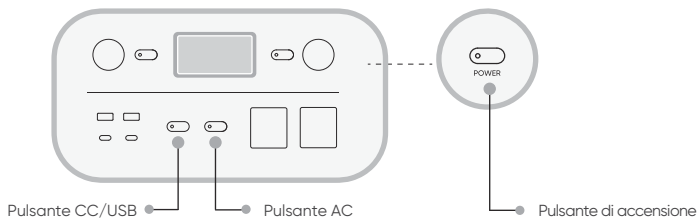

2.3 Dopo aver fatto clic sull'icona del dispositivo cercato, l'applicazione collega automaticamente il dispositivo tramite Bluetooth.

Osservazioni: Se durante il processo di associazione viene richiesto "il dispositivo è stato associato", è possibile utilizzare i due metodi seguenti per la connessione:

- Il proprietario del dispositivo condividerà questo dispositivo con altri utenti tramite l'app.

● Tenere premuto il "Pulsante ACCENSIONE" e il "Pulsante CC/USB" per 3 secondi per ripristinare il dispositivo, quindi ricollegare il dispositivo.

2.4 Dopo che il dispositivo è stato connesso con successo, è necessario inserire il nome e la password del Wi-Fi a cui il dispositivo si connetterà e il dispositivo si connetterà automaticamente alla rete Wi-Fi;

Osservazioni: Selezionare una rete Wi-Fi con banda a 2,4 GHz. Il dispositivo non supporta una rete Wi-Fi in banda 5GHz.

2.5 Dopo che il dispositivo è stato aggiunto con successo alla home page del dispositivo, l'icona Wi-Fi sul dispositivo sarà sempre accesa;



2.3

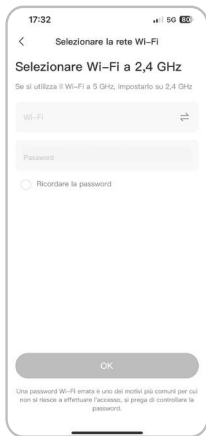

2.4

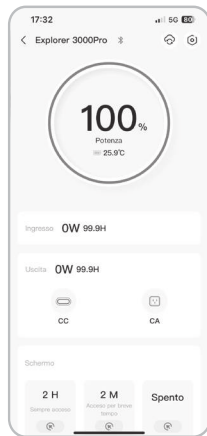

2.5

Le schermate sopra riportate sono solo di riferimento.

3. Per annullare l'associazione del dispositivo

Fare clic sul pulsante Impostazioni nell'angolo in alto a destra dell'interfaccia principale del dispositivo per accedere alla pagina delle impostazioni e fare clic sul pulsante Annulla associazione nella parte inferiore della pagina per annullare l'associazione del dispositivo.

4. Note

4.1 Attivare Wi-Fi e Bluetooth:

- Wi-Fi & Bluetooth vengono attivati automaticamente dopo l'accensione del dispositivo, e le icone Wi-Fi e Bluetooth sullo schermo si illuminano;
- Premere contemporaneamente il pulsante di alimentazione dell'uscita CC/USB e il pulsante di alimentazione dell'uscita CA finché le icone Wi-Fi e Bluetooth sullo schermo non si illuminano;

4.2 Per spegnere Wi-Fi e Bluetooth:

- Premere contemporaneamente il pulsante di alimentazione dell'uscita CC/USB e il pulsante di alimentazione dell'uscita CA finché le icone Wi-Fi e Bluetooth sullo schermo non sono spente;
- Wi-Fi e Bluetooth si spengono automaticamente se non viene collegato alcun dispositivo entro 5 minuti;

4.3 Per reimpostare Wi-Fi e Bluetooth

- Premere contemporaneamente il pulsante POWER e il pulsante CC/USB per 3 secondi per ripristinare le impostazioni di fabbrica di Wi-Fi e Bluetooth e riavviare il sistema. L'account dell'app connesso verrà disassociato.

Enhorabuena por su nuevo Jackery Explorer 1000. Lea atentamente este manual antes de utilizar el producto, especialmente las precauciones pertinentes para garantizar su uso adecuado. Guarde este manual en un lugar accesible para consultarlo con frecuencia.

De conformidad con las leyes y reglamentos, la compañía se reserva el derecho a dar una interpretación final de este y todos los documentos relacionados con este producto.

Por favor, tenga en cuenta que no se darán más notificaciones en caso de cualquier actualización, revisión o terminación.

ESPECIFICACIONES TÉCNICAS

Nombre del producto	Jackery Explorer 1000
Nº de modelo	JE-1000D
Capacidad	30.4Ah/35.2V DC (1070Wh)
Química celular	LiFePO4
Peso	Aproximadamente 23.8 libras/10.8 kg
Dimensiones	12.87 × 8.82 × 9.72 pulgadas / 32.7 × 22.4 × 24.7 cm
Ciclo de vida	4000 ciclos de carga hasta 70% + de capacidad
Entrada de CC	2 DC 8mm Puertos: 11-16V (tensión de trabajo)≈8A Máx., doble a 8A Máx.; 16-60V (tensión de trabajo)≈10.5A Máx., doble a 21A/400W Máx.
Entrada CA	220V-240V~ 50Hz, 10A Máx
2 salida de CA	230V~ 50Hz
CA Salida total	1500W nominales, 3000W pico de sobretensión
Salida USB-C1	30W Máx, 5V≈3A, 9V≈3A, 12V≈2.5A, 15V≈2A, 20V≈1.5A
Salida USB-C2	100W Máx, 5V≈3A, 9V≈3A, 12V≈3A, 15V≈3A, 20V≈5A
Salida USB-A	18W Máx, 5-6V≈3A, 6-9V≈2A, 9-12V≈1.5A
Puerto para el coche	12V≈10A
Temperatura de carga	0°C~45°C (32°F~113°F)
Temperatura de descarga	-10°C~45°C (14°F~113°F)

CERTIFICACIONES



※USB Type-C® y USB-C® son marcas comerciales registradas de USB Implementers Forum.

LISTA DE PAQUETE

①



Jackery Explorer 1000

②

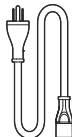

Cable de carga CA

③

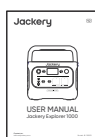

Manual de Usuario

CONOZCA SU EQUIPO

Aspecto del producto

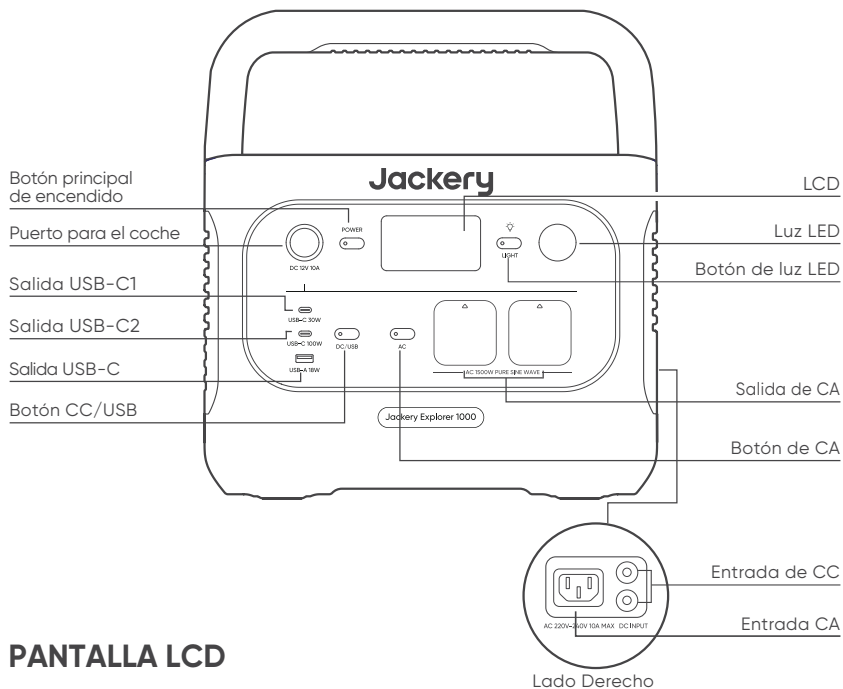

PANTALLA LCD

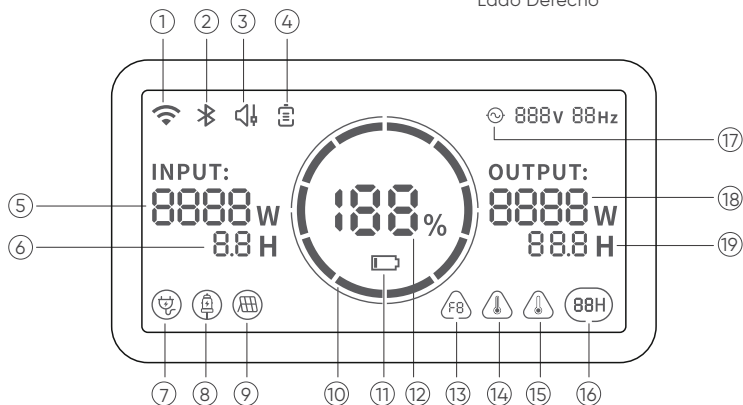

- ① Wi-Fi
- ② Bluetooth
- ③ Modo de carga silenciosa
- ④ Modo de ahorro de batería
- ⑤ Potencia de entrada
- ⑥ Tiempo de carga restante

- 7 Indicador de carga de pared de CA
- 8 Indicador de carga del coche
- 9 Indicador de carga solar
- 10 Indicador de alimentación de la batería
- 11 Indicador de batería baja
- 12 Porcentaje restante de batería
- 13 Código de error
- 14 Aviso de alta temperatura
- 15 Aviso de baja temperatura
- 16 Modo de ahorro de energía
- 17 Indicador de alimentación de CA
- 18 Potencia de salida
- 19 Tiempo de descarga restante

SAE: Sistema de alimentación de emergencia.

Una vez que haya conectado la red eléctrica y el puerto de entrada de CA de la SAE mediante el cable cargador de CA, podrá utilizar el puerto de salida de CA de la SAE para alimentar la unidad (en este punto, la alimentación de CA procede de la red eléctrica, no de la batería de la SAE). En caso de pérdida repentina de la alimentación de red, el SAE puede pasar automáticamente al modo batería en 20 ms. Dado que se trata de una función no profesional del SAI, no admite la conmutación de 0 ms. No lo conecte a equipos con elevados requisitos de alimentación ininterrumpida, como servidores de datos y estaciones de trabajo. Por favor, pruebe varias veces para confirmar la compatibilidad antes de usar. Además, se recomienda conectar a un solo dispositivo. No utilice más de una unidad a la vez para evitar que se active la protección contra sobrecargas. El incumplimiento de estas instrucciones puede provocar fallos en el equipo o pérdidas de datos de las que no nos hacemos responsables.



Indicador de alimentación de la batería

Cuando el producto se está cargando, el círculo naranja que rodea el porcentaje de la batería se encenderá en secuencia. Al cargar otros dispositivos, el círculo naranja permanecerá encendido.



Indicador de batería baja

Cuando la batería es inferior al 20 %, el Indicador de batería baja permanecerá encendido. Cuando sea inferior al 5 %, el Indicador de batería baja parpadeará. Cuando se está cargando, el Indicador estará apagado.



Modo de ahorro de energía

Para evitar que se olvide de apagar la salida, con el consiguiente consumo de batería, el producto activa por defecto el modo de ahorro de energía. Esto ocurre cuando no hay ningún dispositivo conectado o cuando el dispositivo conectado es menor o igual a un cierto valor (consulte la tabla siguiente para más detalles), el dispositivo apagará automáticamente todas las salidas después de 12 horas.

Salida	Potencia de salida	Valores por defecto
Salida de CA	≤25W	Todas las salidas se apagan automáticamente después de 12 horas
Salida USB	≤2W	
Salida del coche	≤2W	

Para desactivar el modo de ahorro de energía:

Mantenga pulsado el botón CA y el botón de encendido principal hasta que desaparezca el icono del modo de ahorro de energía. Recuerde apagar los productos cuando no utilice el modo ahorro de energía para evitar el consumo de la batería.

Para activar el modo de ahorro de energía:

Mantenga pulsado el botón CA y el botón de encendido principal hasta que el icono del modo de ahorro de energía se encienda en la pantalla.



Código de error

Con el fin de responder rápidamente a los comentarios, hemos establecido códigos de avería comunes F0-FE en el sistema: Si aparece el código F8, retire la carga o desconecte el enchufe de carga. El producto puede restablecerse por sí mismo. En caso de no hacerlo, póngase en contacto con el servicio postventa. Si aparece el código F9, retire la carga y el producto podrá recuperarse por sí mismo. En caso de no hacerlo, por favor, póngase en contacto con el servicio postventa. En caso de que aparezca cualquier otro código, póngase en contacto con nuestro servicio postventa.



Aviso de alta temperatura

Si aparece en la pantalla, no se preocupe, la batería se restablecerá automáticamente después de enfriarse.



Aviso de baja temperatura

Si aparece en la pantalla, no se preocupe. Se restablecerá automáticamente una vez restablecida la temperatura ambiente.



Modo de carga silenciosa

Cuando el Modo de carga silenciosa está activado, la potencia de carga se reduce y la velocidad de carga se ralentiza, mientras que el ruido durante la carga se reduce significativamente. (Por favor, active/desactive esta función en la APP).



Modo de ahorro de batería

Cuando el Modo de ahorro de batería está activado, la capacidad de la batería disponible del producto se reduce y se prolonga la vida útil de la batería. (Por favor, active/desactive esta función en la APP).

OPERACIONES BÁSICAS

Encendido/apagado principal

Pulse el "Botón de encendido principal", se encenderá el indicador de funcionamiento y se iluminará la pantalla LCD. Si necesita desconectar la alimentación principal, mantenga pulsado el "Botón de alimentación principal" hasta que se apague el indicador de funcionamiento. El tiempo de espera predeterminado de este producto es de 2 horas. (el producto se apagará automáticamente tras 2 horas sin carga ni descarga). El tiempo de apagado automático se puede configurar en la app de Jackery.

*Ecienda la salida de CC o la salida de CA en el modo de ahorro de energía – el dispositivo se apagará automáticamente si no hay entrada de carga ni salida de descarga después de 12 horas.

Salida de CA encendida/apagada: asegúrese de que la fuente de alimentación principal está encendida. Pulse el botón CA y el indicador de potencia de salida CA se iluminará. A continuación, puede conectar los equipos que necesitan carga de CA. Pulse el botón de CA otra vez para apagar la salida CA.

Salida CC encendida/apagada: asegúrese de que la fuente de alimentación principal está encendida. Pulse el botón CC/USB y el indicador de potencia de salida CC se iluminará. A continuación se podrá conectar los puertos de salida USB / coche a dispositivos de carga externos. Pulse de nuevo el botón CC/USB para apagar la salida USB/Puerto de coche.

Encendido/Apagado de la pantalla LCD

Para encenderlo, pulse el botón principal de encendido. De otro modo, cuando haya una entrada de carga, la pantalla se encenderá automáticamente. Para apagar, pulse de nuevo el botón principal de encendido y la pantalla se apagará.

La pantalla LCD se apaga automáticamente

Si no se realiza ninguna operación en 2 minutos, el producto entrará en estado de reposo y la pantalla se apagará automáticamente.

Para encender/apagar la función de Pantalla siempre encendida (en estado de carga o descarga), siga estos pasos:

Cuando se encienda la pantalla, pulse dos veces el botón principal de encendido y se activará el modo de pantalla siempre encendida; vuelva a pulsarlo para apagar la pantalla.

Consejo: en el modo de Pantalla siempre encendida, la pantalla se apaga automáticamente tras 2 horas sin carga ni descarga.

Luz LED

La luz LED tiene tres modos: modo de luz baja, modo de luz alta y modo SOS.

Pulse el botón de la luz LED y ésta se encenderá. El modo por defecto es el de luz baja. Vuelva a pulsar el botón LED para pasar al modo de luz alta, al modo SOS o para apagar la luz LED de forma secuencial. Puede mantener pulsado el botón LED en cualquiera de esos modos para apagar la luz LED.

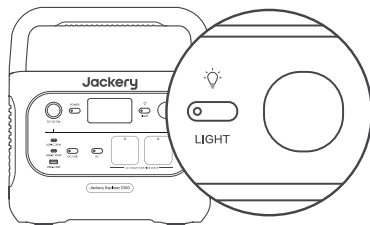

CONEXIÓN CON LA APP

Este producto admite la conexión con la app oficial de Jackery para un control y funcionamiento inteligentes. Los usuarios pueden descargar la aplicación Jackery a través de App Store o Google Play. Para más información, consulte el manual de usuario de la aplicación Jackery.

CARGUE SU JACKERY EXPLORER 1000

Cargue completamente el dispositivo antes de utilizarlo por primera vez.

Nota: 1. La temperatura recomendada para cargar el producto está entre 0°C y 45°C (32°F y 113°F), y la temperatura de descarga está entre -10°C y 45°C (14°F y 113°F). Operar el producto fuera de este rango de temperatura puede limitar sus capacidades de carga y descarga, o incluso hacer que no se pueda cargar o descargar.

2. La potencia de carga y la capacidad de la batería del producto pueden variar debido a las fluctuaciones de temperatura.

Carga a través de una toma de corriente de CA

Conecte el cable de carga de CA al puerto de entrada de la estación de alimentación y enchúfelo a la toma de corriente.

Modo de Carga de Emergencia

Bajo este modo, puedes cargar rápidamente la estación de energía portátil utilizando el método de carga AC. Esta función de carga de emergencia se puede activar o desactivar a través de la aplicación Jackery. Cuando está en modo de carga de emergencia, la luz circular que indica el estado de carga (SOC) parpadeará más rápido.

* Para maximizar la vida útil de la batería, es mejor cargar a la velocidad estándar. La carga de emergencia debe reservarse para situaciones que requieren un aumento rápido de energía y no se recomienda para un uso regular y prolongado.

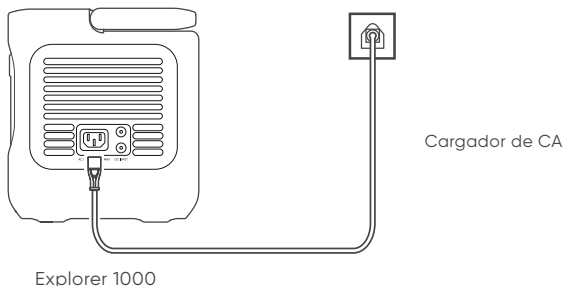

Cargando a través de un panel solar

El producto tiene dos puertos de entrada de tipo DC2820. Cada puerto admite la conexión directa de un panel solar de 100 W o 200 W. Para conectar simultáneamente dos paneles solares de 100 W a un puerto de entrada DC8020 se necesita un conector apto para paneles solares (disponible por separado).

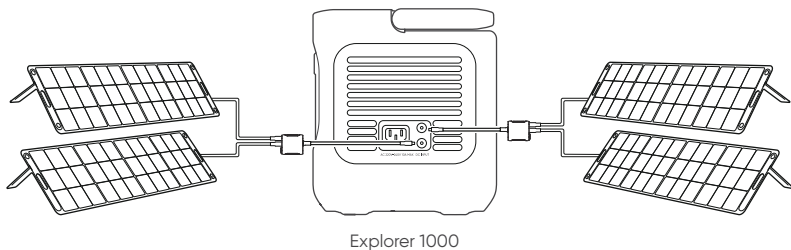
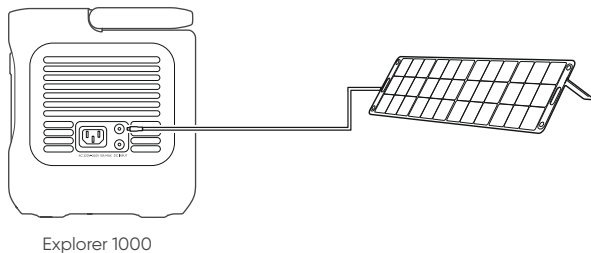

Carga mediante cargador de coche

Este producto se puede cargar con un cargador de coche de 12V. Asegúrese de que el cargador de coche y el encendedor de coche ofrecen una buena conexión.

*Por favor, arranque el vehículo antes de cargar su centralita.

*El uso del cargador de coche está prohibido si el vehículo circula por carreteras con baches para evitar que se queme debido a una mala conexión. La Compañía no será responsable de ninguna pérdida causada por un funcionamiento no estándar.

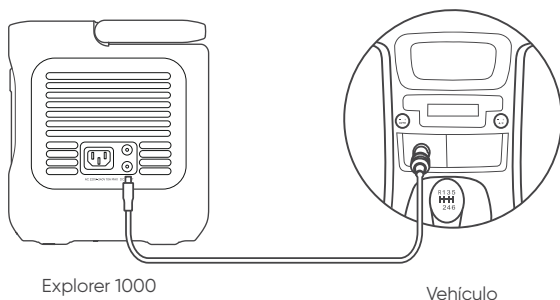

Explorer 1000

Vehículo

PRECAUCIONES DE SEGURIDAD PARA EL USO

Se deben seguir las precauciones básicas de seguridad al utilizar este producto, incluyendo:

- a. Leer todas las instrucciones antes de utilizar este producto.
- b. Se requiere una atenta supervisión cuando se utiliza este producto cerca de los niños para reducir el riesgo.
- c. Puede haber riesgo de descarga eléctrica si se utilizan accesorios no recomendados o vendidos por fabricantes de productos no profesionales.
- d. Cuando el producto no esté en uso, desconecte el enchufe del producto.
- e. No desmonte el producto, ya que puede provocar riesgos imprevisibles como incendios, explosiones o descargas eléctricas.
- f. No utilice el producto con cables o enchufes dañados, o con cables de salida dañados, ya que pueden provocar una descarga eléctrica.
- g. Cargue el producto en un área bien ventilada y no restrinja la ventilación de ninguna manera.
- h. Por favor, coloque el producto en un lugar ventilado y seco para evitar que la lluvia y el agua provoquen una descarga eléctrica.
- i. No exponga el producto al fuego o a altas temperaturas (bajo la luz directa del sol o en un vehículo con mucho calor), ya que puede provocar accidentes como incendios y explosiones.
- j. Cuando lo utilice por primera vez, cargue completamente el dispositivo antes de usarlo. Si se almacena durante un largo periodo de tiempo (3 - 6 meses) sin batería, su rendimiento se deteriorará e incluso puede llegar a ser inutilizable.

GARANTÍA

Solo ofrecemos nuestra garantía a los clientes que compren en el sitio web oficial de Jackery, plataformas de terceros con la marca Jackery o distribuidores autorizados locales.

* El período y los detalles de la garantía pueden variar según las leyes locales, regulaciones y distribuidores autorizados.

Garantía limitada

Jackery garantiza al consumidor original que el producto Jackery estará libre de defectos relativos al acabado y a los materiales en condiciones normales de uso por parte del consumidor durante el período de garantía aplicable identificado en la sección "Período de garantía" que figura a continuación, sujeto a las exclusiones que se establecen a continuación.

Esta declaración de garantía establece la obligación de garantía total y exclusiva de Jackery. No asumiremos ni autorizaremos que ninguna persona asuma por nosotros ninguna otra responsabilidad en relación con la venta de nuestros productos.

Período de garantía

3 Años de garantía estándar: El periodo de garantía estándar de Jackery Explorer 1000 es de 36 meses. En cada caso, el período de garantía se mide a partir de la fecha de compra por parte del comprador consumidor original. Para establecer la fecha de inicio del período de garantía, se necesita el recibo de venta de la primera compra del consumidor u otra prueba documental razonable.

Ampliación de garantía de 2 años: para activar la extensión de garantía, debe registrar su producto en línea o ponerse en contacto con nuestro equipo de atención al cliente en hello.eu@jackery.com para ampliar la duración de la garantía estándar.

Cambio

Jackery sustituirá (a cargo de Jackery) cualquier producto Jackery que no funcione, durante el período de garantía aplicable, debido a defectos de acabado o de material. Un producto de sustitución asume la garantía restante del producto original.

Limitado al comprador consumidor original

La garantía del producto de Jackery se limita al consumidor original y no es transferible a ningún propietario posterior.

Exclusiones

La garantía de Jackery no se aplica a:

Mal uso, abuso, modificación, daño por accidente, o uso para cualquier cosa que no sea el uso normal del consumidor según lo autorizado en los folletos actuales del producto de Jackery.

Intento de reparación por cualquier persona que no sea un centro autorizado.

Cualquier producto adquirido a través de una casa de subastas en línea.

La garantía de Jackery no se aplica a la célula de la batería a menos que usted la cargue completamente en los siete días siguientes a la compra del producto y, a partir de entonces, al menos una vez cada 6 meses.

Manual del usuario de la aplicación de Jackery

1. Para descargar la aplicación e iniciar sesión

Buscar "Jackery" en Google Play o en la App Store para instalar la aplicación. Después, podrá registrarte e iniciar sesión.

2. Añadir un dispositivo

2.1 Haga clic en el botón Añadir dispositivo  ;

2.2 Mantenga pulsado el botón de "encendido" del dispositivo para encenderlo. Los iconos del wifi y del Bluetooth del dispositivo parpadearán para indicar que el dispositivo ha entrado en el modo de configuración de red. A continuación, pulse el botón "icono parpadeante" y permita que la aplicación se conecte a los dispositivos cercanos y abra los permisos de Bluetooth;



2.1



2.2

Observaciones: Después de encenderse, si la APP no se conecta en un tiempo determinado, el dispositivo apagará automáticamente el Wi-Fi y el Bluetooth. A continuación, es necesario mantener pulsado el "Botón CC/USB" y el "Botón AC" para volver a activar el Wi-Fi y Bluetooth.

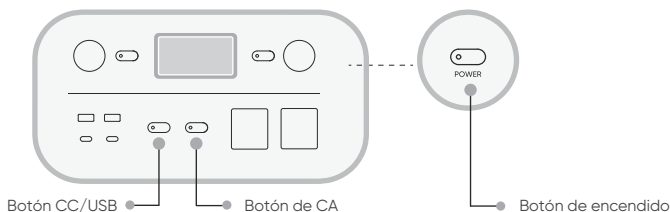

2.3 Tras hacer clic en el icono del dispositivo buscado, la aplicación conecta automáticamente el dispositivo a través de Bluetooth.

Observaciones: Si durante el proceso de vinculación se indica que "el dispositivo ha sido vinculado", se pueden utilizar las dos formas siguientes para la conexión:

- El propietario del dispositivo lo compartirá con otros usuarios a través de la App.

- Mantenga pulsados el "Botón POWER" y el "Botón CC/USB" durante 3 segundos para reiniciar el dispositivo y, a continuación, vuelva a vincularlo.

2.4 Una vez que el dispositivo se haya conectado correctamente, es necesario introducir el nombre y la contraseña de la red Wi-Fi a la que se conectará el dispositivo. Una vez introducidos, el dispositivo se conectará automáticamente a la red Wi-Fi;

Observaciones: Selecciona una red Wi-Fi en la banda de 2,4 GHz. El dispositivo no admite una red Wi-Fi en la banda de 5 GHz.

2.5 Una vez que el dispositivo se haya añadido correctamente en la página de inicio del dispositivo, el icono Wi-Fi del dispositivo estará siempre encendido;

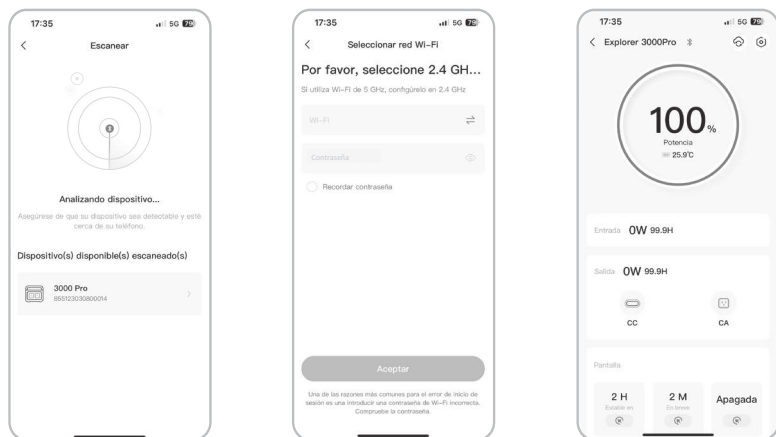

Las capturas de pantalla anteriores sirven solo de referencia.

3. Desvincular el dispositivo

Haga clic en el botón «Configuración» situado en la esquina superior derecha de la interfaz principal del dispositivo para entrar en la página de configuración. Después, haga clic en el botón «Desvincular» situado en la parte inferior de la página para desvincular el dispositivo.

4. Notas

4.1 Para activar Wi-Fi y Bluetooth:

- El wifi y el Bluetooth se encienden automáticamente al encender el dispositivo y se iluminan los iconos de wifi y Bluetooth de la pantalla;
- Pulse el botón de alimentación de salida CC/USB y el botón de alimentación de salida CA al mismo tiempo hasta que se enciendan los iconos de wifi y Bluetooth en la pantalla;

4.2 Para desactivar Wi-Fi y Bluetooth:

- Pulse el botón de alimentación de salida CC/USB y el botón de alimentación de salida CA al mismo tiempo hasta que se apaguen los iconos de wifi y Bluetooth en la pantalla;
- El Wi-Fi y el Bluetooth se apagarán automáticamente si no hay ningún dispositivo conectado en 5 minutos

4.3 Para restablecer Wi-Fi y Bluetooth:

- Pulse el botón POWER y el botón CC/USB al mismo tiempo durante 3 segundos para restablecer los ajustes de fábrica de Wi-Fi y Bluetooth y reiniciar el sistema. Se desvinculará la cuenta de la aplicación conectada.

Parabéns pelo seu novo Jackery Explorer 1000. Leia este manual com atenção antes de utilizar o produto, especialmente as precauções relevantes para garantir a utilização correcta deste produto. Mantenha este manual num local acessível para consulta frequente.

Em conformidade com as leis e regulamentos, o direito de interpretação final deste documento e de todos os documentos relacionados com este produto pertence à Empresa.

Não serão efectuadas quaisquer outras notificações em caso de actualização, revisão ou rescisão.

ESPECIFICAÇÕES TÉCNICAS

Nome do Produto	Jackery Explorer 1000
N.º do modelo	JE-1000D
Capacidade	30.4Ah/35.2V DC (1070Wh)
Química Celular	LiFePO4
Peso	Cerca de 23.8 lbs/10.8 kg
Dimensões	12.87 × 8.82 × 9.72in / 32.7 × 22.4 × 24.7cm
Ciclo de Vida	4000 ciclos até 70%+ de capacidade
Entrada CC	2 portas CC de 8 mm:12-16V (tensão de trabalho)≈8A máx., duas entradas de 8A máx.; 16-60V (tensão de trabalho)≈10,5A máx., duas entradas de 21A/400W máx.
Entrada CA	220V~240V~ 50Hz, 10A Máx
2 × Saída CA	230V~ 50Hz
Saída Total de CA	1500W nominal, 3000W pico de sobretensão
Saída USB-C1	30W Máx, 5V≈3A, 9V≈3A, 12V≈2,5A, 15V≈2A, 20V≈1,5A
Saída USB-C2	100W Máx, 5V≈3A, 9V≈3A, 12V≈3A, 15V≈3A, 20V≈5A
Saída USB-A	18W Máx, 5-6V≈3A, 6-9V≈2A, 9-12V≈1,5A
Porta de Carro	12V≈10A
Temperatura da Carga	0°C~45°C (32°F~113°F)
Temperatura de Descarga	-10°C~45°C (14°F~113°F)

CERTIFICAÇÕES

UN38.3 CE UK CA

※ USB Type-C® e USB-C® são marcas registadas do USB Implementers Forum.

LISTA DE PACOTES

①



Jackery Explorer 1000

②

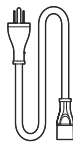

Cabo de carga CA

③

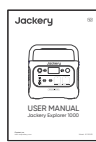

Manual do usuário

CONHEÇA SEU EQUIPAMENTO

Aparência do produto

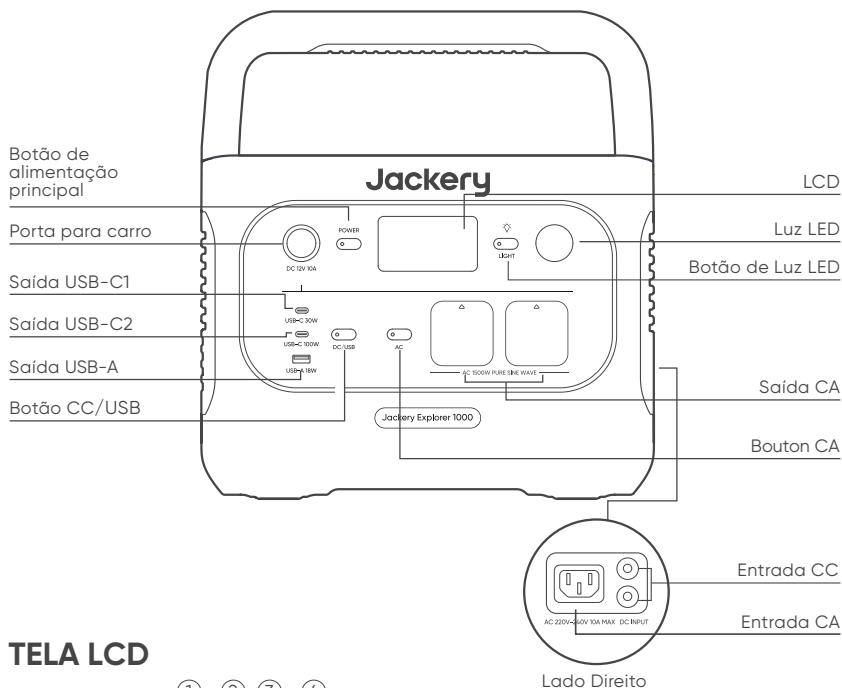

TELA LCD

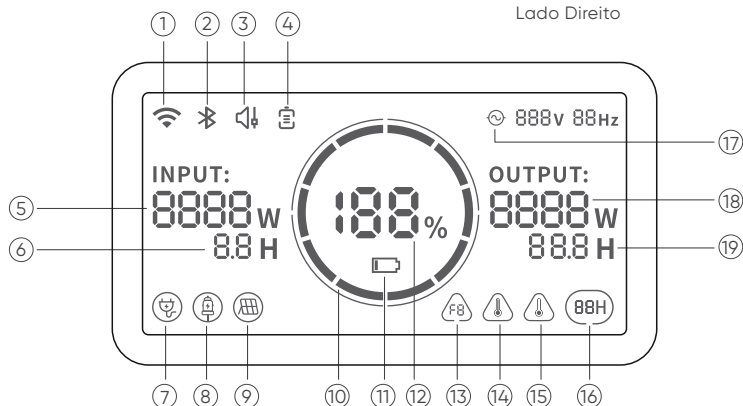

- | | | |
|-------------------------------|-----------------------|-----------------------------------|
| ① Wi-Fi | ② Bluetooth | ③ Modo de Carregamento Silencioso |
| ④ Modo de Economia de Bateria | ⑤ Potência de entrada | ⑥ Tempo restante de carga |

- 7 Indicador de Carregamento de Parede CA
- 8 Indicador de Carregamento do Carro
- 9 Indicador de Carregamento Solar
- 10 Indicador de Energia da Bateria
- 11 Indicador de Bateria Fraca
- 12 Percentagem de Bateria Restante
- 13 Código de falha
- 14 Aviso de Temperatura Elevada
- 15 Aviso de Temperatura Baixa
- 16 Modo de Poupança de Energia
- 17 Indicador de Energia CA
- 18 Potência de Saída
- 19 Tempo de Descarga Restante

EPS: Sistema de alimentação de emergência.

Depois de conectar a rede elétrica e a porta de entrada CA do EPS por meio do cabo do carregador CA, você pode usar a porta de saída CA do EPS para alimentar a unidade (nesse ponto, a energia CA vem da rede elétrica, não da bateria do EPS). No caso de uma perda repentina de energia da rede elétrica, o EPS pode mudar automaticamente para o modo de bateria em 20 ms. Como essa é uma função de UPS não profissional, ela não suporta comutação de 0 ms. Não conecte a equipamentos com altos requisitos de energia ininterrupta, como servidores de dados e estações de trabalho. Teste várias vezes para confirmar a compatibilidade antes de usar e é recomendável conectar a apenas um dispositivo. Não use mais de uma unidade ao mesmo tempo para evitar o acionamento da proteção contra sobrecarga. O não cumprimento dessas instruções pode resultar em falha do equipamento ou perda de dados, pelos quais não podemos nos responsabilizar.



Indicador de Energia da Bateria

Quando o produto está a ser carregado, o círculo cor de laranja à volta da percentagem da bateria acende-se em sequência. Ao carregar outros dispositivos, o círculo cor de laranja mantém-se aceso.



Indicador de Bateria Fraca

Quando a bateria tiver menos de 20%, o indicador de bateria fraca manter-se-á aceso. Quando tiver menos de 5%, o Indicador de Bateria Fraca piscará. Quando está a ser carregado, o Indicador estará desligado.



Modo de Poupança de Energia

Para evitar o esquecimento de desligar a saída, o que resulta no consumo de bateria, o produto ativa o Modo de Poupança de Energia por predefinição. Isto ocorre quando nenhum dispositivo está ligado ou o dispositivo ligado é inferior ou igual a um determinado valor (consulte a tabela abaixo para obter mais detalhes), o dispositivo desliga automaticamente todas as saídas após 12 horas.

Saída	Potência de Saída	Predefinições
Saída CA	≤25W	Todas as saídas desligam-se automaticamente após 12 horas.
Saída USB	≤2W	
Saída do Carro	≤2W	

Para desativar o Modo de Poupança de Energia

Mantenha pressionado o Botão CA e o Botão de Alimentação principal até que o ícone do Modo de Poupança de Energia desapareça. No Modo de Não Poupança de Energia, lembre-se de desligar os produtos para evitar o consumo da bateria.

Para ativar o Modo de Poupança de Energia

Premir demoradamente o Botão de CA e o Botão da Alimentação Principal até que o ícone do Modo de Poupança de Energia se acenda no ecrã.



Código de falha

Para responder rapidamente ao retorno de informações, definimos códigos de avaria comuns F0-FE no sistema: Se aparecer o código F8, retire a carga ou desligue a ficha de carregamento, o produto pode recuperar por si só, se não, contacte o serviço pós-venda; Se aparecer o código F9, retire a carga e o produto pode recuperar por si só, se não, contacte o serviço pós-venda. Se aparecer qualquer outro código, contacte o nosso serviço pós-venda.



Aviso de temperatura elevada

Se aparecer no ecrã, não se preocupe, a bateria será restaurada automaticamente após o arrefecimento.



Aviso de temperatura baixa

Se for apresentado no ecrã, não se preocupe. Será automaticamente restaurado após o restabelecimento da temperatura ambiente.



Modo de Carregamento Silencioso

Quando o Modo de Carregamento Silencioso é ativado, a potência de carregamento é reduzida e a velocidade de carregamento é diminuída, enquanto o ruído durante o carregamento é significativamente reduzido (ative/desative essa função no APP).



Modo de Economia de Bateria

Quando o Modo de Economia de Bateria é ativado, a energia disponível para o produto é reduzida e a vida útil das células da bateria é estendida (ative/desative essa função no APP).

OPERAÇÕES BÁSICAS

Ligar/Desligar a Alimentação Principal

Pressione o "Botão de Alimentação Principal" e o indicador de funcionamento acende-se e o ecrã LCD fica iluminado. Se precisar de desligar a alimentação principal, pressione e mantenha pressionado o "Botão de Alimentação Principal" até o indicador de funcionamento se desligar. O tempo de espera predefinido deste produto é de 2 horas. (o produto desliga-se automaticamente após 2 horas sem carregar ou descarregar). O tempo de desligar automaticamente pode ser definido na aplicação Jackery.

*No modo de Poupança de Energia, ligar a saída de CC ou a saída de CA, ou vai desligar-se automaticamente após 12 horas se não houver entrada de carga ou saída de descarga.

Saída CA Ligada/Desligada: Certifique-se de que a fonte de alimentação principal está ligada.

Premir o Botão de CA, o indicador de Potência de Saída de CA acende-se. Em seguida, pode ligar o equipamento que necessita de carregamento CA. Pressione novamente o botão CA para desligar a Saída CA.

Saída CC Ligada/Desligada: Certifique-se de que a fonte de alimentação principal está ligada.

Premir o Botão de CC/USB, o indicador de Potência de Saída de CC acende-se. Em seguida, as Portas de Saída da Porta USB/Carro podem ser ligadas a dispositivos de carga externos. Pressione o Botão CC/USB novamente para desligar a Saída da Porta USB/Carro.

Ecrã LCD Ligado/Desligado

Para ligar, prima o Botão de Alimentação Elétrica ou quando houver uma entrada de carga, o ecrã acende-se automaticamente. Para desligar, prima novamente o Botão de Alimentação Elétrica e o ecrã desliga-se.

O LCD desliga-se automaticamente.

Se não houver nenhuma operação em 2 minutos, o produto entra no estado de suspensão e o ecrã desliga-se automaticamente.

Para ligar/desligar o Ecrã Sempre Ligado (no estado de carga ou descarga), siga estes passos:

Depois de o ecrã se iluminar, faça duplo clique no Botão de Alimentação Elétrica e o modo de Ecrã Sempre Ligado fica ligado; em seguida, prima-o novamente para desligar o ecrã.

Dica: Durante o modo Ecrã Sempre Ligado, o ecrã desliga-se automaticamente após 2 horas sem carregar ou descarregar.

Luz LED

A luz LED tem três modos: modo de Luz Baixa, modo de Luz Alta e modo SOS.

Prima o botão da luz LED e a luz LED acende-se. O modo predefinido é o modo de Luz Baixa. Prima novamente o botão LED para mudar para o modo de Luz Alta, para o modo SOS ou para desligar a luz LED em sequência. Em qualquer um destes modos, pode premir e manter premido o botão LED para desligar a luz LED.

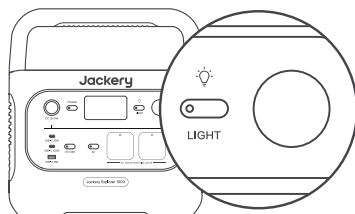

1.



Modo de Luz Baixa →

2.



Modo de Luz Alta →

3.

SOS

Modo SOS

LIGAÇÃO DA APLICAÇÃO

Este produto suporta a ligação da aplicação Jackery para controlo e operação inteligentes. Os utilizadores podem descarregar a aplicação Jackery através da App Store ou do Google Play. Para mais informações, consulte o Manual do Utilizador da Aplicação Jackery.

CARREGAR O SEU JACKERY EXPLORER 1000

Carregue totalmente o dispositivo antes da sua primeira utilização.

Nota: 1. A temperatura recomendada para carregar o produto está entre 0°C e 45°C (32°F e 113°F), e a temperatura de descarga está entre -10°C e 45°C (14°F e 113°F). Operar o produto fora dessa faixa de temperatura pode limitar suas capacidades de carga e descarga, ou até mesmo impedir que ele carregue ou descarregue.

2. A potência de carga e a capacidade da bateria do produto podem variar devido às flutuações de temperatura.

Carregamento através de uma Tomada de Parede de CA

Ligar o cabo de carregamento de CA à porta de entrada da estação de alimentação e ligá-lo à tomada de parede.

Modo de Carregamento de Emergência

Neste modo, pode carregar rapidamente a estação de energia portátil utilizando o método de carregamento AC. Esta função de carregamento de emergência pode ser ativada ou desativada através da aplicação Jackery. No modo de carregamento de emergência, a luz circular que indica o estado de carga (SOC) irá piscar mais rapidamente.

Para maximizar a vida útil da bateria, é melhor carregar na velocidade padrão. O carregamento de emergência deve ser usado apenas em situações que exigem um rápido aumento de energia e não é recomendado para uso regular a longo prazo.

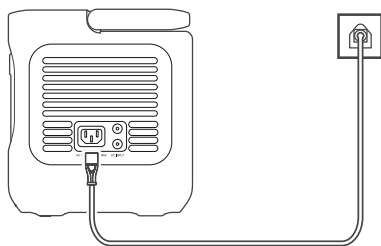

Carregador CA

Explorer 1000

Carregamento via Pannel Solar

O produto tem duas portas de entrada DC8020, cada uma das quais suporta a conexão direta de um painel solar de 100W ou 200W. Se uma porta de entrada do DC8020 precisar conectar dois painéis solares de 100 W ao mesmo tempo, será necessário um conector de painel solar (vendido separadamente).

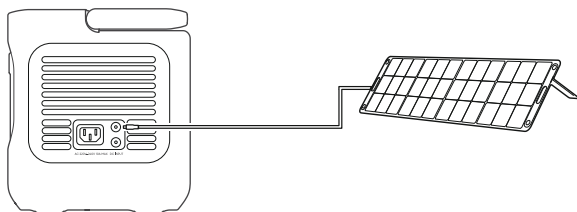

Explorer 1000

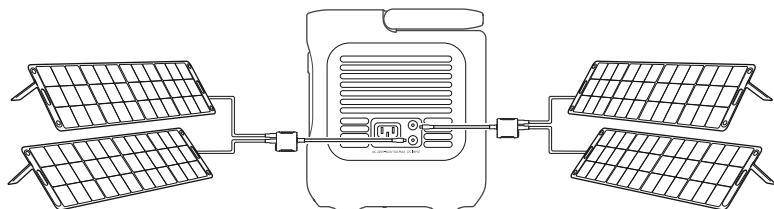

Explorer 1000

Carregamento através do Carregador para Automóvel

Este produto pode ser carregado com um carregador de 12 V para carros. Certifique-se de que o carregador para automóvel e o isqueiro do automóvel têm uma boa ligação.

*Ligue o veículo antes de carregar a sua central elétrica.

*Se o veículo estiver a circular em estradas acidentadas, é proibido utilizar o carregador para automóvel, caso este se queime devido a uma má ligação. A Empresa não será responsável por qualquer perda causada por um funcionamento fora do padrão.

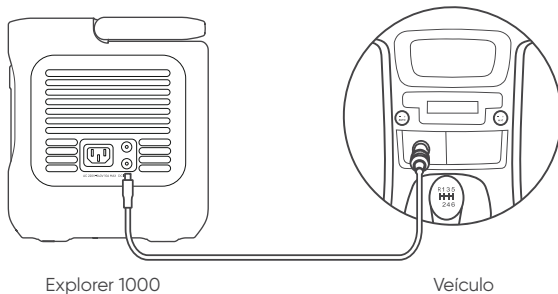

Explorer 1000

Veículo

PRECAUÇÕES DE SEGURANÇA AO UTILIZAR

Devem ser seguidas as precauções básicas de segurança ao utilizar este produto, incluindo:

- Leia todas as instruções antes de utilizar este produto.
- É necessária uma supervisão rigorosa ao utilizar este produto perto de crianças para reduzir o risco.
- Pode ocorrer risco de choque elétrico se forem usados acessórios recomendados ou vendidos por fabricantes de produtos não profissionais.
- Quando o produto não estiver a ser utilizado, desligue a ficha de alimentação da tomada do produto.
- Não desmonte o produto, pois isso pode levar a riscos imprevisíveis, como incêndio, explosão ou choque elétrico.
- Não use o produto com cabos ou plugues danificados, nem com cabos de saída danificados, pois isso pode causar choque elétrico.
- Carregue o produto numa área bem ventilada e não restrinja a ventilação de forma alguma.
- Coloque o produto em um local ventilado e seco para evitar que a chuva e a água causem choques elétricos.
- Não exponha o produto ao fogo ou a altas temperaturas (sob a luz direta do sol ou em um veículo sob alto calor), o que pode causar acidentes como incêndio e explosão.
- Ao utilizar pela primeira vez, carregue totalmente o dispositivo antes de utilizar. Se este produto for armazenado por um longo período de tempo (3 meses a 6 meses) com a energia esgotada, seu desempenho se deteriorará e poderá até mesmo se tornar não carregável.

GARANTIA

Apenas fornecemos a nossa garantia aos clientes que compram no site oficial da Jackery, em plataformas de terceiros com a marca Jackery ou em revendedores locais autorizados.

*O período e os detalhes da garantia podem variar de acordo com as leis, regulamentos e revendedores autorizados locais.

Garantia limitada

A Jackery garante ao comprador consumidor original que o produto Jackery estará livre de defeitos de fabrico e materiais sob utilização normal do consumidor durante o período de garantia aplicável identificado na secção 'Período de garantia' abaixo, sujeito às exclusões estabelecidas abaixo.

Esta declaração de garantia estabelece a obrigação de garantia total e exclusiva da Jackery. Não assumiremos, nem autorizaremos qualquer pessoa a assumir por nós, qualquer outra responsabilidade relacionada com a venda de nossos produtos.

Período de Garantia

3 anos de garantia padrão: O período de garantia normal para o Jackery Explorer 1000 é de 36 meses. Em cada caso, o período de garantia é medido a partir da data de compra pelo comprador consumidor original. É necessário o recibo de venda da primeira compra do consumidor, ou outra prova documental razoável, para estabelecer a data de início do período de garantia.

2 anos de garantia prolongada: Para ativar a Extensão de garantia, tem de registar o seu produto online ou contactar a nossa equipa de apoio ao cliente em hello.eu@jackery.com para prolongar o tempo de execução da garantia padrão.

Troca

A Jackery substituirá (às custas da Jackery) qualquer produto Jackery que não funcione durante o período de garantia aplicável devido a defeito de fabrico ou material. Um produto de substituição assume a garantia restante do produto original.

Limitada ao comprador consumidor original

A garantia do produto Jackery é limitada ao comprador consumidor original e não é transferível para qualquer proprietário subsequente.

Exclusões

A garantia da Jackery não se aplica a:

Utilização indevida, com abuso, modificação, dano por acidente ou utilização para qualquer outra coisa que não seja a utilização normal do consumidor, conforme autorizado na literatura atual do produto da Jackery.

Tentativa de reparação por qualquer outra que não uma instalação autorizada.

Qualquer produto comprado através de uma casa de leilões online.

A garantia da Jackery não se aplica à célula da bateria, a menos que a célula da bateria seja totalmente carregada por si dentro de sete dias após a compra do produto e pelo menos uma vez a cada 6 meses a partir de então.

Manual do Utilizador para a Aplicação Jackery

1. Transferir a aplicação e entrar

Pesquise "Jackery" no Google Play ou na App Store para instalar a aplicação. Depois disso, poderá registar-se e entrar.

2. Para adicionar um dispositivo

2.1 Clique no botão Adicionar Dispositivo + ;

2.2 Mantenha pressionado o botão "Ligar" no dispositivo para o ligar, os ícones Wi-Fi e Bluetooth no dispositivo piscam para indicar que o dispositivo entrou no modo de configuração de rede, clique no botão "Ícone piscou" e permita que a aplicação se ligue a dispositivos próximos e abra as permissões Bluetooth;

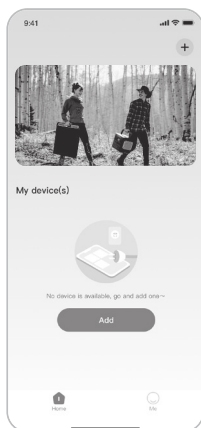

2.1



2.2

Observações: Depois de estar ligado, se a aplicação não estiver conectada por um período de tempo, o aparelho irá desligar automaticamente o Wi-Fi e o Bluetooth. Caso isso aconteça, será necessário pressionar e manter pressionados os botões "CC/USB" e "AC", para ligar o Wi-Fi e o Bluetooth novamente.

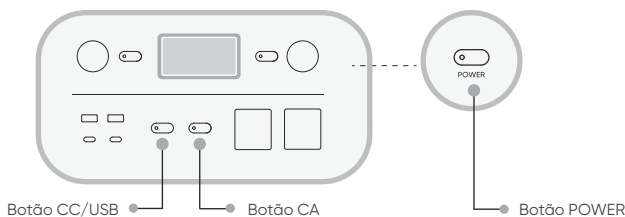

2.3 Depois de clicar no ícone do dispositivo pesquisado, a aplicação conecta-se automaticamente ao dispositivo via Bluetooth.

Observações: Se a mensagem "o dispositivo foi vinculado" durante o processo de vinculação, pode ser usada uma das duas seguintes formas para se conectar:

- O proprietário do dispositivo irá partilhar este dispositivo com outros utilizadores através da aplicação.

- Pressione e mantenha pressionados por 3 segundos os botões "POWER" e o "CC/USB" para reiniciar o dispositivo e, de seguida, volte a vincular o dispositivo.

2.4 Depois de o dispositivo estar conectado com sucesso, é necessário inserir o nome e a senha do Wi-Fi aos quais o dispositivo se irá conectar. Depois disso, o dispositivo irá conectar-se automaticamente à rede de Wi-Fi;

Observações: Por favor, selecione uma rede de Wi-Fi na banda de 2,4GHz. O dispositivo não suporta redes de Wi-Fi na banda de 5GHz.

2.5 Depois de o dispositivo ser adicionado com sucesso na página inicial do dispositivo, o ícone Wi-Fi no dispositivo ficará sempre ligado;

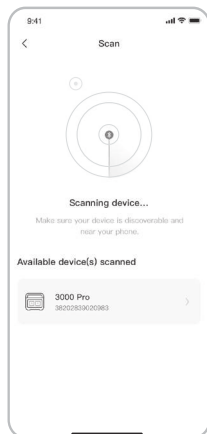

2.3

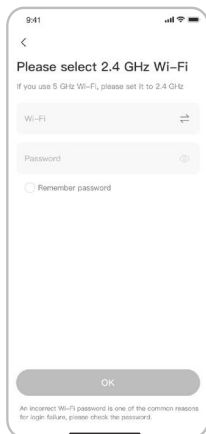

2.4

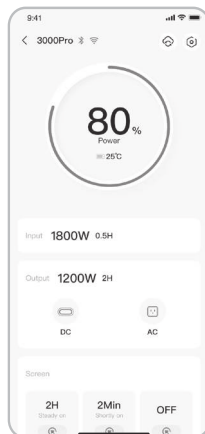

2.5

As capturas de ecrã acima são apenas para referência.

3. Para anular a ligação do dispositivo

Clique no botão Definições no canto superior direito da interface principal do dispositivo para entrar na página de configurações e clique no botão Desvincular na parte inferior da página para desvincular o dispositivo.

4. Notas

4.1 Ligar o Wi-Fi e o Bluetooth:

- O Wi-Fi e o Bluetooth são automaticamente ligados após o dispositivo estar ligado e os ícones Wi-Fi e Bluetooth no ecrã acendem-se;
- Pressione o botão de alimentação da saída CC/USB e o botão de alimentação da saída CA ao mesmo tempo até os ícones Wi-Fi e Bluetooth se acenderem no ecrã;

4.2 Desligar o Wi-Fi e o Bluetooth:

- Pressione o botão de alimentação da saída CC/USB e o botão de alimentação da saída CA ao mesmo tempo até que os ícones Wi-Fi e Bluetooth no ecrã se desliguem;
- O Wi-Fi e o Bluetooth serão desligados automaticamente se nenhum dispositivo estiver conectado em 5 minutos;

4.3 Reiniciar o Wi-Fi e o Bluetooth:

- Pressione o botão POWER e o botão CC/USB em simultâneo durante 3 segundos, para voltar a colocar o Wi-Fi e o Bluetooth com as configurações de fábrica e reiniciar o sistema. A conta da Aplicação ligada será desbloqueada.

Download the Jackery Mobile App

Téléchargez l'application mobile Jackery

Laden Sie sich die Jackery Mobiltelefon-App herunter

Scarica l'applicazione mobile Jackery

Descargar la aplicación móvil Jackery

Transferir a Aplicação móvel Jackery



Manufacturer/Factory: Shenzhen Hello Tech Energy Co.,Ltd.

Jiaanda Science and technology industrial park,
the east side of Huaafan Road, Tongsheng Community, Dalang Street,
Longhua District, Shenzhen, Guangdong, China.

