

**DE:** Dieses Produkt ist nur für gut isolierte Räume oder für den gelegentlichen Gebrauch geeignet.

**GB:** This product is only suitable for well insulated spaces or occasional use.

**FR:** Ce produit ne peut être utilisé que dans des locaux bien isolés ou de manière occasionnelle.

**DK:** Dette produkt er kun egnet til godt isolerede rum eller lejlighedsvis brug.

**S:** Denna produkt är endast lämpad för välisolerade utrymmen eller sporadisk användning.

**NL:** Dit product is alleen geschikt voor goed geïsoleerde ruimtes of voor occasioneel gebruik.



220-240 V~; 50/60 Hz; 900 W

## Carbon-Heizstrahler CH 2 ECO

Gebrauchsanweisung	2
Instructions for use	9
Mode d'emploi	16
Brugsanvisning	23
Instruktionsbok	30
Gebruiksaanwijzing	37

## Allgemein

Dieses Gerät ist nur für den Gebrauch im Haushalt und Innenräumen, jedoch nicht im Gewerbe bestimmt. Bitte lesen Sie die Gebrauchsanweisung aufmerksam durch und bewahren Sie diese sorgfältig auf. Bei Weitergabe des Gerätes an andere Personen ist die Gebrauchsanweisung mit zu übergeben. Benutzen Sie das Gerät wie angegeben und beachten Sie die Sicherheitshinweise. Für Schäden oder Unfälle, die durch Nichtbeachtung entstehen, wird keine Haftung übernommen. Entfernen Sie jegliches Verpackungsmaterial und alle Aufkleber (außer dem Typenschild).

## Sicherheitshinweise

- Dieser Heizlüfter ist eine zusätzliche Heizquelle für den Hausgebrauch und darf ausschließlich zu diesem Zweck benutzt werden. Halten Sie ihn von Nässe fern.
- Gerät nur gemäß Angaben auf dem Typenschild anschließen und betreiben.
- Nur benutzen, wenn Zuleitung und Gerät keine Beschädigungen aufweisen. Vor jedem Gebrauch überprüfen!
- Berühren Sie den Netzstecker nicht mit nassen Händen.
- Schließen Sie den Netzstecker nur an eine ordnungsgemäß gerendete und gut zugängliche Steckdose an.
- Um den Netzstecker zu ziehen, immer am Stecker – nie am Kabel – ziehen.
- Stecker ziehen nach jedem Gebrauch oder im Fehlerfall.
- Reißen Sie nicht an der Netzanschlussleitung. Scheuern Sie diese nicht an Kanten und klemmen Sie diese nicht ein.
- Zuleitung von heißen Teilen fernhalten.
-  Das Gerät kann von Kindern ab 8 Jahren sowie von Personen mit reduzierten physischen, sensorischen oder mentalen Fähigkeiten oder Mangel an Erfahrung und/oder Wissen benutzt werden, wenn sie beaufsichtigt oder bezüglich des sicheren Gebrauchs des Gerätes unterwiesen wurden und die daraus resultierenden Gefahren verstanden haben. Reinigung

- und Benutzer-Wartung dürfen nicht durch Kinder durchgeführt werden, es sei denn sie sind älter als 8 Jahre und beaufsichtigt.
- Kinder jünger als 8 Jahre sind vom Gerät und der Anschlussleitung fernzuhalten.
  - Kinder sollten beaufsichtigt werden, um sicherzustellen, dass sie nicht mit dem Gerät oder dem Verpackungsmaterial spielen (z.B. Plastiktüten).
  - Das Gerät darf nicht mit einer Zeitschaltuhr oder mit einem separaten Fernwirkssystem betrieben werden!
  - **Verlassen Sie nie bei laufendem Heizlüfter Ihre Wohnung! Stellen Sie dazu stets sicher, dass sich der Schalter in der Stellung OFF (0) befindet.**
  - Bewahren Sie das Gerät nicht im Freien oder einem feuchten Raum auf.



**WICHTIG:**

Zum Vermeiden eines Überhitzens das Gerät in keiner Weise abdecken. Keine Gegenstände oder Textilien auf das in Betrieb gesetzte Gerät legen.

- **Tauchen Sie das Gerät niemals ins Wasser.**
- Während dem Betrieb den Heizlüfter an einem sicheren Ort aufstellen:
  - o in mindestens 1 m Entfernung zu brennbaren Gegenständen oder Möbeln;
  - o so aufstellen, dass die Schlitze für Zu- und Abluft frei bleiben: im Umkreis von 1 m an den Abluftschlitzen und von 50 cm an den hinteren Lüftungsschlitzen dürfen sich keine Gegenstände befinden;
  - o keinesfalls direkt unterhalb von Stromsteckdosen aufstellen.
- Benutzen Sie das Gerät niemals nach einer Fehlfunktion, z.B. wenn es heruntergefallen ist oder auf eine andere Weise beschädigt wurde.
- Der Hersteller übernimmt keine Verantwortung bei falschen oder unsachgemäßen Gebrauch, der durch die Nichtbeachtung

der Gebrauchsanleitung zustande kommt.

- Um Gefährdungen zu vermeiden dürfen Reparaturen am Gerät, wie z.B. eine beschädigte Zuleitung austauschen, nur durch einen Kundendienst ausgeführt werden. Es dürfen nur original Ersatzteile verwendet werden.
- Gerät wird heiß, nur nach dem Abkühlen transportieren.
- Das Gerät nur für die in der Bedienungsanleitung beschriebenen Zwecke benutzen.
- Keine Materialien wie Papier, Pappe, Plastik etc. in das Gerät geben.
- Dieses Gerät ist dazu bestimmt im Haushalt und ähnlichen Anwendungen verwendet zu werden wie beispielsweise:
  - o in Küchen für Mitarbeiter in Läden, Büros und anderen gewerblichen Bereichen
  - o in landwirtschaftlichen Anwesen und von Kunden in Hotels, Motels und anderen Wohneinrichtungen
  - o in Frühstückspensionen.
- **Vor dem ersten Gebrauch:** Um den Neugeruch zu beseitigen, das Gerät ca. 15 min. aufheizen lassen.



**Vorsicht! Gerät wird heiß. Verbrennungsgefahr!**

- Während des Betriebes kann die Temperatur der berührbaren Oberflächen sehr heiß sein! Während dem Betrieb können die Lüftungsschlitze äußerst heiß werden. Besondere Aufmerksamkeit ist nötig wenn Kinder oder verletzte Personen anwesend sind.
- Bei Verwendung eines Verlängerungskabels muss dieses einen Querschnitt von 1,5mm<sup>2</sup> haben.
- Bei einer GS-geprüften 16 A Mehrfach-Steckerleiste darf diese wegen Brandgefahr nicht mit mehr wie 3680 Watt belastet werden.
- Achten Sie drauf, dass Kinder nicht am Kabel ziehen oder eine Stolperfalle entsteht.
- Das Gerät ist bei nicht vorhandener Aufsicht und vor dem Zusammenbau, dem Auseinandernehmen oder Reinigen stets vom Netz zu trennen.

- Den Heizlüfter keinesfalls in Räumen benutzen, die mit explosiven Gasen, Dämpfen aus Lösungsmitteln oder Lacken oder generell mit entflammbaren Dämpfen oder Gasen gesättigt sind.

## Reinigung

-  **Achtung! Vor jeder Reinigung Netzstecker ziehen und das Gerät abkühlen lassen.**
- **Gerät nicht in Wasser tauchen.**
- Das Gerät nicht verstauben lassen.
- Sollten Sie das Gerät, das Gitter oder den Reflektor reinigen, dann mit einem feuchten Tuch das Gerät abwischen.
- Darauf achten, dass der Heizstab nicht beschädigt wird.

## Arbeitsplatz

### Wichtig:

Das Gerät niemals auf oder neben eine heiße Oberfläche stellen (z.B. Herdplatte), sondern nur auf einer ebenen, stabilen und temperaturbeständigen Unterlage betreiben. Es ist immer darauf zu achten, dass sich keine entflammbaren Gegenstände in der Nähe befinden.

Das Gerät nicht an die Tischkante stellen, damit es nicht von Kindern berührt werden kann oder bei Berührung herunterfällt.

-  Das Gerät ist nicht mit einem Thermostat ausgestattet, der die Raumtemperatur überwacht. Das Gerät nicht in kleinen Räumen benutzen, wenn sich in dem Raum Personen befinden, die nicht in der Lage sind den Raum selbstständig zu verlassen, außer es wird für ständige Beaufsichtigung gesorgt.
- Das Gerät darf nicht in der Nähe von Duschen, Badewannen, Waschbecken oder Schwimmbecken benutzt werden.
- Die Einstellknöpfe dürfen niemals für Personen erreichbar sein, die sich in der Dusche oder Badewanne aufhalten und mit nassen Händen berührt werden.
- Der Heizlüfter geht nur in Betrieb, wenn der Sicherheitsschalter am Geräteboden gedrückt ist.

- Das Kabel nicht unter einem Teppich verlegen.
- Beachten, dass bei Gebrauch das Gerätekabel immer vollständig abgewickelt sein muss.

## Montage

- Entfernen Sie die 2 Schrauben aus der Bodenplatte.
- Ziehen Sie das Netzkabel durch die Öffnung in der Bodenplatte.
- Prüfen Sie, ob die Platte fest am Gerät sitzt und schrauben Sie sie mit den 2 Schrauben fest an.

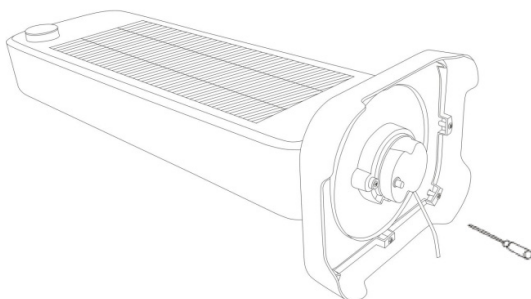

## Benutzung

OFF Ein-/Aus

900 W

450 W (nur ein Heizstab leuchtet)

 900 W mit Oszillation

 450 W mit Oszillation (nur ein Heizstab leuchtet)

Durch die Oszillation (Schwenken) werden gleichmäßigere Temperaturen in der Umgebung erreicht. Die Oszillationsbewegung darf niemals blockiert werden.

## Korrekte Entsorgung dieses Produkts:

Ausgediente Geräte sofort unbrauchbar machen.



Innerhalb der EU weist dieses Symbol darauf hin, dass dieses Produkt nicht über den Hausmüll entsorgt werden darf. Altgeräte enthalten wertvolle recyclingfähige Materialien, die einer Wiederverwertung zugeführt werden sollten und um der Umwelt bzw. der menschlichen Gesundheit nicht durch unkontrollierte Müllbeseitigung zu schaden. Bitte entsorgen Sie Altgeräte deshalb über geeignete Sammelsysteme oder senden Sie das Gerät zur Entsorgung an die Stelle, bei der Sie es gekauft haben. Diese wird dann das Gerät der stofflichen Verwertung zuführen.

### Verpackungs-Entsorgung

Verpackungsmaterial nicht einfach wegwerfen, sondern der Wiederverwertung zuführen. Papier-, Pappe- und Wellpappeverpackungen bei Altpapiersammelstellen abgeben. Kunststoffverpackungsteile und Folien sollten ebenfalls in die dafür vorgesehenen Sammelbehälter gegeben werden



In den Beispielen für die Kunststoffkennzeichnung steht: PE für Polyethylen, die Kennziffer 02 für PE-HD, 04 für PE-LD, PP für Polypropylen, PS für Polystyrol.

## Kundenservice:

Sollte Ihr Gerät wider Erwarten einmal den Kundendienst benötigen, wenden Sie sich bitte an nachfolgende Anschrift. Wir werden dann im Garantiefall die Abholung veranlassen. Das Gerät muss transportfähig verpackt sein.

### Unfreie Pakete können nicht angenommen werden!

STEBA Elektrogeräte GmbH & Co KG  
Pointstr. 2, 96129 Strullendorf / Germany  
Vertrieb-Tel.: 09543 / 449-17 / -18,  
Service-Tel.: 09543 / 449-44, Fax: 09543 / 449-19  
E-Mail: [elektro@steba.com](mailto:elektro@steba.com) Internet: <http://www.steba.com>

Achtung! Elektrogeräte dürfen nur durch Elektro-Fachkräfte repariert werden, da durch unsachgemäße Reparaturen erhebliche Folgeschäden entstehen können.

### Erforderliche Angaben zu elektrischen Einzelraumheizgeräten

Kontaktangaben		Steba Elektrogeräte GmbH & Co. KG Pointstraße 2 96129 Strullendorf			
Modellkennung: CH 2 ECO					
Angabe	Symbol	Wert	Einheit	Angabe	Einheit
<b>Wärmeleistung</b>				<b>Art des Wärmeleistungs-/Raumtemperaturreglers</b>	
Nennwärmeleistung	$P_{nom}$	0.9	kW	einstufige Wärmeleistung, keine Raumtemperaturkontrolle	nein
Mindestwärmeleistung (Richtwert)	$P_{min}$	0.45	kW	zwei oder mehr manuell einstellbare Stufen, keine Raumtemperaturkontrolle	ja
Maximale kontinuierliche Wärmeleistung	$P_{max,c}$	0.9	kW	Raumtemperaturregler mit mechanischem Thermostat	nein
<b>Leistungsaufnahme</b>				mit elektronischem Raumtemperaturregler	
Im Aus-Zustand	$P_o$	0.00	W	elektronischer Raumtemperaturregler mit Tageszeitregelung	nein
Im Bereitschaftszustand	$P_{sm}$	N/A	W	elektronischer Raumtemperaturregler mit Wochentagsregelung	nein
Im Leerlaufzustand	$P_{idle}$	N/A	W	<b>Sonstige Regelungsoptionen (Mehrfachnennungen möglich)</b>	Raumtemperaturregler mit Präsenzerkennung
Im vernetzten Bereitschaftsbetrieb	$P_{nsm}$	N/A	W		
Bereitschaftszustand mit Informations- oder Statusanzeige				Raumtemperaturregler mit Erkennung offener Fenster	nein
Raumheizungs-Jahresnutzungsgrad im aktiven Betrieb	$\eta_{S,on}$	42.1	%	Fernbedienungsoption	nein
				Adaptive Regelung des Heizbeginns	nein
				Betriebszeitbegrenzung	nein
				Schwarzkugelsensor	nein
				Selbstlernfunktion	nein
				Regelungsgenauigkeit	nein

## Generally

This appliance is for private and indoor use only and must not be used commercially. Please read the instruction manual carefully and keep it at a safe place. When the appliance is given to another person the instruction manual should be passed to that person, too. Only use the appliance as described in the instruction manual and pay attention to the safety information. No liability for damages or accidents will be accepted, which are caused by not paying attention to the instruction manual. Remove all packaging and sticker (except the rating label).

## Safety information

- This heater is an additional source of heat for domestic use and may only be used for this purpose. Keep the device away from moisture.
- Connect and operate the appliance in accordance with the specifications shown on the rating label.
- Do not use if the plug cord is damaged. Verify before every use.
- Do not plug with wet hands.
- Connect the power plug to a properly installed and easily accessible socket only.
- To unplug the power plug, always pull the plug – not the cable.
- Plug off the appliance after each use or in case of failure.
- Do not pull at the cord. Don't pull it over edges and don't bend it too much.
- Keep the cord away from hot parts.
-  The appliance can be used by children aged 8 and above and persons with limited physical, sensory or mental capabilities or lack of experience/knowledge, provided that are supervised or have been provided with instruction in the safe use of the appliance and have understood the resulting dangers. Children must not use the packaging as a toy. Cleaning and user maintenance must not be carried out by children unless they are 8 years or older and are supervised.

- Children under the age of 8 must be kept away from the appliance and the connecting cable.
- Children should be supervised to ensure that they do not play with the appliance or packaging material (e.g. Plastic Bags).
- The appliance must not be operated using a timer or a separate remote system!
- **Don't leave your home while the appliance is in function: ensure that the switch is in the OFF (0) position.**
- Do not leave the appliance outdoors or in a damp area.



**WARNING:**

In order to avoid overheating, do not cover the heater. Do not hang anything on the heater and do not cover it while it's working.

- **Never immerse the unit in water.**
- During operation, place the heater in a safe position:
  - far (1 mt.) from inflammable objects or furniture.
  - leaving the air outlet space free: 1 mt. of free space in front of the heater and 50 cm. of free space behind it.
  - not located directly below a socket-outlet.
- Never use the device after a malfunction, e.g. if it felt down or has been damaged in any other manner.
- The manufacturer is not liable for damage which is occurring due to the usage of the appliance in a different way as described or a mistake in the handling has been made.
- To prevent injury, repairs such as replacing a damaged cord, should only be carried out by a customer service. Only original spare parts have to be used.
- The device gets hot, only transport after it cooled down.
- Only use the device as described in this manual.
- You must not put any materials such as paper, cardboard, plastic etc. into the appliance.
- This appliance is intended to be used in household and similar applications such as:
  - staff kitchen areas in shops, offices and others working

environments

- o by clients in hotels, motels and other residential type environments
- o bed and breakfast type environments.
- **Before initial use:** Heat up the device for about 15 min. to eliminate the smell of newness.



- **Attention! Device gets hot. Risk of Burns!** Parts of this product may be very hot during operation. The air outlet gets hot during operation. Special attention is needed when children or vulnerable persons are present.
- If an extension cable is used, it has to have a cross-section of 1,5mm<sup>2</sup>. A cable drum must always be unwound.
- If a GS-tested 16 A multi-pin extension is used, it may not be charged with more than 3680 watts due to fire hazard.
- Make sure that children do not tease the cable or that a trip hazard occurs.
- The device must always be disconnected from the power supply if it is not supervised and before assembling, disassembling or cleaning.
- Do not use the heater in rooms with explosive gas or while using inflammable solvents or varnish or glues.

## Cleaning

-  **Attention!**
- **Pull the plug before cleaning.**
- **Never immerse the unit into water.**
- Do not let the device collect dust.
- If you wish to clean the heater, protection grill or the reflector, unplug the appliance and leave it to cool, afterwards wipe the appliance with a humid cloth.
- Pay attention not to damage the heating rod.

## Workplace

### Important:

Never place this device on or next to hot surfaces (e.g. hot stoves). Only use it on a even, stable and a heat resisting surface. It is important that no inflammable items are near to the device. Do not place the device on the edge of the table so that it cannot be touched by children or fall down when touched.

-  The device is not equipped with a thermostat that monitors the room temperature. Do not use the device in small spaces when there are people in the room who are not able to leave the room independently, unless constant supervision is provided.
- The appliance must not be used near showers, bathtubs, sinks or swimming pools.
- The adjusting knobs should never be accessible to persons who are in the shower or bathtub to prevent any touching with wet hands.
- The fan heater only operates when the safety switch on the bottom of the unit is pressed.
- Do not place the cable under a carpet.
- Mind that during function the power cord must be always completely pulled out.

## Installation

- Remove the two screws from the base plate.
- Pull the power cable through the hole in the base plate.
- Check that the plate is firmly attached to the device and screw it in place using the two screws.

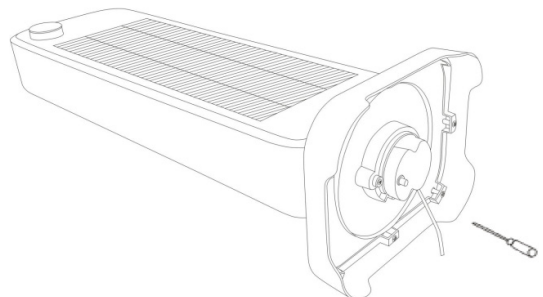

# Use of the appliance

OFF    On/off

900 W

450 W (only one heating element lights up)

 900 W    900 W with oscillation

 450 W    450 W with oscillation (only one heating element lights up)

Due to the oscillation (turning) a more equal temperature in the surrounding is achieved. Never block the oscillation movement.

## Correct Disposal of this product



This marking indicates that this product should not be disposed with other household wastes throughout the EU. To prevent possible harm to the environment or human health from uncontrolled waste disposal, recycle it responsibly to promote the sustainable reuse of material resources. To return your used device, please use the return and collection systems or contact the retailer where the product was purchased. They can take this product for environmental safe recycling.

**Packaging disposal:** Do not throw away the package materials. Please put it in the recycling bin.



Gift box: Paper, should be put to the old paper collection point.  
Plastic packaging material and foils should be collected in the special collection containers.

## Service and Repair:

If the appliance must be repaired, please get in touch with your trader or with the manufacturer:

STEBA Elektrogeräte GmbH & Co KG  
Pointstr. 2, 96129 Strullendorf / Germany

Distribution-Tel.: 09543 / 449-17 / -18, Service-Tel.: 09543 / 449-44, Fax: 09543 / 449-19  
e-Mail: [elektro@steba.com](mailto:elektro@steba.com) Internet: <http://www.steba.com>

**Information requirement for the electric local space heaters**

Contact details	Steba Elektrogeräte GmbH & Co. KG Pointstraße 2 96129 Strullendorf				
Model identifier(s): CH 2 ECO					
Item	Symbol	Value	Unit	Item	Unit
<b>Heat output</b>				<b>Type of heat output/room temperature control (select one)</b>	
Nominal heat output	P <sub>nom</sub>	0.9	kW	single stage heat output and no room temperature control	No
Minimum heat output (indicative)	P <sub>min</sub>	0.45	kW	two or more manual stages, no room temperature control	Yes
Maximum continuous heat output	P <sub>max,c</sub>	0.9	kW	with mechanic thermostat room temperature control	No
<b>Power consumption</b>				with electronic room temperature control	
In off mode	P <sub>o</sub>	0.00	W	electronic room temperature control plus day timer	No
In standby mode	P <sub>sm</sub>	N/A	W	electronic room temperature control plus week timer	No
In idle mode	P <sub>idle</sub>	N/A	W	<b>Other control options (multiple selections possible)</b>	
In network standby	P <sub>ns</sub>	N/A	W	room temperature control, with presence detection	No
Standby mode with display information or status			No	room temperature control, with open window detection	No
Seasonal space heating energy efficiency in active mode	$\eta_{S,on}$	42.1	%	distance control option	No
				adaptive start control	No
				working time limitation	No
				black bulb sensor	No
				self-learning functionality	No
				control accuracy	No

## Généralement

Cet appareil est conçu pour un usage privé et non commercial. Veuillez lire attentivement le mode d'emploi et gardez-le soigneusement. En cas de remise de l'appareil à une tierce personne, n'oubliez pas de joindre le mode d'emploi. N'utilisez l'appareil que selon les indications et respectez les consignes de sécurité. Nous déclinons toute responsabilité en cas de dommages ou d'accidents résultant du non-respect des indications du mode d'emploi. Enlever tout matériel d'emballage et tous les autocollants (sauf la plaque signalétique).

## Consignes de sécurité

- Ce thermoventilateur est une source de chaleur auxiliaire qui ne doit servir que dans ce but.
- L'appareil doit être branché et utilisé conformément aux indications de la plaque signalétique.
- Un dérochage du plaque signalétique n'est pas autorisé pour des raisons de sécurité.
- Contrôler avant chaque utilisation, que l'appareil ou le câble d'alimentation en courant n'est pas endommagé.
- Ne touchez jamais la fiche d'alimentation avec des mains mouillées.
- Connectez la fiche d'alimentation seulement à une prise de courant correctement installée et facilement accessible.
- Pour débrancher la fiche d'alimentation, tirez toujours la fiche – pas le câble.
- Retirer la prise après chaque utilisation ou en cas de dysfonctionnement.
- N'arracher pas la prise et ne l'endommager pas. Ne coincer pas le câble d'alimentation.
- Tenir le câble d'alimentation éloigné des parties chaudes.
-  L'appareil peut être utilisé par des enfants à partir de 8 ans ainsi que par des personnes atteintes de déficiences physiques, sensorielles ou mentales, ou manquant d'expérience et/

ou de connaissances, si elles sont surveillées ou ont été instruites de la manière d'utiliser l'appareil en toute sécurité et qu'elles en ont compris les dangers potentiels. Le nettoyage et l'entretien de l'appareil ne doivent pas être réalisés par des enfants, sauf s'ils sont âgés de plus de 8 ans et exécutent ces opérations sous surveillance.

- Tenir l'appareil et le cordon d'alimentation hors de portée des enfants de moins de 8 ans.
- Veillez à ce que des enfants ne jouent pas avec l'emballage (par exemple sac en plastique).
- L'appareil ne doit pas fonctionner avec une minuterie ou avec un système séparé de télécommande !
- **Ne sortez jamais de chez vous sans éteindre le thermoventilateur, assurez-vous que l'interrupteur soit en position Eteint (0).**
- N'entreposez pas l'appareil à l'extérieur ou dans une pièce humide.



#### **IMPORTANT**

pour éviter tout risque de surchauffe ne couvrez jamais l'appareil. Ne posez jamais ni objet, ni couverture, sur l'appareil lorsqu'il est en marche.

- **Ne mettez jamais l'appareil dans l'eau.**
- Pendant le fonctionnement, placez le thermoventilateur dans un endroit sûr, c'est-à-dire :
  - o à 1 mètre au moins des objets inflammables ou des meubles.
  - o en laissant libres les grilles d'entrée et de sortie de l'air : en ne plaçant aucun objet dans un rayon d'un mètre de la grille de sortie et de 50 cm de la grille arrière.
  - o en ne le plaçant jamais juste au-dessous d'une prise de courant.
- N'utilisez jamais l'appareil après un fonctionnement défectueux, par ex. s'il est tombé ou s'il a été endommagé d'une autre manière.

- Le fabricant ne sera pas tenu responsable en cas de mauvaise utilisation ou d'utilisation inappropriée par non-respect du mode d'emploi.
- Pour éviter tout danger, les réparations sur l'appareil, notamment le remplacement d'un câble endommagé, ne peuvent être réalisées que par un service après-vente autorisé. Seulement les pièces détachées original peuvent être utiliser.
- L'appareil chauffe beaucoup, ne le transporte donc qu'après refroidissement.
- N'utilisez l'appareil que pour les applications décrites dans le mode d'emploi.
- Ne placez aucun des matériaux que le papier, carton, plastique etc. dans l'appareil.
- Cet appareil est conçu pour un usage privé et similaires telles que :
  - o dans les cuisines pour les employés dans les magasins, bureaux et autres zones industrielles
  - o dans les propriétés agricoles et par les clients des hôtels, motels et autres établissements résidentiels
  - o dans chambres d'hôtes
- **Avant la première utilisation** : Pour éliminer l'odeur du neuf, faites chauffer l'appareil pendant environ 15 minutes.
-  **Attention ! L'extérieur de l'appareil devient chaud. Risque de brûlures.** Pendant le fonctionnement, la température des surfaces touchables peut être très chaude ! Pendant le fonctionnement, la grille de sortie de l'air peut atteindre une température très élevée. Une attention particulière est nécessaire lorsque des enfants ou des personnes vulnérables sont présents.
- Si vous utilisez une rallonge, celle-ci doit avoir une section de 1,5 mm<sup>2</sup>.
- Si vous utilisez une multiprise testée pas GS avec 16 A, il est interdit de le charger avec plus de 3680 watts en raison d'un danger incendie.

- Si vous utilisez une rallonge, faire attention que les enfants ne le tirent pas où trébucher sur le câble.
- Tirez la fiche d'alimentations toujours si l'appareil est sans surveillance, avant le montage, le démontage, ou le nettoyage.
- N'utilisez pas le thermoventilateur dans des pièces saturées de gaz explosifs, de vapeurs générées par des solvants ou des vernis ou de vapeurs/gaz inflammables.

## Nettoyage

-  **Toujours débrancher l'appareil et le laisser complètement refroidir avant de le nettoyer.**
- **Ne jamais plonger l'appareil dans l'eau.**
- Ne laissez pas l'appareil accumuler de la poussière.
- Si vous voulez nettoyer l'appareil ou le réflecteur retirez la fiche d'alimentation, laissez-le refroidir et ensuite essayez avec un chiffon humide.
- Faites attention et n'endommagez pas le radiateur infrarouge.

## Plan de travail

**Important :** Ne jamais placer l'appareil sur une surface chaude ou à côté (par exemple plaque de cuisson d'une cuisinière). Faire fonctionner seulement sur un support plan, stable et thermorésistant. Veiller à ce que des objets inflammables ne se trouvent pas à proximité. Ne placez pas l'appareil sur le bord de la table afin qu'il ne puisse pas être touché par les enfants ou qu'il ne tombe pas lorsque vous le touchez.

-  L'appareil n'est pas équipé d'un thermostat qui surveille la température ambiante. N'utiliser pas l'appareil dans des espaces réduits quand il y a des gens dans la salle qui ne sont pas en mesure de quitter la pièce de façon autonome, sauf si cela est prévu par surveillance constante.
- L'appareil ne doit pas être utilisé à proximité d'une douche, d'une baignoire, d'un lavabo ou d'une piscine.

- Les boutons de réglage ne doivent jamais être accessibles aux personnes qui se trouvent dans la douche ou dans le bain et ils ne peuvent jamais être touchés par les mains mouillées.
- Le ventilateur de chauffage se met en marche seulement si l'interrupteur de sécurité sur le fond de l'appareil est pressé.
- Ne pas poser le câble sous un tapis.
- N'oubliez pas que, pendant l'usage, le câble doit être toujours entièrement déroulé.

## Installation

- Retirez les 2 vis de la plaque de base.
- Tirez le câble d'alimentation à travers l'ouverture de la plaque de base.
- Vérifiez que la plaque est bien fixée à l'appareil et vissez-la fermement avec les 2 vis.

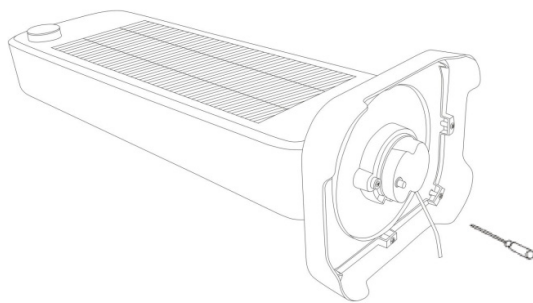

## Utilisation

OFF    marche/arrêt

900 W

450 W (un seul élément chauffant s'allume)

$\overset{\text{OSC } 90^\circ}{\curvearrowright}$  900 W avec oscillation

$\overset{\text{OSC } 90^\circ}{\curvearrowright}$  450 W avec oscillation (un seul élément chauffant s'allume)

Grâce à l'oscillation (pivotement), on obtient des températures plus régulières tout à la ronde. Ne jamais bloquer le mouvement d'oscillation.

## Evacuation correcte de ce produit:



Rendre les appareils ayant fait leur temps immédiatement inutilisables. Au sein de l'EU, ce symbole indique que ce produit ne doit pas être évacué avec les déchets mécaniques. Les vieux appareils contiennent des matériaux qui peuvent être recyclés et qui devraient être déposés à des centres de récupération et afin de ne pas altérer l'environnement, voire la santé des personnes par une élimination des déchets non-contrôlée. Veuillez donc évacuer les appareils usés par des systèmes de collecte bien appropriés ou envoyez-les où vous l'avez acheté en vue d'évacuation. L'appareil sera alors amené à la récupération des matériaux.

### Service Après-Vente:

Si contre toute attente, votre appareil devait avoir besoin du SAV, veuillez alors vous adresser à l'adresse suivante. Nous en organiserons alors d'enlèvement.

Des paquets non affranchis ne pourront pas être pris en charge.

STEBA Elektrogeräte GmbH & Co KG  
Pointstr. 2, 96129 Strullendorf / Germany  
Distribution-Tél.: 09543 / 449-17 / -18,  
Service-Tél.: 09543 / 449-44, Fax: 09543 / 449-19  
e-Mail: [elektro@steba.com](mailto:elektro@steba.com) Internet: <http://www.steba.com>

Attention! Les appareils électriques ne seront réparés que par du personnel électrique qualifié étant donné que des réparations non-conformes peuvent avoir des conséquences graves.

## Exigences d'informations applicables aux dispositifs de chauffage décentralisés électriques

Coordonnées	Steba Elektrogeräte GmbH & Co. KG Pointstraße 2 96129 Strullendorf				
Référence du modèle : CH 2 ECO					
Élément	Symbole	Valeur	Unité	Élément	Unité
<b>Puissance thermique</b>				<b>Type de contrôle de la puissance thermique/de la température de la pièce</b>	
Puissance thermique nominale	P <sub>nom</sub>	0.9	kW	contrôle de la puissance thermique à un palier, pas de contrôle de la température de la pièce	Non
Puissance thermique minimale (indicative)	P <sub>min</sub>	0.45	kW	contrôle à deux ou plusieurs paliers manuels, pas de contrôle de la température de la pièce	Oui
Puissance thermique maximale continue	P <sub>max,c</sub>	0.9	kW	contrôle de la température de la pièce avec thermostat mécanique	Non
<b>Consommation</b>				contrôle électronique de la température de la pièce	
En mode arrêt	P <sub>o</sub>	0.00	W	contrôle électronique de la température de la pièce et programmateur journalier	Non
En mode veille	P <sub>sm</sub>	N/A	W	contrôle électronique de la température de la pièce et programmateur hebdomadaire	Non
En mode ralenti	P <sub>idle</sub>	N/A	W	<b>Autres options de contrôle (sélectionner une ou plusieurs options)</b>	
En mode veille avec maintien de la connexion au réseau	P <sub>nsm</sub>	N/A	W	contrôle de la température de la pièce, avec détecteur de présence	Non
En mode veille avec affichage d'une information ou d'un état			Non	contrôle de la température de la pièce, avec détecteur de fenêtre ouverte	Non
Efficacité énergétique saisonnière pour le chauffage des locaux en mode actif	$\eta_{S,on}$	42.1	%	option contrôle à distance	Non
				contrôle adaptatif de l'activation	Non
				limitation de la durée d'activation	Non
				capteur à globe noir	Non
				Fonctionnalité d'auto-apprentissage	Non
				Exactitude des réglages	Non

## Generelt

Dette apparat er kun beregnet til anvendelse i private husholdninger. Læs brugsanvisningen grundigt og gem den omhyggeligt. Hvis apparatet gives videre til andre personer, skal brugsanvisningen følge med. Benyt apparatet som beskrevet og overhold sikkerhedsinstruktionerne. Producenten påtager sig intet ansvar for skader og ulykker, som skyldes manglende overholdelse af sikkerhedsinstruktionerne. Fjern alt emballage og alle etiketter (undtagen typeskiltet).

## Sikkerhedsinstruktioner

- Denne varmeblæser er en ekstra varmekilde til husholdningsbrug og må kun bruges til dette formål. Hold det væk fra fugt.
- Apparatet må kun tilsluttes og anvendes ifølge oplysninger på typeskiltet.
- Apparatet må benyttes, hvis tilslutningskablet og maskinen er uden beskadigelser. Det skal kontrolleres hver gang maskinen skal benyttes.
- Apparatet må ikke røres med våde hænder.
- Må kun tilsluttes en stikkontakt med jordforbindelse i overensstemmelse med typeskiltet og stikkontakten skal være lettilgængelig.
- For at udtage stikket fra stikkontakten, træk altid i stikket- og aldrig i kablet.
- Træk stikket ud af stikkontakten, hver gang maskinen har været brugt, og i tilfælde af at der indtræder en fejl.
- Træk eller hiv aldrig i ledningen ved stikkontakten. Undgå at gnide ledningen langs kanter og sørg for, at den ikke kommer i klemme.
- Hold strømforsyningen væk fra varme dele.
-  Apparatet kan bruges af børn fra 8 år og opefter samt personer med nedsat følsomhed, fysiske eller mentale handicap, eller personer, som ikke er i stand til at betjene apparatet, medmindre de overvåges eller instrueres i brugen af ap-

paratet og forstår de farer som er forbundet dermed. Lad aldrig børn lege med apparatet eller emballagen. Rengøring og vedligeholdelse af apparatet må ikke foretages af børn, medmindre de er fyldt 8 år og overvåges af en voksen.

- Apparatet og ledningen skal opbevares utilgængeligt for børn under 8 år.
- Børn skal overvåges af en voksen for at sikre, at de ikke leger med apparatet eller emballagen (f.eks. plastposer).
- Apparatet må ikke betjenes med en timer eller et separat fjernstyringsystem!
- **Efterlad aldrig maskinen i dit hjem, hvis den er i drift, sørg altid for at kontakten står på OFF (0).**
- Opbevar ikke i det fri eller i et fugtigt rum.



### **VIGTIGT!**

For at undgå overophedning, afdæk ikke enheden på nogen måde. Anbring ikke genstande eller tekstiler på enheden når den er i drift.

- **Nedsænk ikke apparatet i vand.**
- Anbring varmeblæseren et sikkert sted under drift:
  - o mindst 1 m væk fra brændbare genstande eller møbler;
  - o Placer apparatet således, at luftindtags- og udgangsåbningerne forbliver frie: der må ikke være genstande inden for en radius af 1 m fra udløbsåbningerne og 50 cm fra de bagerste ventilationsåbninger;
  - o Anbring ikke enheden direkte under stikkontakter.
- Producenten påtager sig intet ansvar for skader på grund af forkert anvendelse af grillen som følge af manglende overholdelse af instruktionerne i brugsanvisningen.
- For at undgå farlige situationer må eventuelle reparationer af grillen kun udføres af et serviceværksted. Der må kun anvendes originale reservedele.
- Apparatet bliver varmt, må kun transporteres efter afkøling.
- Apparatet må kun bruges til de formål, der er beskrevet i brugermanualen.

- Indsæt ingen materialer som papir, pap, plastik osv. i apparatet.
- Dette apparat er beregnet til brug i husholdnings- og af:
  - o personale køkkenområder i butikker, kontorer og andre arbejdsmiljøer
  - o af kunder i hoteller, moteller og andre boliger type miljøer
  - o bed and breakfast miljø
- **Inden første anvendelse:** For at fjerne lugten af „ny apparat“, opvarmes apparatet i ca. 15 min.
-  **Forsigtig! Apparatet bliver varmt. Fare for forbrændinger!** Under anvendelse kan temperaturen på overfladen blive meget varm! Vær særlig opmærksom når børn eller sårbare personer er til stede.
- Ved brug af et forlænger-kabel skal det have et tværsnit på 1,5 mm<sup>2</sup>. Ledningen på en kabeltromle altid være rullet helt ud.
- Ved anvendelse af et GS- godkendt 16 A multi forlænger-kabel, må denne ikke belastes med mere end 3680 watt. Der er fare for brand!
- Vær opmærksom på, at børn ikke trækker i kablet og at ingen snubler over kablet.
- Apparatet skal altid afbrydes fra elnettet, hvis tilsyn ikke er til stede, og inden montering, demontering eller rengøring.
- Anvend aldrig enheden i rum, der er mættet med eksplosive gasser, dampe fra opløsningsmidler eller maling, eller generelt med brandfarlige dampe eller gasser.

## Rengøring

-  **Advarsel! Inden hver rengøring skal stikket udtages fra stikkontakten og apparatet skal afkøle!**
- **Apparatet må ikke nedsænkes i vand.**
- Lad ikke enheden samle støv.
- Hvis du rengør enheden, gitteret eller reflektoren, skal stikket tages ud, lad enheden afkøle og tør den derefter af med en fugtig klud.
- Sørg for at varmelegemet ikke bliver beskadiget.

## Placering af apparatet

### Vigtig

Placer aldrig apparatet på eller ved siden af en varm overflade (f.eks. kogeplade), men kun på en jævn, stabil og varmebestandig bordskåner. Det er altid vigtigt at sikre, at der ikke er brændbare genstande i nærheden. Placer ikke enheden på kanten af bordet, så børn ikke kan komme til den, og for at den ikke falder ned ved berøring.

-  Enheden er ikke udstyret med et termostat, der overvåger rumtemperaturen. Brug ikke enheden i små rum, når der er personer i lokalet, som ikke er i stand til at forlade lokalet selv. Medmindre enheden bliver konstant overvåget.
- Enheden må ikke være tilgængelig for folk, der er i badekar eller bruser.
- Betjeningsknapperne må aldrig være tilgængelige for personer i brusebad eller badekar og skal røres med våde hænder.
- Varmeblæseren fungerer kun, når der trykkes på sikkerhedsafbryderen i bunden af apparatet.
- Kablet må ikke lægges under et tæppe.
- Bemærk at enhedens kabel altid skal være helt rullet ud.

## Montering

Fjern de 2 skruer fra bundpladen.  
Træk strømkablet gennem åbningen i bundpladen.  
Tjek at pladen sidder godt fast på apparatet og skru den godt fast med de 2 skruer.

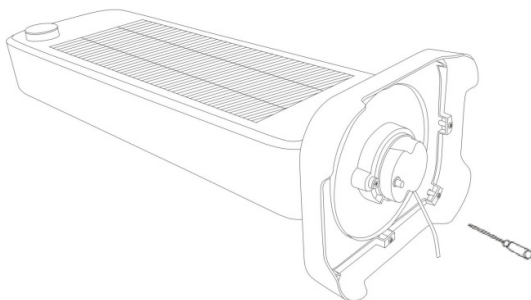



## Ibrugtagning

OFF

900 W

450 W (kun et varmelegeme lyser)

  
900 W 900 W med oscillation

  
450 W 450 W med oscillation (kun et varmelegeme lyser)

Gennem oscillationen (svingning) opnår mere ensartede temperaturer i området.  
Bloker aldrig oscillationsbevægelsen

## Korrekt bortskaffelse af dette produkt:

Nedslidte maskiner skal straks tages ud af brug.



Inden for den Europæiske Union, indikerer dette symbol, at produktet ikke må bortskaffes sammen med andet husholdningsaffald. Elektronisk affald indeholder værdifulde og genanvendelige materialer, som burde blive genbrugt for ikke at skade naturen eller menneskers sundhed igennem ukontrolleret affaldshåndtering. Sørg derfor altid for at aflevere elektronisk affald på en genbrugsstation eller sende det til bortskaffelse hos forhandleren. Denne sørger herefter for at maskinens komponenter genbruges.

**Bortskaffelse af emballage:** Smid aldrig blot emballagen ud, men bortskaf det på korrekt og ansvarlig vis til genanvendelse.

### Emballage:

- Aflever papir-, pap- og bølgepapemballage på genbrugsstationen.
- Forpackingsdele af plastik og folie skal ligeledes afleveres i den dertil indrettede opsamlingsbeholder



I eksemplerne på mærkning af plastmaterialer står: PE for polyethylen, kodenummer 02 for PE-HD, 04 for PE-LD, PP for polypropylen, PS for polystyrol.

## Kundeservice:

Hvis din maskine mod forventning får brug for service, bedes du kontakte os på følgende adresse. Vi afhenter apparatet hvis den stadig er dækket af garantien. Apparatet skal pakkes ind til transport.

Ufrankererede pakker modtages ikke!

STEBA Elektriske Apparater ApS & Co K/S  
Pointstr. 2, 96129 Strullendorf / Germany

Salgstelefon: 09543 / 449-17 / -18, servicetelefon: 09543 / 449-44, fax: 09543 / 449-19  
e-Mail: elektro@steba.com Internet: <http://www.steba.com>

Advarsel! For at undgå væsentlige skader, der kan opstå som følge af ukyndig reparation, må elektroniske apparater kun repareres af autoriserede el-reparatører.

## Informationskrav for elektriske produkter til lokal rumopvarmning

Kontaktoplysninger	Steba Elektrogeräte GmbH & Co. KG Pointstraße 2 96129 Strullendorf				
Modelidentifikation: CH 2 ECO					
Element	Symbol	Værdi	Enhed	Element	Enhed
<b>Varmeydelse</b>				<b>Type varmeydelse/rumtemperaturstyring</b>	
Nominel varmeydelse	$P_{nom}$	0.9	kW	Ét-trinsvarmeydelse uden rumtemperaturstyring	nej
Mindste varmeydelse (vejledende)	$P_{min}$	0.45	kW	To eller flere manuelle trin uden rumtemperaturstyring	ja
Maksimal kontinuerlig varmeydelse	$P_{max,c}$	0.9	kW	Med mekanisk rumtemperaturstyring	nej
<b>Strømforbrug</b>				Med elektronisk rumtemperaturstyring	
I slukket tilstand	$P_o$	0.00	W	Elektronisk rumtemperaturstyring og døgn-timer	nej
I standbytilstand	$P_{sm}$	N/A	W	Elektronisk rumtemperaturstyring og ugetimer	nej
I tomgangstilstand	$P_{idle}$	N/A	W	<b>Andre styringsmuligheder (flere muligheder kan vælges)</b>	
I netværksforbundet standbytilstand	$P_{nsm}$	N/A	W	Rumtemperaturstyring med bevægelsessensor	nej
Standbytilstand med informations- eller statusvisning				Rumtemperaturstyring med temperaturfaldsensor	nej
Arsvirkningsgrad ved rumopvarmning i aktiv tilstand	$\eta_{s,on}$	42.1	%	Med telestyringsoption	nej
				Med adaptiv startstyring	nej
				Med drifttidsbegrænsning	nej
				Med sort globe-sensor	nej
				Selvlæringsfunktion	nej
				Styringsnøjagtighed	nej

## Allmänt

Produkten är avsedd för hushålls- och inomhusbruk. Läs noggrant igenom bruksanvisningen och förvara den på ett säkert ställe. Vid överlåtelse av produkten till andra personer måste bruksanvisningen följa med. Använd produkten enligt instruktionerna och följ säkerhetsanvisningarna. För skador och olyckor som orsakats genom bristande beaktande övertas inget ansvar. Ta bort allt förpackningsmaterial och alla klistermärken (utom varuetiketten).

## Säkerhetsanvisningar

- Denna enhet är en värmekälla för hemmabruk, och skall inte användas för något annat ändamål.
- Anslut och använd produkten endast enligt informationen på typskylten.
- Använd produkten endast om kabeln och produkten inte visar några tecken på skador. Kontrollera produkten innan varje användning!
- Rör inte produkten med blöta händer.
- Anslut produkten endast i jordade och lättåtkomliga eluttag.
- Dra aldrig ut kontakten genom att dra i kabeln, gör det istället genom att hålla i kontakten.
- Dra ut kontakten efter varje användning eller vid fel.
- Dra aldrig i elkabeln. Se till att den inte skaver mot kanter eller kläms.
- Håll elkabeln borta från varma delar.
-  Produkten får användas av barn från 8 år eller av personer med nedsatt fysisk, sensorisk eller mental förmåga eller brist på erfarenhet och/eller kunskap om de är under uppsikt eller har lärt sig hur apparaten ska användas på ett säkert sätt och förstått eventuella risker.
- Rengöring och användarunderhåll får inte göras av barn. Det är dock okej om de är över 8 år och är under uppsikt.
- Barn under 8 år ska hållas borta från produkten och elkabeln.

- Barn bör övervakas för att säkerställa att de inte leker med produkten eller med förpackningsmaterialet som (t.ex. plastpåsar).
- Produkten får inte drivas med en timer eller med en separat fjärrströmbrytare.
- **Låt inte fläkten vara i drift om Du lämnar ditt hem, se till att strömbrytaren är i OFF ( 0 ) .**
- Förvara ej produkten utomhus eller i fuktiga rum.



### **VIKTIGT !**

För att undvika överhettning, täck inte enheten på något sätt . Placera inte föremål eller textilier på enheten.

- **Doppa inte produkten i vatten.**
- När maskinen är i drift måste den placeras på en säker plats :
  - o Minst 1 m från brännbara föremål eller möbler.
  - o Placera apparaten så att luftintags- och utloppsöppningarna förblir fria: det får inte finnas några föremål inom en radie av 1 m från utloppsöppningarna och 50 cm från de bakre ventilationsöppningarna;
  - o Placera aldrig apparaten direkt under ett vägguttag.
- Använd aldrig produkten efter att den uppvisat funktionsfel, till exempel om den har tappats eller skadats på något annat sätt.
- Tillverkaren påtar sig inget ansvar för skador som orsakats av felaktiv användning, om bruksanvisningen inte har följts.
- För att undvika risker, får reparationer på apparaten, som t.ex. en skadad ledning, endast utföras av en auktoriserad kundtjänst. Endast original reservedelar får användas.
- För att undvika risker får reparationer på produkten, som till exempel en skadad kabel, endast utföras av en auktoriserad operatör. Endast originalreservedelar får användas.
- Produkten blir väldigt varm och bör transporteras endast efter kylning.
- Använd produkten endast för de ändamål som beskrivs i bruksanvisningen.

- Stoppa inget material så som papper, plast eller liknande in i produkten.
- Produkten är avsedd att användas i hushålls- och liknande miljöer så som:
  - o I kök för anställda i affärer, kontor och andra företagsområden.
  - o I jordbruksföretag och av anställda och kunder på hotell, motell eller andra övernattningsanläggningar.
  - o På pensionat
- **Före första användningen:** För att få bort lukten av "ny produkt", värm upp apparaten under ca. 15 min.
-  **Varning!** Vissa delar av denna enhet kan bli mycket varma och orsaka brännskador. Var särskilt uppmärksam när barn eller utsatta personer är närvarande
- Vid användning av förlängningskabel måste tvärsnittet vara 1,5 mm<sup>2</sup>. Ledningen på kabeln måste vara helt utrullad.
- Vid användning av en GS- testad 16 A förlängningskabel, får den inte belastas med mer än 3680 watt. Detta innebär risk för brand.
- Ha koll på kabeln, barn får inte dra i den och risk för att någon snubblar på kabeln får inte uppstå.
- Produkten måste alltid kopplas ur eluttaget när den ska monteras, när den inte är under uppsikt eller vid rengöring.
- Använd aldrig apparaten i utrymmen som är mättade med explosiva gaser, ångor från lösningsmedel eller färg, eller generellt brandfarliga ångor eller gaser.

## Rengöring

-  **Varning! Dra alltid ur eluttaget innan du rengör produkten!**
- **Doppa inte produkten i vatten.**
- Låt inte enheten samla damm.
- Om du rengör enheten , galler eller reflektor, dra ur kontakten från vägguttaget, låt enheten svalna och torka av med en fuktig trasa .
- Se till att värmaren inte är skadad .

## Hantering

### Viktigt:

Placera aldrig produkten på eller nära het yta till exempel en spis. Använd alltid produkten på en jämn, stabil och temperaturbeständig yta. Det är alltid viktigt att se till att det inte finns några brandfarliga föremål i närheten. Ställ inte produkten på kanten av ett bord där barn kan nå upp till den eller där den kan falla ner på vid beröring.

-  Enheten är inte utrustad med en termostat som övervakar rumstemperaturen. Använd inte fläkten i utrymmen när det finns personer i rummet som inte har möjlighet att lämna rummet själva.
- Apparaten får inte användas nära duschar, badkar, handfat eller simbassänger.
- Reglagevreden får aldrig vara åtkomliga för personer i duschen eller badkaret och ska vidröras med våta händer.
- Värmevläkten fungerar endast när säkerhetsbrytaren på enhetens undersida är intryckt.
- Kabeln får inte placeras under en matta eller andra textilier.
- Observera att enhetens kabel alltid måste vara helt utdragen

## Installation

- Ta bort de 2 skruvarna från bottenplattan.
- Dra strömkabeln genom öppningen i bottenplattan.
- Kontrollera att plattan är ordentligt fastsatt på enheten och skruva fast den ordentligt med de 2 skruvarna.

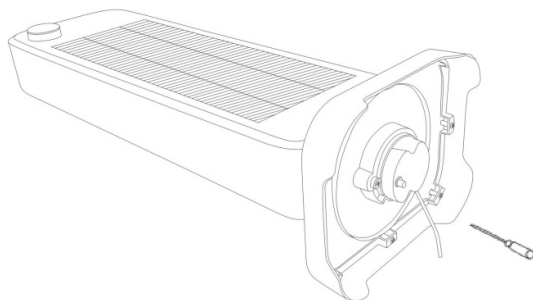

## Användning

OFF

900 W

450 W (endast ett värmeelement lyser)

$\overset{\text{OSC } 90^\circ}{\curvearrowright}$   
900 W    900 W med oscillation

$\overset{\text{OSC } 90^\circ}{\curvearrowright}$   
450 W    450 W med oscillation (endast ett värmeelement lyser)

Genom svängning ( oscillation ) uppnås en mer enhetlig temperaturer i området.  
Blockera aldrig oscillations rörelsen.

## Korrekt avfallshantering:

Uttjänta apparater måste omedelbart göras obrukbara.



I EU hänvisar denna symbol till, att denna produkt inte får kastas i hushållsavfallet. Gamla apparater innehåller värdefullt material som kan återvinnas och som inte bör belasta miljö resp. människors hälsa genom att de kastas okontrollerat. Lämna därför gamla apparater på lämpliga uppsamlingsställen eller miljöstationer eller skicka apparaten för avfallshantering till den affär du köpt den. Där kommer apparaten att lämnas till nämnda återvinningsstationer.

### Förpackning - avfallshantering

Kasta inte förpackningsmaterial utan lämna det till återvinning.

### Apparatens förpackning:

Pappers-, papp- och wellpappförpackningar lämnas till återvinningsstationer för returpapper

Förpackningskomponenter av plast och folier bör också kastas i därför avsedda uppsamlingsbehållare



Exempel för beteckningar på plast:

PE för polyeten, sifferkod 02 för PE-HD, 04 för PE-LD, PP för polypropylen, PS för polystyren.

## Kundservice:

Om din apparat trots allt någon gång skulle behöva vår kundtjänst, vänd dig först till nedanstående adress. Vid garantifall kommer vi då att ta hand om hämtningen. Apparaten måste vara korrekt förpackad för transport.

### Ej frankerade paket emottages ej!

STEBA Elektrogeräte GmbH & Co KG  
Pointstr. 2, 96129 Strullendorf / Germany  
Försäljning-tfn: +49(0)9543 / 449-17 / -18, Service-tfn: +49(0)9543 / 449-44,  
Fax: +49(0)9543 / 449-19  
e-Mail: elektro@steba.com Internet: <http://www.steba.com>

OBS! Elektriska apparater får endast repareras av elektriker, då icke fackmässiga reparationer kan förorsaka betydande följdskador.

## Informationskrav för elektriska rumsvärmare

Kontaktuppgifter	Steba Elektrogeräte GmbH & Co. KG Pointstraße 2 96129 Strullendorf				
Modellbeteckning: CH 2 ECO					
post	Beteckning	Värde	Enhet	Post	Enhet
<b>Värmeeffekt</b>				<b>Typ av reglering av värmeeffekt/rumstemperatur</b>	
Nominell avgiven värmeeffekt	P <sub>nom</sub>	0.9	kW	enstegs värmeeffekt utan rumstemperaturreglering	nej
Lägsta värmeeffekt (indikativt)	P <sub>min</sub>	0.45	kW	två eller flera manuella steg utan rumstemperaturreglering	ja
Maximal kontinuerlig värmeeffekt	P <sub>max,c</sub>	0.9	kW	med mekanisk termostat för rumstemperaturreglering	nej
<b>Effektförbrukning</b>				med elektronisk rumstemperaturreglering	
I frånläge	P <sub>o</sub>	0.00	W	med elektronisk rumstemperaturreglering plus dygnstimer	nej
I standbyläge	P <sub>sm</sub>	N/A	W	med elektronisk rumstemperaturreglering plus veckotimer	nej
I reglerfrånläge	P <sub>idle</sub>	N/A	W	<b>Andra regleringsmetoder (flera alternativ kan markeras)</b>	
I nätverksanslutet standbyläge	P <sub>ns</sub>	N/A	W	Rumstemperaturreglering med närvarodetektering	nej
Standbyläge med visning av information eller status			nej	Rumstemperaturreglering med detektering av öppna fönster	nej
Säsonsmedelverkningsgrad för rumsuppvärmning i aktivt läge	$\eta_{s,on}$	42.1	%	Möjlighet till fjärrstyrning	nej
				Anpassningsbar startreglering	nej
				Driftstidsbegränsning	nej
				Svartkroppsgivare	nej
				Självinlärningsfunktion	nej
				Regleringsprecision	nej

## Algemeen

Dit apparaat is uitsluitend bedoeld voor privé gebruik en gebruik binnenshuis en niet geschikt voor commerciële doeleinden. Lees de handleiding zorgvuldig en bewaar deze op een veilige plaats. Wanneer het apparaat aan iemand anders wordt gegeven, zorg ervoor dat de handleiding ook wordt meegegeven aan deze persoon. Gebruik het apparaat alleen zoals beschreven in de handleiding en let op de veiligheidsinformatie. Geen aansprakelijkheid voor schade of ongelukken wordt geaccepteerd welke worden veroorzaakt door het niet opvolgen van de instructies uit de handleiding. Verwijder alle verpakking en stickers voor gebruik (behalve het product label).

## Veiligheidsinformatie

- Deze warmeluchtventilator is een bijkomende verwarmingsbron en dient uitsluitend voor dit doel gebruikt te worden.
- Sluit het apparaat aan en gebruik het in overeenstemming met de specificaties op het etiket.
- Niet gebruiken wanneer het snoer of stekker is beschadigd. Controleer dit voor elk gebruik.
- Sluit niet aan met natte handen.
- Sluit de stekker alleen aan op een correct geïnstalleerd en gemakkelijk toegankelijk stopcontact.
- Trek altijd aan de stekker en niet aan het snoer om deze uit het stopcontact te verwijderen.
- Haal de stekker na elk gebruik of in het geval van storing uit het stopcontact
- Trek niet aan het snoer. Trek het snoer niet over randen en buig het niet te veel.
- Houd het snoer uit de buurt van hete oppervlakken.
-  Het apparaat kan worden gebruikt door kinderen van 8 jaar en ouder en door personen met beperkte fysieke, sensorische of mentale capaciteiten of gebrek aan ervaring/kennis, op voorwaarde dat er toezicht gehouden wordt of in-

structies hebben gekregen over veilig gebruik van het apparaat en bewust zijn van de gevaren die hierbij komen kijken. Kinderen mogen de verpakking niet als speelgoed gebruiken. Reiniging en gebruikersonderhoud mogen niet door kinderen worden uitgevoerd, tenzij ze 8 jaar of ouder zijn en onder toezicht staan.

- Kinderen onder de 8 jaar moeten uit de buurt van het apparaat en de stroomkabel worden gehouden.
- Kinderen moeten onder toezicht staan om ervoor te zorgen dat ze niet met het apparaat of verpakkingsmateriaal spelen (bijvoorbeeld plastic zakken)
- Het apparaat mag niet worden bediend met behulp van een externe timer of een afzonderlijk systeem op afstand.
- **Verlaat u uw woning nooit terwijl de warmeluchtventilator in werking is. Controleer in dat geval altijd of de schakelaar op OFF (0) staat.**
- Laat het apparaat niet buiten of in een vochtige ruimte achter.



**BELANGRIJK:**

Om oververhitting te voorkomen dient u het apparaat nooit te bedekken. Plaats nooit voorwerpen of dekens op het apparaat terwijl dit in werking is.

- **Dompel het apparaat nooit in water.**
- Tijdens de werking zet u de warmeluchtventilator op een veilige plaats, dus:
  - o op minstens 1 m van ontvlambare of mobiele objecten.
  - o de luchtinlaat- en luchtuitlaatroosters moeten vrijgelaten worden: er mogen zich in geen geval objecten binnen een straal van 1 m. van het luchtuitlaatrooster bevinden en binnen een straal van 50 cm. van het rooster aan de achterkant.
  - o nooit onmiddellijk onder een stopcontact.
- Gebruik het apparaat nooit na een storing, bijvoorbeeld als het gevallen is of op een andere manier beschadigd is geraakt.

- De fabrikant is niet aansprakelijk voor de schade die ontstaat door gebruik van het apparaat op een andere manier dan beschreven, of een fout in het gebruikt.
- Om letsel te voorkomen mogen reparaties zoals het vervangen van een beschadigd snoer alleen worden uitgevoerd door een reparatiedienst. Alleen originele onderdelen mogen worden gebruikt.
- Het apparaat wordt heet, verplaats deze alleen wanneer hij afgekoeld is.
- Gebruik het apparaat alleen zoals beschreven is in deze handleiding.
- Plaats geen materialen zoals papier, karton, plastic enz. In het apparaat.
- Dit apparaat is bedoeld om te gebruiken voor huishoudelijk setting, zoals:
  - o personeelskeukens in winkels, kantoren en andere werkomgevingen
  - o door gasten in hotels, motels en andere type woonomgevingen
  - o bed & breakfast-achtige omgevingen.
- **Voor het eerste gebruik:** Verwarm het apparaat gedurende 15 minuten om de geur van nieuwheid te elimineren.
-  **Let op! Behuizing worden heet. Gevaar voor verbranding!** Aanraakbare oppervlakken worden heet tijdens gebruik! Tijdens de werking kan het luchtuitlaastrooster erg warm worden. Speciale aandacht is nodig als kinderen of personen met beperkte fysieke, gevoelsmatige of mentale vermogens aanwezig zijn.
- Wanneer er een verlengkabel wordt gebruikt, moet deze een doorsnede van 1,5 mm<sup>2</sup> hebben.
- Als een GS-geteste 16 A multi-pin extensie wordt gebruikt, wordt deze met niet meer dan 3680 watt belast wegens brandgevaar.
- Zorg ervoor dat kinderen niet met de kabel kunnen spelen of erover struikelen.

- Het apparaat moet altijd worden losgekoppeld van de stroomvoorziening als het niet onder toezicht staat en voor montage, demontage of reiniging.
- Gebruik de warmeluchtventilator niet in ruimtes die verzadigd zijn met explosieve gassen, of met dampen die gegenereerd worden door oplosmiddelen of verf, of hoe dan ook bij de aanwezigheid van ontvlambare dampen/gassen.

## Reiniging

-  **Let op! Haal de stekker uit het stopcontact voordat u hem schoonmaakt en laat hem eerst afkoelen.**
- **Dompel het apparaat nooit onder in water.**
- Zorg ervoor dat het apparaat geen stof verzamelt.
- Als u het verwarmingselement, het beschermrooster of de reflector wilt schoonmaken, haal dan de stekker uit het stopcontact en laat het apparaat afkoelen.
- Let erop dat u de verwarmingsstaaf niet beschadigt.

## Plaatsing

### Belangrijk:

Plaats dit apparaat nooit op of naast hete oppervlakken (bijvoorbeeld hete kachels). Gebruik het alleen op een gelijk, stabiele en hittebestendig oppervlak. Het is belangrijk dat er geen ontvlambare items zijn in de buurt van het apparaat. Plaats het apparaat niet op de rand van een tafel of werkblad zodat het niet door kinderen kan worden aangeraakt, of vallen als u het aanraakt.

-  Het apparaat is niet uitgerust met een thermostaat die de kamertemperatuur controleert. Gebruik het apparaat niet in kleine ruimtes als er mensen in de kamer zijn die niet zelfstandig de kamer kunnen verlaten, tenzij er voortdurend toezicht is.
- Het apparaat mag niet in de buurt van douches, badkuipen, gootstenen of zwembaden worden gebruikt.

- De knoppen zouden nooit toegankelijk zijn voor mensen die onder de douche of in bad werden gehouden en met hun handen werden aangeraakt.
- De warmeluchtventilator werkt alleen wanneer de veiligheidsschakelaar aan de onderkant is ingedrukt.
- Het snoer niet onder een tapijt leggen.
- Vergeet u niet dat de kabel, tijdens het gebruik, altijd geheel uitgerold moet zijn.

## Installatie

- Verwijder de 2 schroeven van de grondplaat.
- Trek de stroomkabel door de opening in de bodemplaat.
- Controleer of de plaat goed vast zit aan het toestel en schroef hem goed vast met de 2 schroeven.

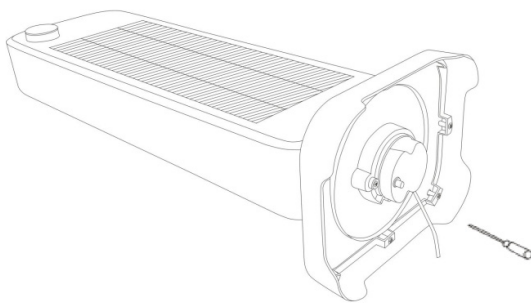

## Gebruik

OFF

900 W

450 W (slechts één verwarmingselement brandt)

 900 W met oscillatie

 450 W met oscillatie (slechts één verwarmingselement brandt)

Door de oscillatie (draaien) wordt een gelijkmatigere temperatuur in de omgeving bereikt. Blokkeer de oscillatiebeweging nooit.

## Correcte afvalverwijdering van dit product

Versleten apparaten onmiddellijk onbruikbaar maken.



Binnen de Europese Unie duidt dit symbool erop dat dit product niet samen met huishoudelijk afval verwijderd mag worden. Oude apparaten bevatten waardevolle, recycleerbare materialen, die aan recycling onderworpen moeten worden om het milieu c.q. de menselijke gezondheid niet door een ongecontroleerde afvalverwijdering te schaden. Gelieve oude apparaten daarom via geschikte inzamelsystemen te verwijderen of het apparaat met het oog op de afvalverwijdering terug naar de afzender (waar u het product gekocht hebt) te zenden. De afzender zal dan het apparaat aan een stoffelijke recycling onderwerpen.

### Evacuatie van de verpakking

Verpakkingsmateriaal niet gewoon wegwerpen, maar aan recycling onderwerpen. Verpakkingen van papier, karton en gegolfd karton in verzamelcentra voor oud papier afgeven. Onderdelen van kunststofverpakkingen en folie dienen eveneens in de daarvoor bestemde verzamelbakken gedeponeerd te worden.



In de voorbeelden voor de kunststofbenaming staat: PE voor polyethyleen, het kencijfer 02 voor PE-HD, 04 voor PE-LD, PP voor polypropyleen, PS voor polystyreen.

## Klantenserviceafdeling:

Indien uw apparaat tegen de verwachting in dan toch al eens de klantenserviceafdeling nodig heeft, gelieve u dan tot onderstaand adres te richten. Wij zullen dan in geval van garantie voor de afhaling zorgen. Het apparaat moet transporteerbaar verpakt zijn.

### Ongefrankeerde pakjes kunnen niet aanvaard worden!

STEBA Elektrogeräte GmbH & Co KG  
Pointstr. 2, 96129 Strullendorf / Germany  
Verkopen-Tel.: 09543 / 449-17 / -18,

Service-Tel.: 09543 / 449-44, Fax: 09543 / 449-19

e-Mail: [elektro@steba.com](mailto:elektro@steba.com) Internet: <http://www.steba.com>

Opgelet! Elektrische apparaten mogen uitsluitend door vakkundig geschoolde elektriciens gerepareerd worden, omdat er door ondeskundige reparaties aanzienlijke gevolgschade kan ontstaan.

## Informatie-eisen voor elektrische toestellen voor lokale ruimteverwarming

Contactgegevens	Steba Elektrogeräte GmbH & Co. KG Pointstraße 2 96129 Strullendorf				
Typeaanduiding: CH 2 ECO					
Item	Symbool	Waarde	Eenheid	Item	Eenheid
<b>Warmteafgifte</b>				<b>Type warmteafgifte/sturing kamertemperatuur</b>	
Nominale warmteafgifte	$P_{nom}$	0.9	kW	Eentrapswarmteafgifte, geen sturing van de kamertemperatuur	neen
Minimale warmteafgifte (indicatief)	$P_{min}$	0.45	kW	Twee of meer handmatig in te stellen trappen, geen sturing van de kamertemperatuur	ja
Maximale continue warmteafgifte	$P_{max,c}$	0.9	kW	Met mechanische sturing van de kamertemperatuur door thermostaat	neen
<b>Stroomverbruik</b>				Met elektronische sturing van de kamertemperatuur	
In de uitstand	$P_o$	0.00	W	Elektronische sturing van de kamertemperatuur plus dag-tijdschakelaar	neen
In standby-stand	$P_{sm}$	N/A	W	Elektronische sturing van de kamertemperatuur plus week-tijdschakelaar	neen
In ruststand	$P_{idle}$	N/A	W	<b>Andere sturingsopties (meerdere selecties mogelijk)</b>	
In netwerkgebonden standby-stand	$P_{nsm}$	N/A	W	Regeling van de kamertemperatuur, met aanwezigheidsdetectie	neen
Standby-stand met weergave van informatie of status			neen	Regeling van de kamertemperatuur, met openraamdetectie	neen
Seizoensgebonden energie-efficiëntie voor ruimteverwarming in de aanstand	$\eta_{s,on}$	42.1	%	Met de optie van afstandsbediening	neen
				Met adaptieve sturing van de start	neen
				Met beperking van de werkingstijd	neen
				Zwartebolsensor	neen
				Zelflerende functie	neen
				Regelnaauwkeurigheid	neen

# Garantie-Bedingungen

Dieses Gerät ist nur für den Gebrauch im Haushalt bestimmt. Schäden am Gerät, die bei bestimmungsgemäßem Gebrauch auf Werksfehler zurückzuführen sind und uns unverzüglich nach Feststellung und innerhalb der Garantiezeit nach Lieferung an den Endabnehmer mitgeteilt wurden, beheben wir nach Maßgabe der folgenden Bedingungen. Um Ihren Anspruch geltend zu machen, ist der original Verkaufsbeleg mit Verkaufsdatum beizulegen.

Eine Garantiepflicht wird nicht ausgelöst durch geringfügige Abweichungen von der Soll-Beschaffenheit, die für Wert- und Gebrauchstauglichkeit des Gerätes unerheblich sind sowie für Schäden aus nicht normalen Umweltbedingungen. Die Garantie erstreckt sich ausschließlich auf Mängel, welche auf Material- oder Herstellungsfehler zurückzuführen sind. Die Behebung von uns als garantispflichtig anerkannter Mängel erfolgt dadurch, dass die mangelhaften Teile durch einwandfreie Teile ersetzt werden.

Von der Garantie ausgeschlossen sind:

- Normaler Verschleiß
- Gebrauchsschäden an der Beschichtung
- Glasbruch
- Unsachgemäße Anwendung, wie Überlastung oder nicht zugelassene Zubehörteile
- Beschädigung durch Fremdeinwirkung, Gewaltanwendung oder Fremdkörper
- Schaden durch Nichtbeachtung der Gebrauchsanleitung z. B. falsche Netzspannung

Geräte, für die unter Bezugnahme auf diese Garantie eine Mangelbeseitigung beansprucht wird, sind an uns sachgemäß verpackt, gereinigt, mit Fehlerangabe und einschließlich Kaufbeleg einzusenden. Ersetzte Teile gehen in unser Eigentum über. Der Garantieanspruch ist nicht übertragbar und erlischt bei unsachgemäßem Gebrauch oder Zweckentfremdung, wenn Reparaturen oder Eingriffe von dritter Seite vorgenommen wurden; und zwar unabhängig davon, ob die Beanstandung hierauf beruht. Garantieleistungen bewirken weder eine Verlängerung der Garantiefrist noch setzen sie eine neue Garantiefrist in Lauf. Die Garantiefrist für eingebaute Ersatzteile endet zum gleichen Zeitpunkt wie die Garantiefrist für das ganze Gerät.

Kann der Mangel nicht beseitigt werden oder wird die Nachbesserung von uns abgelehnt oder unzumutbar verzögert, wird auf Wunsch des Endabnehmers innerhalb der gesetzlichen Garantiezeit ab Kauf- bzw. Lieferdatum entweder kostenfreier Ersatz geliefert oder der Minderwert vergütet oder das Gerät gegen Erstattung des Kaufpreises zurückgenommen.

Weitergehende Ansprüche, insbesondere solche auf Ersatz außerhalb des Gerätes entstandener Schäden sind ausgeschlossen.

## Steba Elektrogeräte GmbH & Co. KG

Pointstraße 2, D-96129 Strullendorf  
Elektro@steba.com

[www.steba.com](http://www.steba.com)

Zentrale: Tel.: 09543-449-0

Fax: 09543-449-19

Vertrieb: Tel.: 09543-449-17

Tel.: 09543-449-18