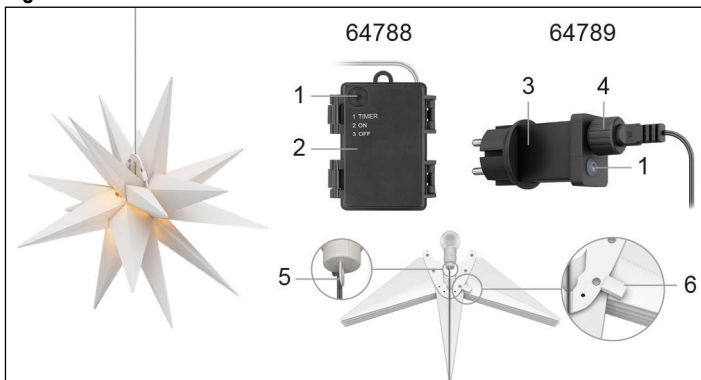

Fig. 1



Technische Daten / Specifications

Item number	64788	64789
Light source	LED	
Operating voltage	4.5 V	4.5 V , 0.3 A
Light colour	warm white	
Colour temperature	3000 K	
Rated Luminous flux	16 lm	21 lm
Max. power consumption	0.27 W	0.53 W
Nominal lifetime	10000 h	
Protection level	IP44	
Dimmability	not dimmable	
Protection class		III
Material	plastic, copper	
Colour	white, transparent	
Dimensions	Ø 56 cm	
Cable length	2 m	9.5 m
Weight	239 g	308 g
Batteries (not included in delivery)		
Type	LR06, Mignon, AA, 1.5 V	
Quantity (pcs.)	3	
Power adapter		
Input		220-240 V , 50-60 Hz, 0.12 A
Output		4.5 V , 0.3 A, 1.35 W
Protection class		II
Protection level		IP44
ta / tc		40 °C / 75 °C
No-Load Power (Pno)		0.23 W
Standby Power (Psb)		N/A

Networked standby power (Pnet)		N/A
--------------------------------	--	-----

Verwendete Symbole / Symbols used

Direct current	IEC 60417- 5031	
Alternating current	IEC 60417- 5032	
Not dimmable	IEC 60968	
Class III equipment	IEC 60417- 5180	
Class II equipment	IEC 60417- 5172	
Safety isolating transformer, short-circuit proof	IEC 60417 - 5947	
Independent lighting auxiliary	IEC 60417 - 5138	

DE

1 Sicherheitshinweise

1.1 Allgemein

Die Betriebsanleitung ist Bestandteil des Produktes und enthält wichtige Hinweise zum korrekten Gebrauch.

Die Betriebsanleitung muss bei Unsicherheiten und Weitergabe des Produktes verfügbar sein.

- Bewahren Sie die Betriebsanleitung auf.

Spannungsfrei nur bei gezogenem Stecker.

- Verwenden Sie das Produkt nur an gut zugänglichen Steckdosen.
- Modifizieren Sie Produkt und Zubehör nicht.
- Öffnen Sie niemals das Gehäuse.
- Schließen Sie Anschlüsse und Schaltkreise nicht kurz.

Die Leuchtmittel können nicht ausgetauscht werden!

Bei Beschädigungen oder und/oder fehlenden Dichtungen darf das Produkt nicht mehr verwendet werden.

Ein defektes Gerät darf nicht in Betrieb genommen werden, sondern muss gegen unbeabsichtigte Weiterbenutzung gesichert werden.

- Benutzen Sie Produkt, Produktteile und Zubehör nur in einwandfreiem Zustand.
- Vermeiden Sie extreme Belastungen wie Hitze und Kälte, Nässe und direkte Sonneneinstrahlung, Mikrowellen sowie Vibrationen und mechanischen Druck.
- Wenden Sie sich bei Fragen, Defekten, mechanischen Beschädigungen, Störungen und anderen nicht durch die Begleitdokumentation behebbaren Problemen, an Händler oder Hersteller.

Nicht für Kinder geeignet. Das Produkt ist kein Spielzeug!

- Sichern Sie Verpackung, Kleinteile und Dämmmaterial gegen unbeabsichtigte Benutzung.
- Decken Sie das Produkt nicht ab.
- Hängen Sie keine Gegenstände an das Produkt.

Verletzungsgefahr durch Stolpern und Sturz

- Achten Sie darauf, dass das Kabel so verlegt wird, dass es niemanden behindert und nicht beschädigt wird.

- Stellen Sie sicher, dass die Kabel locker hängen und nicht zu stark gespannt sind.

Ansonsten besteht die Gefahr eines Kabelbruchs.

1.2 Batterien

- Vermischen Sie niemals verbrauchte mit neuen Batterien.
- Verwenden Sie nur Batterien vom selben Typ.
- Vermischen Sie keine Alkalin-, Zink-Kohle- oder Nickel-Cadmium-Batterien.
- Entfernen Sie ausgelaufene, deformierte oder korrodierte Zellen aus dem Produkt und entsorgen Sie diese mittels geeigneter Schutzvorrichtungen.
- Werfen Sie niemals Batterien ins Feuer.

2 Beschreibung und Funktion

2.1 Produkt

Das Produkt ist ein dekorativer, hängender Stern mit LED-Beleuchtung für die Verwendung im Außenbereich (IP44). Die LED-Beleuchtung wird über eine Taste (3 Einstellungen - TIMER/ON/OFF) gesteuert und verfügt über eine Timer-Funktion. Artikel 64788 ist batteriebetrieben und Artikel 64789 wird über einen Netzadapter mit Strom versorgt.

2.2 Lieferumfang

LED-Weihnachtsstern 3D, Betriebsanleitung

2.3 Bedienelemente

Siehe Fig. 1.

- | | |
|------------------------|---------------|
| 1 TIMER-/ON-/OFF-Taste | 4 Abdeckkappe |
| 2 Batteriefach | 5 Aufhängung |
| 3 Netzadapter | 6 Verschluss |

3 Bestimmungsgemäßer Gebrauch

Dieses Produkt ist ausschließlich für den privaten Gebrauch und den dafür vorgesehenen Zweck geeignet. Dieses Produkt ist nicht für den gewerblichen Gebrauch bestimmt. Eine andere als in Kapitel „Beschreibung und Funktion“ bzw. in den „Sicherheitshinweisen“ beschriebene Verwendung ist nicht gestattet. Das Nichtbeachten und Nichteinhalten dieser Bestimmungen und der Sicherheitshinweise kann zu schweren Unfällen, Personen- und Sachschäden führen.

IP44: Dieses Produkt ist gegen Spritzwasser und Berührung durch Fremdkörper $\geq \varnothing 1$ mm geschützt.

4 Vorbereitung

- Kontrollieren Sie den Lieferumfang auf Vollständigkeit und Unversehrtheit.
- Vergleichen Sie die technischen Daten aller zu verwendenden Geräte und stellen Sie die Kompatibilität sicher.

5 Anschluss und Bedienung

ACHTUNG! Sachschäden durch Feuchtigkeit im Gerät

- 64788: Achten Sie darauf, dass das abgedichtete Batteriefach (2) fest verschlossen ist, damit keine Feuchtigkeit ins Innere gelangen kann.
- 64789: Achten Sie darauf, dass die Abdeckkappe (4) fest verschlossen ist, damit keine Feuchtigkeit ins Innere gelangen kann.

5.1 Aufbau und Montage

Das Produkt wird zusammengefasst geliefert. Vor dem ersten Betrieb muss es aufgebaut und an einer geeigneten Stelle aufgehängt werden.

1. Falten Sie den Stern auseinander.
2. Fixieren Sie den Stern mit Hilfe der Verschlüsse (6).
Der Stern muss über ein separates Band aufgehängt werden. Ein Band ist nicht im Lieferumfang enthalten. Der Stern darf nicht über das Kabel aufgehängt werden.
3. Befestigen Sie ein geeignetes Band an der Aufhängung (5) oben an der LED-Leuchte.
4. Hängen Sie den Stern mit Hilfe des Bandes auf.
Wählen Sie den Ort zum Aufhängen so aus, dass der Stern niemanden behindert, nicht herunterfällt und nicht durch Umwelteinflüsse beschädigt wird.

5.2 Batterien einlegen und wechseln (Artikel 64788)

Vor dem ersten Betrieb, wenn die Leuchtkraft der LEDs schwächer wird oder diese sich nicht mehr anschalten lassen, müssen neue Batterien eingesetzt werden.

1. Öffnen Sie das Batteriefach.
2. Entnehmen Sie ggf. die alten Batterien.
3. Legen Sie neue Batterien unter Beachtung der Polung von Plus und Minus in das Batteriefach ein.
4. Schließen Sie das Batteriefach.

5.3 Netzadapter mit dem Stromnetz verbinden (Artikel 64789)

- Stecken Sie den Netzadapter (3) in eine geeignete Steckdose.
Bei der Verwendung im Außenbereich muss die Steckdose ebenfalls mindestens Schutzart IP44 aufweisen.

5.4 Bedienung von Artikel 64788

- Drücken Sie die TIMER-/ON-/OFF-Taste (1) ein Mal, um die Timer-Funktion zu aktivieren.
Wenn die Timer-Funktion aktiv ist, schaltet sich die LED-Leuchte nach 6 Stunden automatisch aus und nach weiteren 18 Stunden wieder ein. Wenn der eingestellte Timer nicht geändert wird, schaltet sich die LED-Leuchte jeden Tag zur gleichen Zeit ein und aus.
- Drücken Sie die TIMER-/ON-/OFF-Taste zwei Mal, um die LED-Leuchte einzuschalten.
- Drücken Sie die TIMER-/ON-/OFF-Taste drei Mal, um die LED-Leuchte auszuschalten.

5.5 Bedienung von Artikel 64789

- Drücken Sie die TIMER-/ON-/OFF-Taste (1) ein Mal, um die LED-Leuchte einzuschalten.
- Drücken Sie die TIMER-/ON-/OFF-Taste zwei Mal, um die Timer-Funktion zu aktivieren.
Die TIMER-/ON-/OFF-Taste leuchtet grün, sobald der Timer aktiv ist. Wenn die Timer-Funktion aktiv ist, schaltet sich die LED-Leuchte nach 6 Stunden automatisch aus und nach weiteren 18 Stunden wieder ein. Wenn der eingestellte Timer nicht geändert wird, schaltet sich die LED-Leuchte jeden Tag zur gleichen Zeit ein und aus.
- Drücken Sie die TIMER-/ON-/OFF-Taste drei Mal, um die LED-Leuchte auszuschalten.

6 Wartung, Pflege, Lagerung und Transport

Das Produkt ist wartungsfrei.

ACHTUNG! Sachschäden

- Ziehen Sie den Netzadapter vor jeder Reinigung aus der Steckdose.
- Verwenden Sie zum Reinigen nur ein trockenes und weiches Tuch.
- Verwenden Sie keine Reinigungsmittel und Chemikalien.
- Lagern Sie das Produkt bei längerem Nichtgebrauch für Kinder unzugänglich und in trockener und staubgeschützter Umgebung.
- Entnehmen Sie die Batterien bei längerem Nichtgebrauch.
- Lagern Sie das Produkt kühl und trocken.
- Heben Sie die Originalverpackung für den Transport auf.

7 Entsorgungshinweise

 Elektrische und elektronische Geräte dürfen nach der europäischen WEEE Richtlinie nicht mit dem Hausmüll entsorgt werden. Deren Bestandteile müssen getrennt der Wiederverwertung oder Entsorgung zugeführt werden, weil giftige und gefährliche Bestandteile bei unsachgemäßer Entsorgung die Gesundheit und Umwelt nachhaltig schädigen können.

Sie sind als Verbraucher nach dem Elektroggesetz (ElektroG) verpflichtet, elektrische und elektronische Geräte am Ende ihrer Lebensdauer an den Hersteller, die Verkaufsstelle oder an dafür eingerichtete, öffentliche Sammelstellen kostenlos zurückzugeben. Einzelheiten dazu regelt das jeweilige Landesrecht. Das Symbol auf dem Produkt, der Betriebsanleitung und/oder der Verpackung weist auf diese Bestimmungen hin. Mit dieser Art der Stofftrennung, Verwertung und Entsorgung von Altgeräten leisten Sie einen wichtigen Beitrag zum Schutz unserer Umwelt.

WEEE Nr.: 82898622

EN

1 Safety instructions

1.1 In general

The user manual is part of the product and contains important information for correct use.

- Read the user manual completely and carefully before use.

The user manual must be available for uncertainties and passing the product.

- Keep this user manual.

Voltage-free only when the plug is disconnected.

- Only use the product on easily accessible sockets.
- Do not modify product and accessories.
- Do not open the housing.
- Do not short-circuit connectors and circuits.

The lamps cannot be replaced!

If the product is damaged and/or the seals are missing, it must no longer be used.

Do not operate a device if it is not in working order. In such cases, it must be secured against unintentional further use.

- Use product, product parts and accessories only in perfect condition.
- Avoid stresses such as heat and cold, moisture and direct sunlight, microwaves, vibrations and mechanical pressure.
- In case of questions, defects, mechanical damage, trouble and other problems, non-recoverable by the documentation, contact your dealer or producer.

Not meant for children. The product is not a toy!

- Secure packaging, small parts and insulation against accidental use.
- Do not cover the product.

- Do not hang any objects on the product.

Risk of injury due to tripping and falling

- Ensure that the cable is laid in such a way that it does not obstruct anyone and is not damaged.
- Make sure that the cable hangs loosely and is not too taut.

Otherwise there is a risk of cable breakage.

1.2 Batteries

- Do not mix old and new batteries.
- Only use batteries of the same or equivalent type as recommended.
- Do not mix alkaline, carbon zinc or nickel cadmium batteries.
- Remove leaked, deformed or corroded batteries from the product and dispose them by appropriate protectives.
- Do not throw into fire.

2 Description and function

2.1 Product

The product is a decorative hanging star with LED lighting for outdoor use (IP44). The LED lighting is controlled via a button (3 settings - TIMER/ON/OFF) and has a timer function. Item 64788 is battery operated and item 64789 is powered by a mains adapter.

2.2 Scope of delivery

LED Christmas Star 3D, User Manual

2.3 Operating Elements

See Fig. 1.

- | | | | |
|---|---------------------|---|------------|
| 1 | TIMER/ON/OFF button | 4 | Cover cap |
| 2 | Battery compartment | 5 | Suspension |
| 3 | Mains adapter | 6 | Closure |

3 Intended use

This product is intended exclusively for private use and its intended purpose. This product is not intended for commercial use. We do not permit using the device in other ways like described in chapter "Description or Function" and „Safety Instructions“. Not attending to these regulations and safety instructions might cause fatal accidents, injuries, and damages to persons and property.

IP44: This product is protected against splash and contact with foreign objects $\geq \varnothing 1$ mm.

4 Preparation

- Check the scope of delivery for completeness and integrity.
- Compare the specifications of all used devices and ensure compatibility.

5 Connection and operation

NOTICE! Material damage due to moisture in the appliance

- 64788: Make sure that the battery compartment (2) is tightly closed so that no moisture can get inside.
- 64789: Make sure that the cover cap (4) is tightly closed so that no moisture can get inside.

5.1 Assembly and installation

The product is delivered folded. Before using it for the first time, it must be assembled and hung up in a suitable place.

1. Unfold the star.
2. Fix the star in place using the closures (6).
The star must be hung using a separate ribbon. A ribbon is not included in the scope of delivery. The star must not be hung up via the cable.
3. Attach a suitable ribbon to the suspension (5) at the top of the LED light.
4. Hang the star using the ribbon.
Select the place for hanging so that the star does not obstruct anyone, does not fall down and is not damaged by environmental influences.

5.2 Inserting and changing the batteries (Item 64788)

Before using the star for the first time, when the luminosity of the LEDs becomes weaker or they can no longer be switched on, new batteries must be inserted.

1. Open the battery compartment.
2. Remove the old batteries if necessary.
3. Insert new batteries into the battery compartment, observing the polarity of plus and minus.
4. Close the battery compartment.

5.3 Connecting the mains adapter to the mains (Item 64789)

- Plug the mains adapter (3) into a suitable socket.
When used outdoors, the socket must also have at least IP44 protection.

5.4 Operating item 64788

- Press the TIMER/ON/OFF button (1) once to activate the timer function.
When the timer function is active, the LED light switches off automatically after 6 hours and switches on again after another 18 hours. If the set timer is not changed, the LED light switches on and off at the same time every day.
- Press the TIMER/ON/OFF button twice to switch on the LED lamp.
- Press the TIMER/ON/OFF button three times to switch off the LED lamp.

5.5 Operating item 64789

- Press the TIMER/ON/OFF button (1) once to switch on the LED light.
- Press the TIMER/ON/OFF button two times to activate the timer function.
The TIMER/ON/OFF button lights up green as soon as the timer is active. When the timer function is active, the LED light switches off automatically after 6 hours and switches on again after another 18 hours. If the set timer is not changed, the LED light switches on and off at the same time every day.
- Press the TIMER/ON/OFF button three times to switch off the LED lamp.

6 Maintenance, Care, Storage and Transportation

The product is maintenance-free.

NOTICE! Material damage

- Always unplug the mains adapter before cleaning.
- Only use a dry and soft cloth for cleaning.
- Do not use detergents or chemicals.
- Store the product out the reach of children and in a dry and dust-protected ambience when not in use.
- Remove batteries / rechargeable batteries when not in use.
- Store cool and dry.
- Keep and use the original packaging for transport.

7 Disposal instructions

 According to the European WEEE directive, electrical and electronic equipment must not be disposed with consumers waste. Its components must be recycled or disposed apart from each other. Otherwise contaminative and hazardous substances can damage the health and pollute the environment.

As a consumer, you are committed by law to dispose electrical and electronic devices to the producer, the dealer, or public collecting points at the end of the devices lifetime for free. Particulars are regulated in national right. The symbol on the product, in the user manual, or at the packaging alludes to these terms. With this kind of waste separation, application, and waste disposal of used devices you achieve an important share to environmental protection.

WEEE No: 82898622

Fig. 1

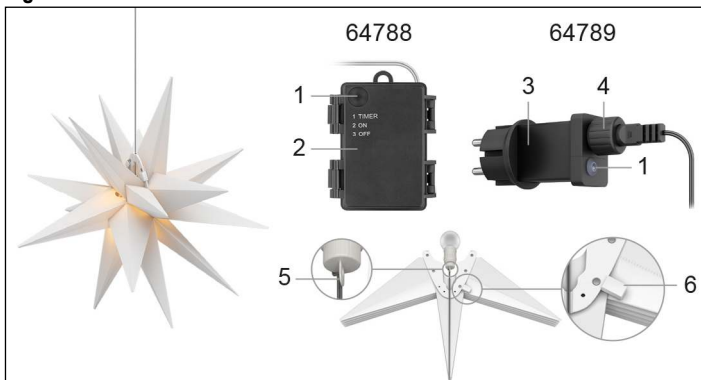

Spécifications / Specifiche

Item number	64788	64789
Light source	LED	
Operating voltage	4.5 V	4.5 V , 0.3 A
Light colour	warm white	
Colour temperature	3000 K	
Rated Luminous flux	16 lm	21 lm
Max. power consumption	0.27 W	0.53 W
Nominal lifetime	10000 h	
Protection level	IP44	
Dimmability	not dimmable	
Protection class		III
Material	plastic, copper	
Colour	white, transparent	
Dimensions	Ø 56 cm	
Cable length	2 m	9.5 m
Weight	239 g	308 g
Batteries (not included in delivery)		
Type	LR06, Mignon, AA, 1.5 V	
Quantity (pcs.)	3	
Power adapter		
Input	220-240 V , 50-60 Hz, 0.12 A	
Output	4.5 V , 0.3 A, 1.35 W	
Protection class		II
Protection level	IP44	
ta / tc	40 °C / 75 °C	
No-Load Power (Pno)	0.23 W	
Standby Power (Psb)	N/A	

Networked standby power (Pnet)		N/A
--------------------------------	--	-----

Symboles utilisés / Simboli utilizzati

Direct current	IEC 60417- 5031	
Alternating current	IEC 60417- 5032	
Not dimmable	IEC 60968	
Class III equipment	IEC 60417- 5180	
Class II equipment	IEC 60417- 5172	
Safety isolating transformer, short-circuit proof	IEC 60417 - 5947	
Independent lighting auxiliary	IEC 60417 - 5138	

FR

1 Consignes de sécurité

1.1 En général

Le mode d'emploi fait partie intégrante du produit et comprend d'importantes informations pour une bonne installation et une bonne utilisation.

- Lisez le mode d'emploi attentivement et complètement avant de l'utiliser.
- Le mode d'emploi doit être disponible à des incertitudes et transfert du produit.
- Conservez soigneusement ce mode d'emploi.

Hors tension uniquement lorsque la fiche est débranchée.

- N'utilisez le produit que sur des prises de courant facilement accessibles.
- Ne modifiez pas le produit et les accessoires.
- Ne pas ouvrir le boîtier.
- Pas court-circuiter des connexions et circuits.

Les lampes ne peuvent pas être remplacées !

Si le produit est endommagé et/ou si les scellés sont manquants, il ne doit plus être utilisé.

Un appareil défectueux ne doit pas être mis en service. Il doit au contraire être protégé contre toute utilisation involontaire.

- Utilisez le produit, pièces et accessoires des produits uniquement en parfait état.
- Éviter des conditions extrêmes, telles que la chaleur extrême et froid, l'humidité et de la lumière directe du soleil, ainsi que microondes, des vibrations et de la pression mécanique.
- En cas de questions, les défauts, les dommages mécaniques, des ingérences et d'autres problèmes, non récupérables par la documentation, contactez votre revendeur ou le producteur.

Non destiné à des enfants. Le produit n'est pas un jouet !

- Sécuriser l'emballage, petites pièces et l'isolation contre l'utilisation accidentelle.
- Ne couvrez pas le produit.
- Ne suspendez pas d'objets au produit.

Risque de blessure par trébuchement et chute

- Veillez à ce que le câble soit posé de manière à ne gêner personne et à ne pas être endommagé.
- Veillez à ce que le câble pende librement et ne soit pas trop tendu.

Shon, il y a un risque de rupture du câble.

1.2 Piles

- Ne mélangez jamais des piles usagées avec des piles neuves.
- Utilisez uniquement des piles du même type.
- Ne mélangez pas des piles alcalines, zinc-carbone et nickel-cadmium.
- Retirer expiré, les cellules déformées ou corrodées au moyen de dispositifs de sécurité appropriés à partir du produit et en disposer.
- Ne pas jeter au feu.

2 Description et fonction

2.1 Produit

Le produit est une étoile décorative suspendue avec éclairage LED pour usage extérieur (IP44). L'éclairage LED est commandé par un bouton (3 positions - TIMER/ON/OFF) et dispose d'une fonction de minuterie. L'article 64788 fonctionne sur piles et l'article 64789 est alimenté par un adaptateur secteur.

2.2 Contenu de la livraison

Étoile Lumineuse LED 3D, Mode d'emploi

2.3 Éléments de commande

Voir la Fig. 1.

- 1 Bouton TIMER/ON/OFF
- 2 Compartiment à piles
- 3 Adaptateur secteur
- 4 Couverture
- 5 Suspension
- 6 Fermeture

3 Utilisation prévue

Ce produit est exclusivement destiné à un usage privé et aux fins initialement prévues. Ce produit n'est pas destiné à un usage commercial. Nous n'autorisons pas l'utilisation du dispositif d'une façon différente de celle décrite au chapitre „Description et Fonctions” et „Consignes de sécurité”. Ne pas respecter ces instructions de sécurité et points de règlement est susceptible de provoquer des accidents mortels, blessures et dommages à la personne et à ses biens.

IP44: Ce produit est protégé contre les éclaboussures et le contact par des corps étrangers $\geq \varnothing 1$ mm.

4 Préparation

- Vérifiez le contenu de livraison pour l'exhaustivité et l'intégrité.
- Comparez les caractéristiques de tous les équipements à utiliser et pour assurer la compatibilité.

5 Connexion et fonctionnement

AVERTISSEMENT ! Dommages matériels dus à l'humidité dans l'appareil

- 64788 : Veillez à ce que le compartiment à piles (2) soit bien fermé afin que l'humidité ne puisse pas y pénétrer.
- 64789 : Veillez à ce que le couvercle (4) soit bien fermé afin d'éviter toute infiltration d'humidité.

5.1 Assemblage et installation

Le produit est livré plié. Avant la première utilisation, il doit être assemblé et suspendu dans un endroit approprié.

- Déployez l'étoile.
- Fixez l'étoile à l'aide des fermetures (6).
L'étoile doit être suspendue à l'aide d'un ruban séparé. Un ruban n'est pas inclus dans la livraison. L'étoile ne doit pas être suspendue par le câble.
- Fixez un ruban approprié à la suspension (5) située en haut de la lampe LED.
- Suspendez l'étoile à l'aide du ruban.
Choisissez l'endroit de suspension de manière à ce que l'étoile ne gêne personne, ne tombe pas et ne soit pas endommagée par les influences environnementales.

5.2 Insérer et changer les piles (Article 64788)

Avant la première utilisation de l'étoile, lorsque la luminosité des LED diminue ou qu'il n'est plus possible de les allumer, des piles neuves doivent être mises en place.

- Ouvrez le compartiment à piles.
- Retirez les piles usagées si nécessaire.
- Insérez des piles neuves dans le compartiment à piles en respectant la polarité plus et moins.
- Fermez le compartiment à piles.

5.3 Raccordement de l'adaptateur secteur au réseau électrique (Article 64789)

- Branchez l'adaptateur secteur (3) dans une prise de courant appropriée.
- En cas d'utilisation à l'extérieur, la prise doit également présenter une protection d'au moins IP44.

5.4 Fonctionnement de l'article 64788

- Appuyez une fois sur le bouton TIMER/ON/OFF (1) pour activer la fonction de minuterie.
- Lorsque la fonction minuterie est activée, la lampe LED s'éteint automatiquement au bout de 6 heures et se rallume au bout de 18 heures. Si la minuterie réglée n'est pas modifiée, la lampe LED s'allume et s'éteint tous les jours à la même heure.
- Appuyez deux fois sur le bouton TIMER/ON/OFF pour allumer la lampe LED.
- Appuyez trois fois sur le bouton TIMER/ON/OFF pour éteindre la lampe LED.

5.5 Fonctionnement de l'article 64789

- Appuyez une fois sur le bouton TIMER/ON/OFF (1) pour allumer la lampe LED.
- Appuyez deux fois sur le bouton TIMER/ON/OFF pour activer la fonction de minuterie.
- *La touche TIMER/ON/OFF s'allume en vert dès que la minuterie est activée.*
- *Lorsque la fonction de minuterie est activée, la lampe LED s'éteint automatiquement au bout de 6 heures et se rallume au bout de 18 heures. Si la minuterie réglée n'est pas modifiée, la lampe LED s'allume et s'éteint tous les jours à la même heure.*
- Appuyez trois fois sur le bouton TIMER/ON/OFF pour éteindre la lampe LED.

6 Maintenance, Entretien, Stockage et Transport

Le produit est sans entretien.

AVERTISSEMENT ! Dommages matériels

- Débranchez toujours l'adaptateur secteur avant de nettoyer.
- Utilisez uniquement un chiffon doux et sec pour le nettoyage.
- Ne pas utiliser de détergents et de produits chimiques.
- Conserver le produit hors de la portée des enfants et dans une ambiance sèche et protégée de la poussière lorsqu'il ne est pas en cours d'utilisation.
- Retirez les piles / accus lorsqu'ils ne sont pas en cours d'utilisation.
- Endroit frais et sec.
- Conserver et utiliser l'emballage d'origine pour le transport.

7 Instructions pour l'élimination

Selon la directive européenne DEEE, la mise au rebut des appareils électriques et électroniques avec les déchets domestiques est strictement interdite. Leurs composants doivent être recyclés ou éliminés de façon séparée. Les composants toxiques et dangereux peuvent causer des dommages durables à la santé et à l'environnement s'ils ne sont pas éliminés correctement.

Vous, en tant que consommateur, êtes commis par la loi à la mise au rebut des appareils électriques et électroniques auprès du fabricant, du distributeur, ou des points publics de collecte à la fin de la durée de vie des dispositifs, et ce de façon gratuite. Les détails sont réglementés dans le droit national. Le symbole sur le produit, dans le manuel d'utilisation, ou sur l'emballage fait référence à ces termes. Avec ce genre de séparation des déchets, d'application et d'élimination des déchets d'appareils usagés, vous réalisez une part importante de la protection de l'environnement.

No DEEE : 82898622

IT

1 Istruzioni per la sicurezza**1.1 Generalmente**

Le istruzioni per l'uso è parte integrante del prodotto e contiene importanti informazioni per un uso corretto.

- Leggere attentamente e completamente le istruzioni prima dell'uso.
- Le istruzioni per l'uso essere disponibile per le incertezze e trasferimento del prodotto.
- Conservare queste istruzioni per l'uso.

Senza tensione solo quando la spina è scollegata.

- Utilizzare il prodotto solo su prese facilmente accessibili.
- Non modificare prodotti e accessori.
- Non aprire la custodia.
- Non corto do collegamenti e circuiti.

Le lampade non possono essere sostituite!

Se il prodotto è danneggiato e/o mancano i sigilli, non deve più essere utilizzato.

Non mettere in funzione un dispositivo difettoso, bensì assicurarsi che non venga inavvertitamente usato da altri senza sorveglianza.

- Utilizzare il prodotto, le parti del prodotto e gli accessori solo in perfette condizioni.
- Evitare condizioni estreme, calore estremo e ispezionata la freddezza, umidità e luce diretta del sole, così come forni a microonde, vibrazioni e pressione meccanica.
- In caso di domande, difetti, danni meccanici, interferenze e altri problemi, non recuperabili per la documentazione, rivolgersi al rivenditore o produttore.

Non è pensato per i bambini. Il prodotto non è un giocattolo!

- Assicurare l'imballaggio, le piccole parti e il materiale isolante contro l'uso accidentale.
- Non coprire il prodotto.
- Non appendere oggetti al prodotto.

Rischio di lesioni dovute a inciampi e cadute

- Assicurarsi che il cavo sia posato in modo tale da non ostacolare nessuno e da non essere danneggiato.
- Assicurarsi che il cavo penda liberamente e non sia troppo teso.

Il rischio di rottura del cavo è elevato.

1.2 Batterie

- Non mischiare mai batterie usate e nuove.
- Utilizzare solo batterie dello stesso modello.
- Non mischiare tra loro batterie alcaline, allo zinco-carbone o al nichel-cadmio.
- Rimuovere le cellule scadute, deformate o corrosive mediante opportuni dispositivi di sicurezza dal prodotto e smaltire.
- Non gettare nel fuoco.

2 Descrizione e funzione**2.1 Prodotto**

Il prodotto è una stella decorativa a sospensione con illuminazione a LED per uso esterno (IP44). L'illuminazione a LED si controlla tramite un pulsante (3 impostazioni - TIMER/ON/OFF) e dispone di una funzione timer. L'articolo 64788 funziona a batteria, mentre l'articolo 64789 è alimentato da un adattatore di rete.

2.2 Contenuto della confezione

Stella di Natale LED 3D, Istruzioni per l'uso

2.3 Elementi di comando

Vedi Fig. 1.

- | | |
|-------------------------|---------------|
| 1 Pulsante TIMER/ON/OFF | 4 Coperchio |
| 2 Vano batteria | 5 Sospensione |
| 3 Adattatore di rete | 6 Chiusura |

3 Uso previsto

Questo prodotto è stato concepito esclusivamente per l'utilizzo privato e per lo scopo da esso previsto. Questo prodotto non è concepito per l'utilizzo commerciale. Non è consentito l'uso del dispositivo in modo diverso da quello descritto nel capitolo „Descrizione e Funzione“ o „Istruzioni per la sicurezza“. La mancata osservanza di queste regole e delle istruzioni per la sicurezza può provocare incidenti fatali, lesioni e danni a persone e proprietà.

IP44: Questo prodotto è protetto contro spruzzi e il contatto con corpi estranei $\geq \varnothing 1$ mm.

4 Preparazione

- Controllare fornitura sia completa e garantire l'integrità.
- Confrontare le specifiche di tutti i dispositivi utilizzati per garantire la compatibilità.

5 Collegamento e funzionamento

AVVERTENZA! Danni materiali dovuti all'umidità nell'apparecchio

- 64788: Assicurarsi che il vano batterie (2) sia ben chiuso, in modo che l'umidità non possa penetrare all'interno.
- 64789: Assicurarsi che il coperchio (4) sia ben chiuso in modo da evitare l'ingresso di umidità.

5.1 Assemblaggio e installazione

Il prodotto viene consegnato piegato. Prima di utilizzarlo per la prima volta, è necessario assemblarlo e appenderlo in un luogo adatto.

1. Dispiegare la stella.
2. Fissare la stella in posizione utilizzando le chiusure (6).
La stella deve essere appesa con un nastro separato. Il nastro non è incluso nella fornitura. La stella non deve essere appesa tramite il cavo.
3. Collegare un nastro adatto alla sospensione (5) nella parte superiore della luce LED.
4. Appendere la stella con il nastro.
Scegliere il luogo di appendamento in modo che la stella non ostacoli nessuno, non cada e non venga danneggiata dagli influssi ambientali.

5.2 Inserimento e sostituzione delle batterie (Articolo 64788)

Prima di utilizzare la stella per la prima volta, quando la luminosità dei LED si affievolisce o non è più possibile accenderli, è necessario inserire nuove batterie.

1. Aprire il vano batterie.
2. Se necessario, rimuovere le vecchie batterie.
3. Inserire le nuove batterie nel vano batterie, rispettando la polarità positiva e negativa.
4. Chiudere il vano batterie.

5.3 Collegamento dell'adattatore di rete alla rete elettrica (Articolo 64789)

- Collegare l'adattatore di rete (3) a una presa di corrente adeguata.
In caso di utilizzo all'aperto, la presa deve avere un grado di protezione minimo IP44.

5.4 Funzionamento dell'articolo 64788

- Premere una volta il pulsante TIMER/ON/OFF (1) per attivare la funzione timer.
Quando la funzione timer è attiva, la luce LED si spegne automaticamente dopo 6 ore e si riaccende dopo altre 18 ore. Se il timer impostato non viene modificato, la lampada LED si accende e si spegne ogni giorno alla stessa ora.
- Premere due volte il pulsante TIMER/ON/OFF per accendere la lampada LED.
- Premere tre volte il pulsante TIMER/ON/OFF per spegnere la lampada a LED.

5.5 Funzionamento dell'articolo 64789

- Premere una volta il pulsante TIMER/ON/OFF (1) per accendere la luce LED.
- Premere due volte il pulsante TIMER/ON/OFF per attivare la funzione timer.
Il pulsante TIMER/ON/OFF si illumina di verde non appena il timer è attivo.
- *Quando la funzione timer è attiva, la luce LED si spegne automaticamente dopo 6 ore e si riaccende dopo altre 18 ore. Se il timer impostato non viene modificato, la luce LED si accende e si spegne ogni giorno alla stessa ora.*
- Premere tre volte il pulsante TIMER/ON/OFF per spegnere la lampada LED.

6 Manutenzione, cura, conservazione e trasporto

Il prodotto è esente da manutenzione.

AVVERTENZA! Danni materiali

- Prima della pulizia, scollegare sempre l'adattatore di rete.
- Utilizzare un panno asciutto e morbido solo per la pulizia.
- Non utilizzare detergenti e prodotti chimici.
- Conservare il prodotto fuori dalla portata dei bambini e in un ambiente asciutto e protetto dalla polvere quando non in uso.
- Rimuovere le batterie / batterie ricaricabili quando non in uso.
- Conservare fresco e asciutto.
- Conservare e utilizzare l'imballaggio originale per il trasporto.

7 Note per lo smaltimento

In conformità alla Direttiva Europea WEEE, le attrezzature elettriche ed elettroniche non devono essere smaltite insieme ai rifiuti urbani. I componenti devono essere riciclati o smaltiti separatamente. Componenti tossici e pericolosi possono causare danni permanenti alla salute e all'ambiente se smaltiti in modo inadeguato.

Il consumatore è obbligato per legge a portare le attrezzature elettriche ed elettroniche presso punti di raccolta pubblici oppure presso il rivenditore o il produttore al termine della loro durata utile. Devono anche essere osservate tutte le leggi e le normative locali. Il simbolo apposto sul prodotto, nel manuale o sulla confezione richiama l'attenzione su questi termini. Con questo tipo di raccolta differenziata e smaltimento dei prodotti usati si contribuisce in modo sostanziale alla protezione dell'ambiente.
WEEE No: 82898622

Fig. 1

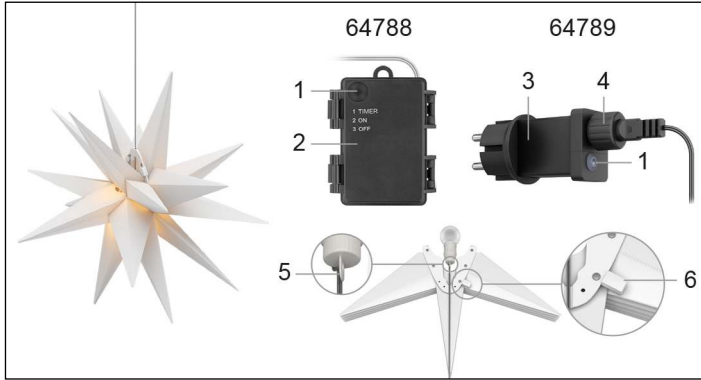

Datos técnicos / Technische gegevens

Item number	64788	64789
Light source	LED	
Operating voltage	4.5 V	4.5 V , 0.3 A
Light colour	warm white	
Colour temperature	3000 K	
Rated Luminous flux	16 lm	21 lm
Max. power consumption	0.27 W	0.53 W
Nominal lifetime	10000 h	
Protection level	IP44	
Dimmability	not dimmable	
Protection class		III
Material	plastic, copper	
Colour	white, transparent	
Dimensions	Ø 56 cm	
Cable length	2 m	9.5 m
Weight	239 g	308 g
Batteries (not included in delivery)		
Type	LR06, Mignon, AA, 1.5 V	
Quantity (pcs.)	3	
Power adapter		
Input	220-240 V , 50-60 Hz, 0.12 A	
Output	4.5 V , 0.3 A, 1.35 W	
Protection class		II
Protection level	IP44	
ta / tc	40 °C / 75 °C	
No-Load Power (Pno)	0.23 W	
Standby Power (Psb)	N/A	

Networked standby power (Pnet)		N/A
--------------------------------	--	-----

Símbolos utilizados / Gebruikte symbolen

Direct current	IEC 60417- 5031	
Alternating current	IEC 60417- 5032	
Not dimmable	IEC 60968	
Class III equipment	IEC 60417- 5180	
Class II equipment	IEC 60417- 5172	
Safety isolating transformer, short-circuit proof	IEC 60417 - 5947	
Independent lighting auxiliary	IEC 60417 - 5138	

ES

1 Instrucciones de seguridad

1.1 General

Las instrucciones de uso son parte del producto y contienen información importante para el uso correcto.

- Lea las instrucciones de uso completamente y cuidadosamente antes de usar.
- Guarde las instrucciones de uso.

Libre de tensión sólo cuando el enchufe está desconectado.

- Utilice el producto únicamente en enchufes de fácil acceso.
- No modifique el producto y los accesorios.
- No abra la carcasa.
- No cortocircuite las conexiones y los circuitos.

Las lámparas no pueden sustituirse.

Si el producto está dañado y/o le faltan los precintos, no debe seguir utilizándose.

Un aparato defectuoso no debe ponerse en funcionamiento, sino que se debe asegurar contra cualquier uso accidental.

- Utilice el producto, las piezas del producto y los accesorios solo si están en perfecto estado.
- Evite exponer el dispositivo a cargas extremas, como calor y frío, humedad y la radiación directa del sol, así como a vibraciones y presión mecánica.
- En caso de defectos, daños mecánicos, averías y otros problemas que no se puedan resolver con la documentación incluida, póngase en contacto con el vendedor o el fabricante.

No adecuado para niños. ¡Este producto no es un juguete!

- Proteja el embalaje, las piezas pequeñas y el material aislante contra un uso accidental.
- No cubra el producto.
- No cuelgue ningún objeto del producto.

Riesgo de lesiones por tropiezos y caídas

- Asegúrese de que el cable esté tendido de forma que no obstaculice a nadie y no resulte dañado.
- Asegúrese de que el cable cuelgue suelto y no esté demasiado tenso.

Si no, existe riesgo de rotura del cable.

1.2 Baterías

- No mezcle nunca pilas nuevas y usadas.
- Utilice siempre pilas del mismo tipo.
- No mezcle pilas alcalinas, de zinc-carbono y de níquel-cadmio.
- Retire del producto las células que presenten derrames, estén deformadas o corroídas y elimínelas utilizando los medios de protección adecuados.
- No arrojar al fuego.

2 Descripción y funcionamiento

2.1 Producto

El producto es una estrella decorativa colgante con iluminación LED para uso en exteriores (IP44). La iluminación LED se controla mediante un botón (3 ajustes - TIMER/ON/OFF) y tiene una función de temporizador. El artículo 64788 funciona con batería y el artículo 64789 funciona con un adaptador de red.

2.2 Volumen de suministro

LED estrella de Navidad 3D, Instrucciones de uso

2.3 Elementos de manejo

Véase la Fig. 1.

- 1 Botón TIMER/ON/OFF
- 2 Compartimento para baterías
- 3 Adaptador de red
- 4 Tapa
- 5 Suspensión
- 6 Cierre

3 Uso conforme a lo previsto

Este producto es exclusivamente para uso privado y para la finalidad prevista. Este producto no está pensado para su uso con fines comerciales. No se permite un uso distinto al descrito en el capítulo «Descripción y funcionamiento» o «Indicaciones de seguridad». La inobservancia y el incumplimiento de estas normas e indicaciones de seguridad pueden derivar en accidentes graves, daños personales y materiales.

IP44: Este producto está protegido contra salpicaduras y contacto por cuerpos extraños ≥ Ø 1 mm.

4 Preparación

- Compruebe que el volumen de suministro esté completo e íntegro.
- Compare los datos técnicos de todos los dispositivos que se vayan a utilizar y asegúrese de su compatibilidad.

5 Conexión y manejo

¡ATENCIÓN! Daños materiales por humedad en el aparato

- 64788: Asegúrese de que el compartimento de las baterías (2) esté bien cerrado para que no pueda penetrar humedad en su interior.
- 64789: Asegúrese de que la tapa de cierre (4) esté bien cerrada para que no entre humedad.

5.1 Montaje e instalación

El producto se entrega plegado. Antes de utilizarlo por primera vez, debe montarse y colgarse en un lugar adecuado.

1. Despliegue la estrella.
2. Fije la estrella en su sitio utilizando los cierres (6).
La estrella debe colgarse utilizando una cinta aparte. La cinta no se incluye en el suministro. La estrella no debe colgarse del cable.
3. Fije una cinta adecuada a la suspensión (5) situada en la parte superior de la luz LED.
4. Cuelgue la estrella con la cinta.
Seleccione el lugar para colgarla de modo que la estrella no estorbe a nadie, no se caiga y no resulte dañada por las influencias ambientales.

5.2 Colocación y cambio de las baterías (Artículo 64788)

Antes de utilizar la estrella por primera vez, cuando la luminosidad de los LED se debilita o ya no pueden encenderse, deben colocarse baterías nuevas.

1. Abra el compartimento de las baterías.
2. Retire las baterías viejas si es necesario.
3. Introduzca las baterías nuevas en el compartimento, respetando la polaridad positiva y negativa.
4. Cierre el compartimento de las baterías.

5.3 Conexión del adaptador de red a la red eléctrica (Artículo 64789)

- Conecte el adaptador de red (3) a una toma de corriente adecuada.
Si se utiliza en el exterior, la toma de corriente debe tener al menos un grado de protección IP44.

5.4 Funcionamiento del artículo 64788

- Pulse una vez el botón TIMER/ON/OFF (1) para activar la función de temporizador.
Cuando la función de temporizador está activada, la luz LED se apaga automáticamente al cabo de 6 horas y se vuelve a encender al cabo de otras 18 horas. Si no se modifica el temporizador ajustado, la luz LED se enciende y se apaga todos los días a la misma hora.
- Pulse dos veces el botón TIMER/ON/OFF para encender la lámpara LED.
- Pulse el botón TIMER/ON/OFF tres veces para apagar la lámpara LED.

5.5 Funcionamiento del artículo 64789

- Pulse una vez el botón TIMER/ON/OFF (1) para encender la lámpara LED.
- Pulse el botón TIMER/ON/OFF dos veces para activar la función de temporizador.
- El botón *TIMER/ON/OFF se ilumina en verde en cuanto se activa el temporizador.*
- *Cuando la función de temporizador está activada, la luz LED se apaga automáticamente al cabo de 6 horas y se vuelve a encender al cabo de otras 18 horas. Si no se modifica el temporizador ajustado, la luz LED se enciende y se apaga todos los días a la misma hora.*
- Pulse tres veces el botón TIMER/ON/OFF para apagar la lámpara LED.

6 Mantenimiento, conservación, almacenamiento y transporte

El producto no necesita mantenimiento.

¡ATENCIÓN! Daños materiales

- Desenchufe siempre el adaptador de red antes de limpiarlo.
- Utilice solo un paño seco y suave para realizar la limpieza.
- No utilice productos de limpieza ni productos químicos.
- En caso de no utilizarse durante un tiempo prolongado, almacene el producto lejos del alcance de los niños en un lugar seco y resguardado del polvo.
- Si no lo va a utilizar durante un tiempo prolongado, retire las baterías/acumuladores.
- Almacénelo en un lugar fresco y seco.
- Conserve y utilice el embalaje original para el transporte.

7 Indicaciones para la eliminación

De acuerdo con la directiva RAEE europea, los dispositivos eléctricos y electrónicos no se deben desechar junto con los residuos domésticos. Sus componentes deben reciclarse o desecharse por separado, ya que la eliminación de forma inadecuada de los componentes tóxicos o peligrosos puede ocasionar perjuicios duraderos a la salud y al medio ambiente. Según la ley alemana de dispositivos eléctricos (ElektroG), como usuario está obligado a devolver los dispositivos eléctricos y electrónicos al fabricante, al lugar de venta o a un centro público de recogida al final de su vida útil, de forma gratuita. Los detalles específicos se articulan mediante la legislación del país. El símbolo en el producto, el manual del operador y/o el embalaje señala estas normas. Con esta forma de separación de sustancias, reciclaje y eliminación de dispositivos obsoletos contribuye de forma importante a la protección del medio ambiente.

RAEE n.º: 82898622

NL

1 Veiligheidsvoorschriften

1.1 Algemeen

Deze vormt een onderdeel van het product en bevat belangrijke aanwijzingen voor het correcte gebruik.

- Lees de gebruiksaanwijzing voor gebruik volledig en zorgvuldig door.

De gebruiksaanwijzing moet beschikbaar zijn in geval van onduidelijkheden en het doorgeven van het product.

- Bewaar de gebruiksaanwijzing.
- Alleen spanningsvrij als de stekker uit het stopcontact is.
- Gebruik het product alleen op goed toegankelijke stopcontacten.
- Breng geen wijzigingen aan producten of accessoires aan.
- De behuizing niet openen.
- Aansluitingen en schakelcircuits niet kortsluiten.

De lampen kunnen niet worden vervangen!

Als het product beschadigd is en/of de zegels ontbreken, mag het niet meer worden gebruikt. Een defect apparaat mag niet in bedrijf worden gesteld, maar moet onmiddellijk tegen onbedoeld verder gebruik worden beveiligd.

- Gebruik product, productonderdelen en accessoires alleen in perfecte staat.
- Extreme belastingen, zoals warmte en koude, natheid en directe zonnestraling, microgolven alsmede trillingen en mechanische druk vermijden.
- Bij vragen, defecten, mechanische beschadigingen, storingen of andere problemen die niet door de bijgevoegde documentatie kunnen worden verholpen, neemt u contact op met uw dealer of fabrikant.

Niet geschikt voor kinderen. Dit product is geen speelgoed!

- Beveilig de verpakking, kleine onderdelen en isolatiematerieel tegen onbedoeld gebruik.
- Niet afgedekt gebruiken.
- Hang geen voorwerpen aan het product.

Risico op letsel door struikelen en vallen

- Zorg ervoor dat de kabel zodanig wordt gelegd dat hij niemand hindert en niet wordt beschadigd.
- Zorg ervoor dat de kabel losjes hangt en niet te strak gespannen is.

Anders bestaat er gevaar voor kabelbreuk.

1.2 Batterijen

- Meng nooit verbruikte batterijen met nieuwe batterijen.
- Gebruik alleen batterijen van hetzelfde type.
- Meng geen alkaline-, zinkkool- of nikkelcadmiumbatterijen.
- Verwijder lekkende, vervormde of gecorrodeerde cellen uit het product en gooi ze weg met geschikt beschermingsmiddelen.
- Niet in vuur werpen.

2 Beschrijving en werking

2.1 Product

Het product is een decoratieve hangende ster met LED-verlichting voor buiten (IP44). De LED-verlichting wordt bediend via een knop (3 standen - TIMER/ON/OFF) en heeft een timerfunctie. Artikel 64788 werkt op batterijen en artikel 64789 wordt gevoed door een netadapter.

2.2 Leveringsomvang

LED kerstster 3D, Gebruiksaanwijzing

2.3 Bedieningselementen

Zie fig. 1.

- | | | | |
|---|-------------------|---|------------|
| 1 | TIMER/ON/OFF knop | 4 | Afdekkapje |
| 2 | Batterijvak | 5 | Ophanging |
| 3 | Netadapter | 6 | Sluiting |

3 Gebruik conform de voorschriften

Dit product is uitsluitend bestemd voor privégebruik en het daarvoor bedoelde doeleinde. Dit product is niet bestemd voor commercieel gebruik. Een ander gebruik dan beschreven in het hoofdstuk „Beschrijving en functie“ of in de „Veiligheidsinstructies“ is niet toegestaan. Het niet naleven en naleven van deze voorschriften en de veiligheidsinstructies kan leiden tot ernstige ongevallen, persoonlijk letsel en materiële schade.

IP44: Dit product is beschermd tegen spatwater en contact door vreemde voorwerpen $\geq \varnothing 1$ mm.

4 Voorbereiding

- Controleer of de leveringsomvang volledig en onbeschadigd is.
- Vergelijk de technische gegevens van alle te gebruiken apparaten met elkaar en stel de onderlinge compatibiliteit zeker.

5 Aansluiting en bediening

ATTENTIE! Materiële schade door vocht in het toestel

- 64788: Zorg ervoor dat het batterijvak (2) goed gesloten is, zodat er geen vocht in kan komen.
- 64789: Zorg ervoor dat de afdekkap (4) goed gesloten is zodat er geen vocht in kan komen.

5.1 Montage en installatie

Het product wordt opgevouwen geleverd. Voor het eerste gebruik moet het in elkaar gezet worden en op een geschikte plaats opgehangen worden.

1. Vouw de ster uit.
2. Zet de ster vast met behulp van de sluitingen (6).
De ster moet worden opgehangen met behulp van een apart lint. Een lint wordt niet meegeleverd. De ster mag niet via de kabel worden opgehangen.
3. Bevestig een geschikt lint aan de ophanging (5) bovenaan de LED-lamp.
4. Hang de ster op met behulp van het lint.
Kies de plaats voor het ophangen zodanig dat de ster niemand hindert, niet naar beneden valt en niet beschadigd wordt door omgevingsinvloeden.

5.2 Plaatsen en vervangen van de batterijen (Artikel 64788)

Voordat u de ster voor het eerst gebruikt, wanneer de lichtsterkte van de LED's zwakker wordt of ze niet meer ingeschakeld kunnen worden, moeten nieuwe batterijen worden geplaatst.

1. Open het batterijvak.
2. Verwijder indien nodig de oude batterijen.
3. Plaats nieuwe batterijen in het batterijvak en let daarbij op de polariteit plus en min.
4. Sluit het batterijvak.

5.3 Netadapter op het lichtnet aansluiten (Artikel 64789)

- Steek de netadapter (3) in een geschikt stopcontact.
Bij gebruik buitenshuis moet het stopcontact bovendien minstens IP44-bescherming hebben.

5.4 Bediening van artikel 64788

- Druk eenmaal op de knop TIMER/ON/OFF (1) om de timerfunctie te activeren.
Als de timerfunctie actief is, wordt de LED-lamp na 6 uur automatisch uitgeschakeld en na nog eens 18 uur weer ingeschakeld. Als de ingestelde timer niet wordt gewijzigd, gaat de LED-lamp elke dag op hetzelfde tijdstip aan en uit.
- Druk tweemaal op de knop TIMER/ON/OFF om de LED-lamp in te schakelen.
- Druk driemaal op de knop TIMER/ON/OFF om de LED-lamp uit te schakelen.

5.5 Bediening van artikel 64789

- Druk eenmaal op de knop TIMER/ON/OFF (1) om de LED lamp aan te zetten.
- Druk twee keer op de knop TIMER/ON/OFF om de timerfunctie te activeren.
De knop TIMER/ON/OFF licht groen op zodra de timer actief is.
- *Wanneer de timerfunctie actief is, schakelt de LED-verlichting na 6 uur automatisch uit en na nog eens 18 uur weer in. Als de ingestelde timer niet wordt gewijzigd, gaat het LED-lampje elke dag op hetzelfde tijdstip aan en uit.*
- Druk driemaal op de knop TIMER/ON/OFF om de LED-lamp uit te schakelen.

6 Onderhoud, verzorging, opslag en transport

Het product is onderhoudsvrij.

ATTENTIE! Materiële schade

- Trek altijd de netadapter uit het stopcontact voordat u het apparaat reinigt.
- Gebruik alleen een droge en zachte doek om te reinigen.
- Gebruik geen reinigingsmiddel en chemische producten.
- Als het product langere tijd niet wordt gebruikt, bewaar het dan in een droge en stofdichte omgeving en houd het buiten het bereik van kinderen.
- Verwijder de batterijen/accu's wanneer deze langere tijd niet worden gebruikt.
- Sla het product koel en droog op.
- Bewaar de originele verpakking voor het transport en gebruik deze.

7 Aanwijzingen voor afvalverwijdering



Elektrische en elektronische apparaten mogen volgens de Europese AEEA-richtlijn niet met het huisvuil worden weggegooid. De onderdelen daarvan moeten gescheiden bij de recycling of de afvalverwijdering worden ingeleverd, omdat giftige en gevaarlijke onderdelen bij onvakkundige afvalverwijdering de gezondheid en het milieu duurzaam schade kunnen berokkenen.

U bent als consument volgens de Duitse Wet op de elektronica (ElektroG) verplicht om elektrische en elektronische apparaten aan het einde van hun levensduur kosteloos terug te geven aan de fabrikant, de winkel of aan de daarvoor voorziene, openbare inzamelpunten. Bijzonderheden daarover regelt het betreffende nationale recht. Het symbool op het product, de gebruiksaanwijzing en/of de verpakking verwijst naar deze bepalingen. Met dit type scheiding van stoffen, recycling en afvalverwijdering van oude apparaten levert u een belangrijke bijdrage aan de bescherming van ons milieu.

AEEA nr.: 82898622

Fig. 1

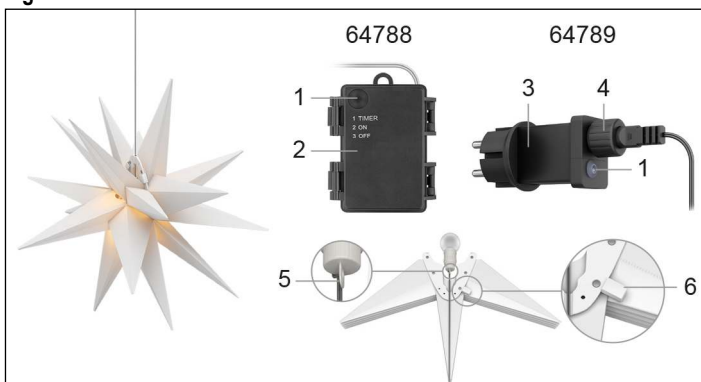

Tekniske data / Tekniska data

Item number	64788	64789
Light source	LED	
Operating voltage	4.5 V	4.5 V , 0.3 A
Light colour	warm white	
Colour temperature	3000 K	
Rated Luminous flux	16 lm	21 lm
Max. power consumption	0.27 W	0.53 W
Nominal lifetime	10000 h	
Protection level	IP44	
Dimmability	not dimmable	
Protection class	III	
Material	plastic, copper	
Colour	white, transparent	
Dimensions	Ø 56 cm	
Cable length	2 m	9.5 m
Weight	239 g	308 g
Batteries (not included in delivery)		
Type	LR06, Mignon, AA, 1.5 V	
Quantity (pcs.)	3	
Power adapter		
Input	220-240 V , 50-60 Hz, 0.12 A	
Output	4.5 V , 0.3 A, 1.35 W	
Protection class	II	
Protection level	IP44	
ta / tc	40 °C / 75 °C	
No-Load Power (Pno)	0.23 W	
Standby Power (Psb)	N/A	

Networked standby power (Pnet)		N/A
--------------------------------	--	-----

Brugte symboler / Använda symboler

Direct current	IEC 60417- 5031	
Alternating current	IEC 60417- 5032	
Not dimmable	IEC 60968	
Class III equipment	IEC 60417- 5180	
Class II equipment	IEC 60417- 5172	
Safety isolating transformer, short-circuit proof	IEC 60417 - 5947	
Independent lighting auxiliary	IEC 60417 - 5138	

DA

1 Sikkerhedsanvisninger

1.1 Generelt

Brugsanvisningen er en integreret del af produktet og indeholder vigtige anvisninger for korrekt brug.

• Læs brugsanvisningen helt og omhyggeligt igennem før ibrugtagning.

Brugsanvisningen skal være tilgængelig i tilfælde af usikkerhed, og hvis du giver produktet videre.

• Gem brugsanvisningen.

Kun spændingsfri, når stikket er afmonteret.

• Brug kun produktet på let tilgængelige stikkontakter.

• Modificer ikke produktet og tilbehøret.

• Åbn ikke kabinettet.

• Kortslut ikke tilslutninger og koblingskredse.

Lampene kan ikke udskiftes!

Hvis produktet er beskadiget og/eller plomberne mangler, må det ikke længere anvendes.

Et defekt apparat må ikke tages i brug, men skal omgående sikres mod utilsigtet fortsat anvendelse.

• Anvend kun produktet, produktdele og tilbehøret i fejlfri stand.

• Undgå ekstreme belastninger som varme og kulde, nedbør og direkte solindstråling, mikrobølger samt vibrationer og mekaniske tryk.

• Kontakt forhandleren eller producenten i tilfælde af spørgsmål, defekter, mekaniske skader, fejl og andre problemer, som ikke kan løses ved hjælp af den medfølgende dokumentation.

Egner sig ikke til børn. Produktet er ikke legetøj!

• Sørg for, at sikre emballage, smådele og isoleringsmateriale mod utilsigtet anvendelse.

• Dæk ikke produktet til.

• Hæng ikke genstande på produktet.

Risiko for personskade på grund af snuble- og faldulykker

• Sørg for, at kablet er lagt på en sådan måde, at det ikke hindrer nogen og ikke beskadiges.

• Sørg for, at kablet hænger løst og ikke er for stramt.

Ellers er der risiko for, at kablet brækker.

1.2 Batterier

• Bland aldrig brugte og nye batterier.

• Brug kun batterier af samme type.

• Bland ikke alkaline-, zink-kul- eller nikkel-cadmium-batterier.

• Fjern utætte, deformerede eller korroderede celler fra produktet, og foretag bortskaffelse ved hjælp af egnede beskyttelsesforanstaltninger.

• Må ikke brændes.

2 Beskrivelse og funktion

2.1 Produkt

Produktet er en dekorativ hængende stjerne med LED-belysning til udendørs brug (IP44). LED-belysningen styres via en knap (3 indstillinger - TIMER/ON/OFF) og har en timerfunktion. Varenummer 64788 er batteridrevet og varenummer 64789 drives af en netadapter.

2.2 Leveringsomfang

LED julestjerne 3D, Brugervejledning

2.3 Betjeningslementer

Se Fig. 1.

1 TIMER/ON/OFF-knap

2 Batterirum

3 Netadapter

4 Dæksel

5 Ophængning

6 Lukning

3 Bestemmelsesmæssig anvendelse

Dette produkt er udelukkende beregnet til privat brug og det dertil beregnede formål. Dette produkt er ikke beregnet til erhvervs-mæssig brug. Enhver anvendelse, der afviger fra kapitlet »Beskrivelse og funktion« eller »Sikkerhedsanvisninger«, er ikke tilladt. Hvis disse bestemmelser og sikkerhedsanvisninger ikke følges eller overholdes, kan det medføre alvorlige ulykker, person- og tingskader.

IP44: Dette produkt er beskyttet mod stænkvand og berøring af fremmedlegemer ≥ 0.1 mm.

4 Forberedelse

- Kontrollér, at du har modtaget alle dele, og at de er intakte.
- Sammenlign de tekniske data for alle de apparater, som skal anvendes, og forvis dig om, at de er kompatible.

5 Tilslutning og betjening

PAS PÅ! Materielle skader på grund af fugt i apparatet

- 64788: Sørg for, at batterirummet (2) er tæt lukket, så der ikke kan trænge fugt ind.
- 64789: Sørg for, at dækslet (4) er tæt lukket, så der ikke kan trænge fugt ind.

5.1 Montering og installation

Produktet leveres sammenfoldet. Før det tages i brug første gang, skal det samles og hænges op på et egnet sted.

1. Fold stjernen ud.
2. Fastgør stjernen på plads med lukningerne (6).
Stjernen skal hænges op ved hjælp af et separat bånd. Et bånd er ikke inkluderet i leveringsomfanget. Stjernen må ikke hænges op via kablet.
3. Fastgør et passende bånd til ophængningen (5) øverst på LED-lyset.
4. Hæng stjernen op ved hjælp af båndet.
Vælg stedet til ophængning, så stjernen ikke hindrer nogen, ikke falder ned og ikke beskadiges af miljøpåvirkninger.

5.2 Indsætning og udskiftning af batterier (Artikel 64788)

Før stjernen bruges første gang, skal der sættes nye batterier i, når lysstyrken fra LED'erne bliver svagere, eller de ikke længere kan tændes.

1. Åbn batterirummet.
2. Fjern om nødvendigt de gamle batterier.
3. Sæt nye batterier i batterirummet, idet du overholder polariteten plus og minus.
4. Luk batterirummet.

5.3 Tilslutning af netadapteren til strømnettet (Artikel 64789)

- Sæt netadapteren (3) i en egnet stikkontakt.
Ved udendørs brug skal stikkontakten også have mindst IP44-beskyttelse.

5.4 Betjening af artikel 64788

- Tryk på knappen TIMER/ON/OFF (1) én gang for at aktivere timerfunktionen.
Når timerfunktionen er aktiv, slukker LED-lyset automatisk efter 6 timer og tændes igen efter yderligere 18 timer. Hvis den indstillede timer ikke ændres, tændes og slukkes LED-lyset på samme tidspunkt hver dag.
- Tryk på knappen TIMER/ON/OFF to gange for at tænde LED-lyset.
- Tryk på knappen TIMER/ON/OFF tre gange for at slukke LED-lyset.

5.5 Betjening af artikel 64789

- Tryk på knappen TIMER/ON/OFF (1) én gang for at tænde LED-lyset.
- Tryk på knappen TIMER/ON/OFF to gange for at aktivere timerfunktionen.
Knappen TIMER/ON/OFF lyser grønt, så snart timeren er aktiveret.
Når timerfunktionen er aktiv, slukker LED-lyset automatisk efter 6 timer og tændes igen efter yderligere 18 timer. Hvis den indstillede timer ikke ændres, tændes og slukkes LED-lyset på samme tidspunkt hver dag.
- Tryk på knappen TIMER/ON/OFF tre gange for at slukke LED-lyset.

6 Vedligeholdelse, pleje, opbevaring og transport

Produktet er vedligeholdelsesfrit.

PAS PÅ! Materielle skader

- Tag altid netadaptern ud af stikkontakten, før du rengør.
- Anvend altid en tør og blød klud til rengøring.
- Anvend aldrig rengøringsmidler og kemikalier.
- Opbevar produktet utilgængeligt for børn og på et tørt og støvbeskyttet sted, hvis det ikke skal bruges i længere tid.
- Tag batterierne/akkuerne ud, hvis produktet ikke skal bruges i længere tid.
- Skal opbevares køligt og tørt.
- Gem og anvend den originale emballage, hvis produktet på et tidspunkt skal transporteres.

7 Om bortskaffelse



Elektriske og elektroniske apparater må iht. Rådets WEEE-direktiv ikke bortskaffes med almindeligt husholdningsaffald. Apparaternes bestanddele skal sorteres og bortskaffes separat på en kommunal genbrugsstation, fordi giftige og farlige bestanddele ved forkert bortskaffelse kan skade sundheden og miljøet.

Som forbruger er du forpligtet til efter gældende lov at returnere elektrisk og elektronisk affald til producenten, forhandleren, eller til en offentlig opsamlingssted ved afslutning af produktets levetid. Detaljerne reguleres i de nationale lovgivning. Symbolet på dette produkt, i bruger manualen, eller på indpakningen opfylder disse regler. Med denne form for affaldssortering, anvendelse, og affaldsgebrug opnår du en vigtig del i at bevare miljøet.

WEEE No: 82898622

SV

1 Sikkerhedsanvisninger

1.1 Allmänt

Bruksanvisningen är en del av produkten och innehåller viktiga anvisningar om korrekt användning.

- Läs igenom bruksanvisningen noggrant och i sin helhet innan du använder produkten.

Produkten får inte användas om den är defekt. Säkerställ att den inte kan slås på igen av misstag.

- Spara bruksanvisningen.

Spänningsfri endast när kontakten är urkopplad.

- Använd produkten endast i lättillgängliga uttag.
- Produktet och dess tillbehör får inte modifieras.
- Öppna inte kåpan.
- Kortslut inte anslutningar och kopplingskretsar.

Lamporna kan inte bytas ut!

Om produkten är skadad och/eller förseglingar saknas får den inte längre användas.

Produkten får inte användas om den är defekt. Säkerställ att den inte kan slås på igen av misstag.

- Använd bara produkten, produktedlar och tillbehör om de är i felfritt skick.
- Undvik extrema belastningar som hetta och kyla, fukt och direkt solljus, mikrovågor samt vibrationer och mekaniskt tryck.
- Kontakta återförsäljaren eller tillverkaren vid frågor, defekter, mekaniska skador, störningar eller andra problem som inte kan lösas med hjälp av de medföljande anvisningarna.

Inte avsedd för barn. Produkten är ingen leksak!

- Se till att förpackning, smådelar och isoleringsmaterial inte används på annat sätt än avsett.
- Täck inte över produkten.
- Häng inte upp några föremål på produkten.

Risk för skador på grund av snubblade och fall

- Se till att kabeln förläggs på ett sådant sätt att den inte hindrar någon och inte skadas.
- Se till att kabeln hänger löst och inte är för spänd.

Annars finns det risk för att kabeln går sönder.

1.2 Batterier

- Blanda inte nya batterier med gamla batterier.
- Använd bara batterier av samma typ.
- Blanda inte alkaliska batterier, zink-kol-batterier eller nickelkadmiumbatterier med varandra.
- Avlägsna tomma, deformerede eller korroderade batterier og kassera dem med hjælp av læmplig skyddsanordning.
- Får inte utsättas for eld.

2 Beskrivning og funktion

2.1 Produkt

Produkten är en dekorativ hängande stjärna med LED-belysning för utomhusbruk (IP44). LED-belysningen styrs via en knapp (3 inställningar - TIMER/ON/OFF) och har en timerfunktion. Artikel 64788 är batteridriven og artikel 64789 drivs av en nätadapter.

2.2 Leveransomfång

LED-julstjärna 3D, Bruksanvisning

2.3 Kontroller

Se Fig. 1.

- | | |
|----------------------|---------------|
| 1 TIMER/ON/OFF-knapp | 4 Täcklock |
| 2 Batterifack | 5 Upphängning |
| 3 Nätadapter | 6 Stängning |

3 Avsedd användning

Denna produkt är bara avsedd att användas av privatpersoner och inom angivna användningsområden. Denna produkt är inte avsedd för yrkesmässigt bruk. Produkten får inte användas på annat sätt än som beskrivs i kapitlet "Beskrivning og funktion" eller "Säkerhetsanvisningar". Underlåtenhet att följa dessa bestämmelser og säkerhetsanvisningarna kan leda till svåra olyckor och/eller person- og saksador.

IP44: Denna produkt är skyddad mot vatten og beröring av främmande element $\geq \varnothing 1$ mm.

4 Förberedelse

- Kontrollera att leveransen är fullständig og inte är skadad.
- Jämför tekniska data för alla produkter som ska användas og säkerställ att de är kompatibla.

5 Anslutning og användning

NOTERA! Materielle skador på grund av fukt i apparaten

- 64788: Se till att batterifacket (2) är ordentligt stängt så att ingen fukt kan tränga in.
- 64789: Se till att täcklocket (4) är ordentligt stängt så att ingen fukt kan tränga in.

5.1 Montering og installation

Produkten levereras hopvikt. Innan den används för första gången måste den monteras ihop og hängas upp på en lämplig plats.

1. Vik ut stjärnan.
2. Fäst stjärnan på plats med hjälp av stängningarna (6).
Stjärnan måste hängas upp med hjälp av ett separat band. Ett band ingår inte i leveransen. Stjärnan får inte hängas upp via linan.
3. Fäst ett lämpligt band på upphängningen (5) i toppen av LED-lampan.
4. Häng upp stjärnan med hjälp av bandet.
Välj platsen för upphängning så att stjärnan inte hindrar någon, inte faller ner og inte skadas av omgivningspåverkan.

5.2 Insättning og byte av batterier (Artikel 64788)

Innan du använder stjärnan för första gången, när lysdiodernas ljusstyrka blir svagare eller när de inte längre kan slås på, måste nya batterier sättas in.

1. Öppna batterifacket.
2. Ta bort de gamla batterierna om det behövs.
3. Sätt in nya batterier i batterifacket og observera polariteten plus og minus.
4. Stäng batterifacket.

5.3 Anslutning av nätadaptern till elnätet (Artikel 64789)

- Anslut nätadaptern (3) till ett lämpligt uttag.
Vid användning utomhus måste uttaget också ha minst IP44-skydd.

5.4 Användning av artikel 64788

- Tryck på TIMER/ON/OFF-knappen (1) en gång för att aktivera timerfunktionen.
När timerfunktionen är aktiv släcks LED-lampan automatiskt efter 6 timmar og slås på igen efter ytterligare 18 timmar. Om den inställda timern inte ändras, tänds og släcks LED-lampan vid samma tid varje dag.
- Tryck på TIMER/ON/OFF-knappen två gånger för att slå på LED-lampan.
- Tryck på TIMER/ON/OFF-knappen tre gånger för att stänga av LED-lampan.

5.5 Användning av artikel 64789

- Tryck på TIMER/ON/OFF-knappen (1) en gång för att slå på LED-lampan.
- Tryck på TIMER/ON/OFF-knappen två gånger för att aktivera timerfunktionen.
TIMER/ON/OFF-knappen lyser grönt så snart timern är aktiv.
När timerfunktionen är aktiv släcks LED-lampan automatiskt efter 6 timmar og tänds igen efter ytterligare 18 timmar. Om den inställda timern inte ändras, tänds og släcks LED-lampan vid samma tid varje dag.
- Tryck på TIMER/ON/OFF-knappen tre gånger för att stänga av LED-lampan.

6 Underhåll, vård, lagring og transport

Produkten är underhållsfri.

NOTERA! Saksador

- Dra alltid ur nätadaptern innan du rengör.
- Använd endast en torr og mjuk trasa vid rengöring.
- Använd inte rengöringsmedel eller kemikalier.
- Om produkten inte ska användas under en längre tid ska den förvaras utom räckhåll för barn på en torr og dammfri plats.
- Ta ur batterierna om produkten inte ska användas under en längre tid.
- Lagra produkten på en torr og sval plats.
- Spara originalförpackningen og använd den om produkten ska transporteras.

7 Avfallshantering



Elektriska og elektroniska produkter får enligt EU-direktiv WEEE inte kastas i hushållsavfallet. Produktens olika delar måste separeras og skickas till återvinning eller avfallshantering eftersom giftiga og farliga komponenter kan orsaka skador på hälsa og miljö om de hanteras på fel sätt.

Du som konsument är förpliktad enligt lag att lämna elektriska eller elektroniska apparater till samlingsplatser eller till återförsäljaren vid slutet av apparatens livstid. Detaljer regleras i nationella lagar. Symbolerna på produkten, i bruksanvisningen eller på förpackningen hänvisar till dessa villkor. Med denna avfallsseparering, tillämpning og avfallshantering bidrar du till att förbättra miljön.
WEEE-nr: 82898622

Fig. 1

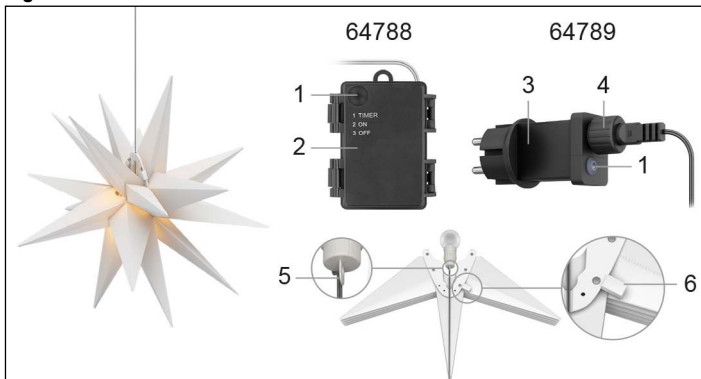

Technická data / Dane techniczne

Item number	64788	64789
Light source	LED	
Operating voltage	4.5 V ---	4.5 V --- , 0.3 A
Light colour	warm white	
Colour temperature	3000 K	
Rated Luminous flux	16 lm	21 lm
Max. power consumption	0.27 W	0.53 W
Nominal lifetime	10000 h	
Protection level	IP44	
Dimmability	not dimmable	
Protection class		III
Material	plastic, copper	
Colour	white, transparent	
Dimensions	Ø 56 cm	
Cable length	2 m	9.5 m
Weight	239 g	308 g
Batteries (not included in delivery)		
Type	LR06, Mignon, AA, 1.5 V ---	
Quantity (pcs.)	3	
Power adapter		
Input	220-240 V ~ , 50-60 Hz, 0.12 A	
Output	4.5 V --- , 0.3 A, 1.35 W	
Protection class	II	
Protection level	IP44	
ta / tc	40 °C / 75 °C	
No-Load Power (Pno)	0.23 W	
Standby Power (Psb)	N/A	

Networked standby power (Pnet)		N/A
--------------------------------	--	-----

Použití symboly / Stosowane symbole

Direct current	IEC 60417- 5031	
Alternating current	IEC 60417- 5032	
Not dimmable	IEC 60968	
Class III equipment	IEC 60417- 5180	
Class II equipment	IEC 60417- 5172	
Safety isolating transformer, short-circuit proof	IEC 60417 - 5947	
Independent lighting auxiliary	IEC 60417 - 5138	

CS

1 Bezpečnostní pokyny

1.1 Všeobecně

Návod k použití je součástí produktu a obsahuje důležité pokyny pro správné použití.

- Před použitím si pečlivě přečtěte kompletní návod k použití.
- Návod k použití musí být k dispozici při pochybnostech a dalším předání produktu.

Bez napětí pouze při odpojené zástrčce.

- Výrobek používejte pouze ve snadno přístupných zásuvkách.
- Neprovádějte žádné změny na produktu a příslušenství.
- Pouzdro neotvírejte.
- Nezakrývejte přípojky a elektrické obvody.

Lampy nelze vyměnit!

Pokud je výrobek poškozen a/nebo chybí těsnění, nesmí se dále používat.

Vadný přístroj nesmí být uveden do provozu a musí být zajištěn proti neúmyslnému dalšímu použití.

- Používejte pouze produkt, díly produktu a příslušenství v bezvadném stavu.
- Zamezte extrémním zatížením, jako je horko a chlad, mokro a přímé sluneční záření, mikrovlny a vibrace a mechanický tlak.
- V případě dotazů, závad, mechanických poškození, poruch a jiných problémů, které nelze vyřešit s pomocí průvodní dokumentace, se obraťte na prodejce nebo výrobce.

Nevhodně pro děti. Tento výrobek není hračka!

- Zajistěte obal, drobné díly a izolační materiál proti neúmyslnému použití.

- Nezakrývejte produkt.
- Na výrobek nezavěšujte žádné předměty.

Nebezpečí zranění v důsledku zakopnutí a pádu

- Dbejte na to, aby byl kabel položen tak, aby nikomu nepřekážel a nepoškočil se.
- Dbejte na to, aby kabel visel volně a nebyl příliš napnutý.

V opačném případě hrozí nebezpečí přetržení kabelu.

1.2 Baterie

- Nikdy neměchejte použité baterie s novými.
- Používejte jen baterie stejného typu.
- Neměchejte alkalické, zinko-uhlíkové či nikl-kadmiové baterie.
- Vyteklé, deformované nebo korodované články vyjměte z produktu a zlikvidujte pomocí vhodných ochranných zařízení.
- Nevhazujte do ohně.

2 Popis a funkce

2.1 Produkt

Výrobek je dekorativní závěsná hvězda s LED osvětlením pro venkovní použití (IP44). Osvětlení LED se ovládá pomocí tlačítka (3 nastavení - TIMER/ON/OFF) a má funkci časovače. Položka 64788 je napájena bateriemi a položka 64789 je napájena síťovým adaptérem.

2.2 Rozsah dodávky

LED drátěná vánoční hvězda 3D, Návod k použití

2.3 Ovládací prvky

Viz Fig. 1.

- | | |
|-------------------------|---------------|
| 1 Tlačítko TIMER/ON/OFF | 4 Krycí víčko |
| 2 Příhrádka na baterie | 5 Zavěšení |
| 3 Síťový adaptér | 6 Uzávěr |

3 Použití dle určení

Tento produkt je určen výhradně pro soukromé použití a pro stanovený účel. Tento produkt není určen pro komerční použití. Jiné použití než použití popsané v kapitole „Popis a funkce“ nebo v „Bezpečnostních pokynech“ není dovoleno. Nerespektování a nedodržení těchto ustanovení a bezpečnostních pokynů může vést k těžkým úrazům, újmám na zdraví osob a věcným škodám. **IP44:** Tento produkt je chráněn proti stříkající vodě, dotyku a vniknutí cizích těles $\geq \text{Ø } 1 \text{ mm}$.

4 Příprava

- Zkontrolujte úplnost a neporušenost obsahu dodávky.
- Porovnejte technická data všech používaných přístrojů a zajistěte kompatibilitu.

5 Připojení a ovládání

DŮLEŽITÉ! Poškození materiálu v důsledku vlhkosti ve spotřebiči

- 64788: Ujistěte se, že je příhrádka na baterie (2) těsně uzavřena, aby se dovnitř nedostala vlhkost.
- 64789: Ujistěte se, že je krycí víčko (4) pevně uzavřeno, aby se dovnitř nedostala vlhkost.

5.1 Montáž a instalace

Výrobek se dodává složený. Před prvním použitím je třeba jej sestavit a zavěsit na vhodné místo.

1. Rozložte hvězdičky.
2. Připevňte hvězdu na místo pomocí uzávěrů (6).
Hvězda musí být zavěšena pomocí samostatné stuhy. Stuha není součástí dodávky. Hvězda se nesmí zavěšovat pomocí kabelu.
3. Připevňte vhodnou stuhu k závěsu (5) v horní části LED světla.
4. Hvězdu zavěste pomocí stuhy.
Místo pro zavěšení zvolte tak, aby hvězda nikomu nepřekážela, nespadla a nepoškořila ji vlivy prostředí.

5.2 Vložení a výměna baterií (Položka 64788)

Před prvním použitím hvězdy, když svítivost LED diod zeslábně nebo je již nelze zapnout, je třeba vložit nové baterie.

1. Otevřete příhrádku na baterie.
2. V případě potřeby vyjměte staré baterie.
3. Do příhrádky na baterie vložte nové baterie, přičemž dodržujte polaritu plus a minus.
4. Zavřete příhrádku na baterie.

5.3 Připojení síťového adaptéru k elektrické síti (Položka 64789)

- Zapojte síťový adaptér (3) do vhodné zásuvky.
- Při použití ve venkovním prostředí musí mít zásuvka rovněž krytí alespoň IP44.

5.4 Provoz položky 64788

- Jedním stisknutím tlačítka TIMER/ON/OFF (1) aktivujete funkci časovače.
Když je funkce časovače aktivní, LED světlo se automaticky vypne po 6 hodinách a znovu se zapne po dalších 18 hodinách. Pokud nastavený časovač nezměníte, LED světlo se zapne a vypne každý den ve stejnou dobu.
- Dvakrát stisknete tlačítko TIMER/ON/OFF, abyste zapnuli LED světlo.
- Třikrát stisknete tlačítko TIMER/ON/OFF, abyste LED lampičku vypnuli.

5.5 Provoz položky 64789

- Jedním stisknutím tlačítka TIMER/ON/OFF (1) zapnete LED světlo.
- Dvakrát stisknete tlačítko TIMER/ON/OFF, abyste aktivovali funkci časovače.
Jakmile je časovač aktivní, tlačítko TIMER/ON/OFF se rozsvítí zeleně.
Když je funkce časovače aktivní, LED světlo se automaticky vypne po 6 hodinách a znovu se zapne po dalších 18 hodinách. Pokud nastavený časovač nezměníte, LED světlo se zapíná a vypíná každý den ve stejnou dobu.
- Třikrát stisknete tlačítko TIMER/ON/OFF, abyste LED světlo vypnuli.

6 Údržba, péče, skladování a přeprava

Produkt je bezúdržbový.

DŮLEŽITÉ! Věcné škody

- Před čištěním vždy odpojte síťový adaptér.
- Používejte k čištění jen suchý a měkký hadřík.
- Nepoužívejte čisticí prostředky a chemikálie.
- Skladujte produkt při delším nepoužívání na místě nepřístupném pro děti a v suchém prostředí chráněném před prachem.
- Při delším nepoužívání vyjměte baterie/akumulátory.
- Skladujte v chladu a suchu.
- Ušchovejte originální obal a použijte jej pro přepravu.

7 Pokyny k likvidaci



Elektrické a elektronické přístroje se podle evropské směrnice WEEE nesmí likvidovat společně s domovním odpadem. Jejich součásti se musí odevzdat k recyklaci nebo k likvidaci jako tříděný odpad, protože toxické a nebezpečné složky mohou při neodborné likvidaci trvale poškodit životní prostředí.

Jako spotřebitel jste povinni podle zákona o odpadech vrátit elektrické a elektronické přístroje na konci jejich životnosti výrobci, prodejci nebo bezplatně veřejnému sběrnému místu. Podrobnosti jsou upraveny příslušným zákonem státu. Symbol na výrobku, návodu k obsluze a/nebo balení poukazuje na tato ustanovení. Díky správnému třídění, recyklaci a likvidaci starých zařízení významně přispíváte k ochraně životního prostředí.

WEEE číslo: 82898622

PL

1 Zasady bezpečnosti

1.1 Informace obecné

Instrukcja obsługi jest częścią składową produktu i zawiera ważne zasady prawidłowego użytkowania.

- Szczegółowo zapoznać się z całą instrukcją obsługi.
- Instrukcja obsługi musi być dostępna w przypadku wątpliwości podczas obsługi, a także w razie przekazania produktu innym osobom.

- Przechować instrukcję obsługi.

Beznapieciowy tylko wtedy, gdy wtyczka jest odłączona.

- Używać produktu tylko w łatwo dostępnym gniazdkach.
- Nie modyfikować produktu ani wyposażenia dodatkowego.
- Pod żadnym pozorem nie otwierać obudowy.
- Nie zwiierać przyłączy ani obwodów sterujących.

Lampy nie mogą być wymieniane!

Jeśli produkt jest uszkodzony i/lub brakuje plomb, nie wolno go dalej używać.

Uszkodzonego urządzenia nie wolno uruchamiać, lecz należy niezwłocznie zabezpieczyć przed przypadkowym dalszym użyciem.

- Korzystać jedynie z produktu, części produktu i wyposażenia dodatkowego w nienagannym stanie.
- Unikać skrajnych obciążeń, takich jak wysoka i niska temperatura, wilgoć i bezpośrednie działanie promieni słonecznych, mikrofałe oraz wibracje i nacisk mechaniczny.
- W razie pytań, awarii i uszkodzeń mechanicznych, usterek i innych problemów, których nie można rozwiązać na podstawie dołączonej dokumentacji zwrócić się do dystrybutora lub producenta.

Nie nadaje się dla dzieci. Ten produkt nie jest zabawką!

- Zabezpieczyć opakowanie, drobne części i materiał izolacyjny przed przypadkowym użyciem.
- Nie przykrywać produktu. Nie wieszac na produkcie żadnych przedmiotów.

Ryzyko obrażeń w wyniku potknięcia się i upadku

- Upewnić się, że kabel jest ułożony w taki sposób, aby nikomu nie przeszkadzał i nie został uszkodzony.
- Upewnić się, że kabel zwisa luźno i nie jest zbyt napięty.

W przeciwnym razie istnieje ryzyko zerwania kabla.

1.2 Baterie

- Nie wolno mieszać baterii zużytych z nowymi.
- Należy używać wyłącznie baterii tego samego rodzaju.
- Nie wolno mieszać baterii alkalicznych, cynkowo-węglowych czy niklowo-kadmowych.
- Rozlane, zdeformowane lub skorodowane ognia wyjąć z produktu i zutylizować z zachowaniem odpowiednich zabezpieczeń.
- Nie wrzucać do ognia.

2 Opis i funkcja

2.1 Produkt

Produkt to dekoracyjna gwiazda wisząca z oświetleniem LED do użytku zewnętrznego (IP44). Oświetlenie LED jest sterowane za pomocą przycisku (3 ustawienia - TIMER/ON/OFF) i posiada funkcję timera. Pozycja 64788 jest zasilana bateriami, a pozycja 64789 zasilana jest za pomocą zasilacza sieciowego.

2.2 Zakres dostawy

Gwiazda bożonarodzeniowa LED 3D, Instrukcja obsługi

2.3 Elementy obsługowe

Patrz Fig. 1.

- | | |
|-------------------------|---------------|
| 1 Przycisk TIMER/ON/OFF | 4 Pokrywa |
| 2 Komora baterii | 5 Zawieszenie |
| 3 Zasilacz sieciowy | 6 Zamknięcie |

3 Zastosowanie zgodne z przeznaczeniem

Produkt służy wyłącznie do użytku prywatnego i do tego celu został przewidziany. Produkt nie jest przeznaczony do zastosowań profesjonalnych. Użytkowanie w sposób inny niż opisano w rozdziałach „Opis i funkcje” oraz „Wskazówki dotyczące bezpieczeństwa” jest niedopuszczalne. Nieprzestrzeganie tych postanowień i zasad bezpieczeństwa może doprowadzić do poważnych wypadków oraz szkód osobowych i materialnych.

IP44: Produkt ten jest zabezpieczony przed wodą rozpryskową i kontaktem z ciałami obcymi o średnicy $\geq \varnothing 1$ mm.

4 Przygotowanie

- Sprawdzić zawartość opakowania pod względem kompletności i integralności.
- Porównać dane techniczne wszystkich urządzeń i zapewnić kompatybilność.

5 Przyłącze i obsługa

UWAGA! Szkodny materiał z powodu wilgoci w urządzeniu

- 64788: Upewnij się, że komora baterii (2) jest szczelnie zamknięta, aby do środka nie dostała się wilgoć.
- 64789: Upewnij się, że pokrywa (4) jest szczelnie zamknięta, aby do środka nie dostała się wilgoć.

5.1 Montaż i instalacja

Produkt jest dostarczany w stanie złożonym. Przed pierwszym użyciem należy go złożyć i powiesić w odpowiednim miejscu.

1. Rozłożyć gwiazdę.
2. Zamocuj gwiazdę na miejscu za pomocą zamknięcia (6).
Gwiazda musi być zawieszona przy użyciu oddzielnej wstążki. Wstążka nie jest zawarta w zakresie dostawy. Gwiazda nie może być zawieszona za pomocą linki.
3. Zamocować odpowiednią wstążkę do zawieszenia (5) w górnej części lampy LED.
4. Zawiesić gwiazdę za pomocą wstążki.
Miejsce do zawieszenia wybrać tak, aby gwiazda nikomu nie przeszkadzała, nie spadała i nie została uszkodzona przez wpływy otoczenia.

5.2 Wkładanie i wymiana baterii (Artykuł 64788)

Przed pierwszym użyciem gwiazdy, gdy jasność diod LED osłabnie lub nie można ich już włączyć, należy włożyć nowe baterie.

1. Otworzyć komorę baterii.
2. W razie potrzeby wyjąć stare baterie.
3. Włożyć nowe baterie do komory baterii, przestrzegając polaryzacji plus i minus.
4. Zamknąć komorę baterii.

5.3 Podłączanie zasilacza sieciowego do sieci (Artykuł 64789)

- Podłączyć zasilacz sieciowy (3) do odpowiedniego gniazdka.
W przypadku stosowania na zewnątrz, gniazdo musi mieć również stopień ochrony co najmniej IP44.

5.4 Obsługa artykułu 64788

- Nacisnąć raz przycisk TIMER/ON/OFF (1), aby aktywować funkcję timera.
Gdy funkcja timera jest aktywna, światło LED wyłącza się automatycznie po 6 godzinach i włącza się ponownie po kolejnych 18 godzinach. Jeśli ustawiony timer nie zostanie zmieniony, światło LED włącza się i wyłącza codziennie o tej samej porze.
- Nacisnąć dwukrotnie przycisk TIMER/ON/OFF, aby włączyć lampę LED.
- Nacisnąć trzykrotnie przycisk TIMER/ON/OFF, aby wyłączyć lampę LED.

5.5 Obsługa artykułu 64789

- Nacisnąć raz przycisk TIMER/ON/OFF (1), aby włączyć lampkę LED.
- Nacisnąć dwukrotnie przycisk TIMER/ON/OFF, aby włączyć funkcję timera.
Przycisk TIMER/ON/OFF świeci się na zielono, gdy tylko timer jest aktywny.
Gdy funkcja timera jest aktywna, światło LED wyłącza się automatycznie po 6 godzinach i włącza się ponownie po kolejnych 18 godzinach. Jeśli ustawiony timer nie zostanie zmieniony, światło LED włącza się i wyłącza codziennie o tej samej godzinie.
- Nacisnąć trzykrotnie przycisk TIMER/ON/OFF, aby wyłączyć lampę LED.

6 Konserwacja, pielęgnacja, przechowywanie i transport

Produkt jest bezobsługowy

UWAGA! Szkodny materiał

- Przed czyszczeniem należy zawsze odłączyć zasilacz sieciowy.
- Do czyszczenia używać wyłącznie suchej i miękkiej ściereczki.
- Nie stosować żadnych środków czyszczących i chemicznych.
- W przypadku nieużywania przez dłuższy czas produkt przechowywać w miejscu niedostępnym dla dzieci, w suchym otoczeniu chronionym przed pyłem.
- W przypadku nieużywania przez dłuższy czas należy wyjąć baterie/akumulator.
- Przechowywać w chłodnym i suchym miejscu.
- Przechować oryginalne opakowanie i skorzystać z niego w przypadku transportu.

7 Wskazówki dotyczące odpadów



Zgodnie z europejską dyrektywą WEEE urządzeń elektrycznych i elektronicznych nie wolno wyrzucać razem z odpadami domowymi. Ich elementy składowe trzeba osobno przekazać do recyklingu lub utylizacji, ponieważ nieprawidłowo zutylizowane substancje toksyczne lub niebezpieczne mogą trwale zaszkodzić zdrowiu i środowisku.

Po zakończeniu przydatności produktu, klienci są zobowiązani obowiązującymi przepisami do usuwania urządzeń elektrycznych i elektronicznych poprzez ich bezpłatne przekazanie producentowi, dostawcy lub przekazanie do publicznych miejsc zbiórki. Szczegóły są regulowane przepisami krajowymi. Obecność tego symbolu na produkcie, w podręczniku użytkownika, albo na opakowaniu implikuje te określenia. Poprzez stosowanie tego rodzaju separacji odpadów, stosowania i usuwania odpadów, jakimi są zużyte urządzenia, użytkownicy mają swój udział w ochronie środowiska naturalnego.
WEEE Nr.: 82898622