

TV HEADPHONES

“Dongle”

- GB** Operating Instructions
- D** Bedienungsanleitung
- F** Mode d'emploi
- E** Instrucciones de uso
- NL** Gebruiksaanwijzing
- I** Istruzioni per l'uso
- PL** Instrukcja obsługi
- H** Használati útmutató
- RO** Manual de utilizare
- CZ** Návod k použití
- SK** Návod na použitie
- P** Manual de instruções
- S** Bruksanvisning
- RUS** Руководство по эксплуатации
- BG** Работна инструкция
- GR** Οδηγίες χρήσης
- TR** Kullanma kılavuzu
- FIN** Käyttöohje

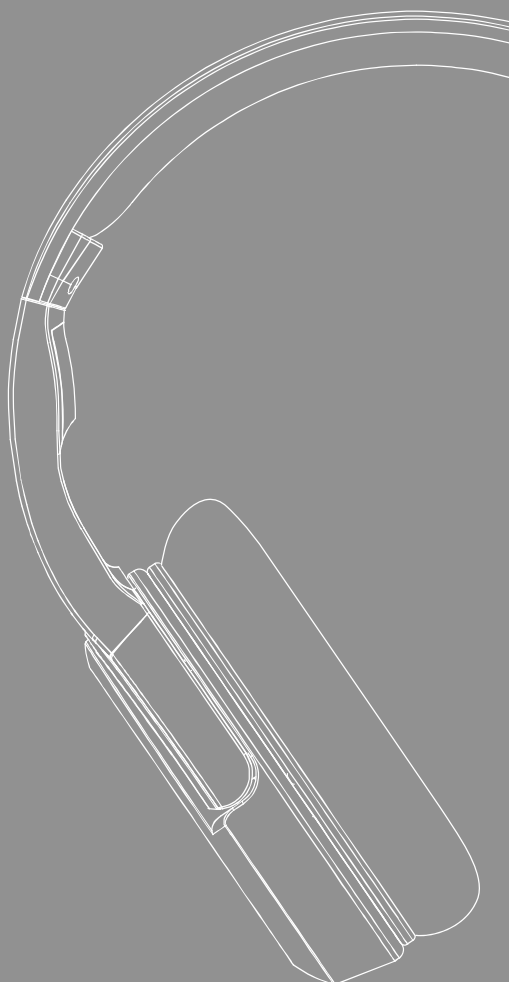

A

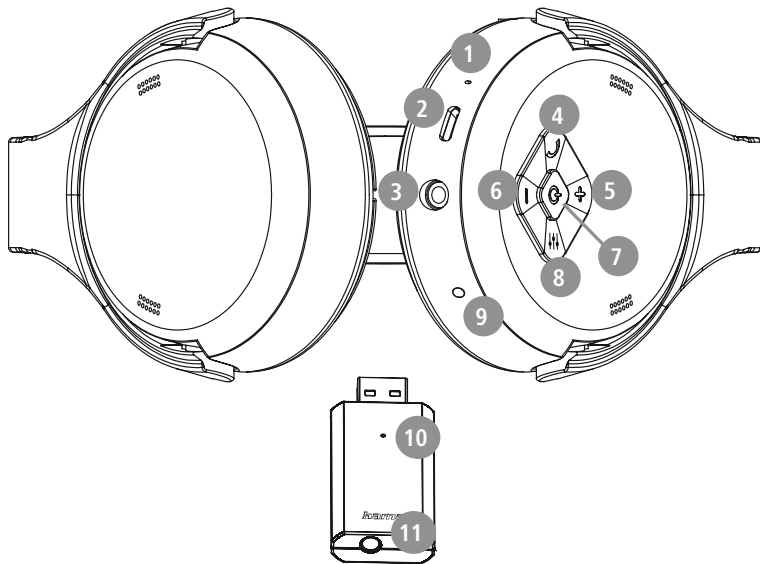

B

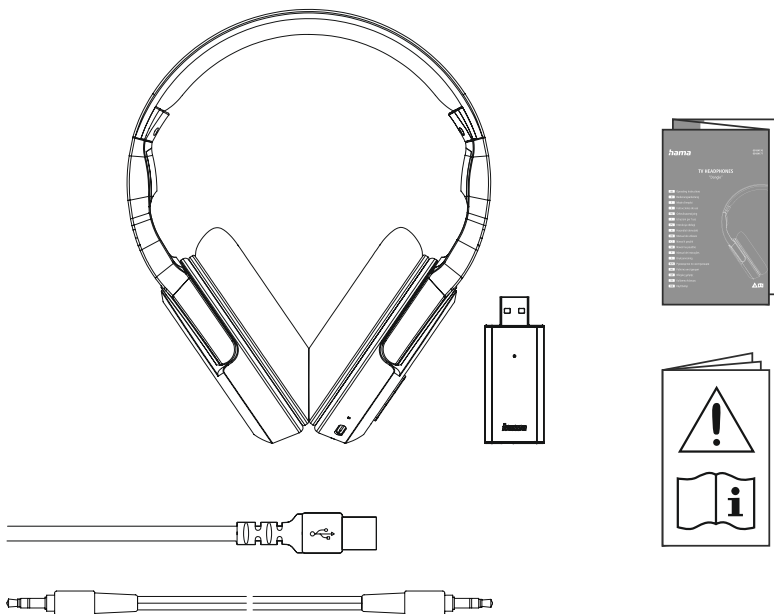

C

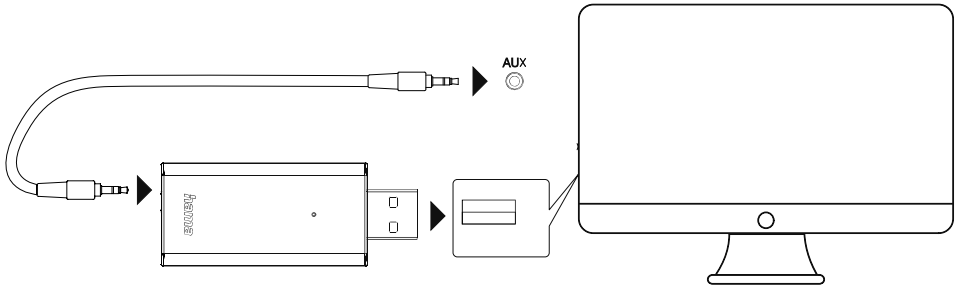

1. Controls and displays

1. Integrated microphone
2. USB-C charging socket
3. 3.5 mm jack socket
4. Telephone Answer - Reject - Hang up
5. Volume +
6. Volume -
7. On/Off switch
8. Mode button (Full - Voice - Normal)
9. Function LED
10. Pairing button (2.4 GHz)
11. 3.5mm jack socket (audio signal IN - from TV)

Thank you for choosing a Hama product.

Take your time and read the following instructions and information completely. Please keep these instructions in a safe place for future reference. If you sell the device, please pass these operating instructions on to the new owner.

2. Explanation of warning symbols and notes

Warning



This symbol is used to indicate safety instructions or to draw your attention to specific hazards and risks.

Note



This symbol is used to indicate additional information or important notes.

3. Explanation of product marking symbols



The power of the charger must range from a minimum power of 2.0 watt required by the radio system to a maximum power of 2.0 watt required to achieve the maximum charging speed.

The standardised USB interface means that a charger with a higher output power can also be used.

4. Package contents

- 1 x TV headphones
- 1 x USB-C charging cable
- 1 x 2.4 GHz dongle
- 1 x audio cable
- 1 x instruction manual

5. Safety instructions

- The product is intended for private, non-commercial use only.
- Use the product only for the intended purpose.
- Children should be supervised to ensure that they do not play with the product.
- Do not use the product in areas in which electronic products are not permitted.
- Do not attempt to service or repair the product yourself. Leave any and all service work to qualified experts.
- Do not open the device or continue to operate it if it becomes damaged.
- Do not bend or crush the cable.
- Do not drop the product and do not expose it to any major shocks.
- Dispose of packaging material immediately in accordance with the locally applicable regulations.
- Do not modify the product in any way. Doing so voids the warranty.
- Protect the product from dirt, moisture and overheating and use it in dry environments only.
- Do not use the product in the immediate vicinity of heaters, other heat sources or in direct sunlight.
- Only use the article under moderate climatic conditions.
- As with all electrical products, this device should be kept out of the reach of children!
- Do not operate the product outside the power limits given in the specifications.
- Do not use the product in a damp environment and avoid splashing water
- While driving a car or using sports equipment, do not allow yourself to be distracted by your product and keep an eye on the traffic situation and your surroundings.
- The battery is permanently installed and cannot be removed; dispose of the product as a whole in accordance with the statutory regulations.
- Do not incinerate the battery or the product.
- Do not tamper with or damage/heat/disassemble the batteries/rechargeable batteries.
- Do not use the product during the charging process!

Warning - rechargeable battery



- Only use suitable charging devices or USB ports to charge the product.
- Do not use defective chargers or USB ports and do not attempt to repair them.
- Do not overcharge the product or allow the battery to completely discharge.
- Avoid storing, charging and using in extreme temperatures and at extremely low atmospheric pressures (such as at high altitudes).
- When stored over a long period of time, batteries should be charged regularly (at least every three months).

Warning - magnets



- This product generates magnetic fields. Individuals with cardiac pacemakers should consult a doctor before using this product as it may affect the pacemaker's proper function.
- Do not store bank or similar cards with magnetic strips near the charging case or earphones. The data on the cards could be damaged or completely deleted.

Warning - high volume



- High sound pressure!
- There is a risk of hearing damage.
- To prevent any loss of hearing, avoid listening at loud volumes for prolonged periods.
- Always keep the volume at a reasonable level. Loud volumes can damage hearing – even over short periods.
- Using this product limits your perception of ambient noise. For this reason, do not operate any vehicles or machines while using this product.



6. Installation and commissioning

6.1 Transmitter installation

- Connect the 2.4 GHz dongle to a suitable USB port on your TV for power supply.
- Now connect the audio output of your TV to the jack socket of the dongle using the audio cable supplied.

6.2 Receiver installation

- Charge the headphones fully before using them for the first time. LED lights up red.
- Switch the headphones on (7). LED flashes cyan.
- The headphones automatically recognise the 2.4 GHz signal and the LED lights up blue.
- Alternatively, the headphones can be operated via BT. If the headphones do not receive a signal from the 2.4 GHz transmitter, they automatically switch to BT reception. Select "hama TV-Headphones Dongle" in your playback source. After successful pairing, the LED lights up green.

6.3 Switching on/off

ON: Press the On/Off button (7) for approx. 2 seconds, the announcement "**Power On**" sounds.

OFF: To switch off, press the On/Off button (7) for approx. 3 seconds, the announcement "**Power OFF**" sounds.

Note – Automatic switch-off of the headphones



The headphones are equipped with an automatic switch-off mechanism. If there is no connection to your device within 3 minutes, they switch off automatically.

7. Charging

Fully charge the headphones once before using them for the first time.

7.1 Switch off the headphones and connect them

Ensure that the headphones are switched off before charging them.

Connect the USB charging cable included to the charging socket (2). Connect the free plug on the USB-C charging cable to a suitable USB charger. To do this, consult the operating instructions for the USB charger you are using.

7.2 Charging process for the headphones

The LED (9) lights up solid red during the charging process.

Once the charging process is complete, the LED (9) goes out. It can take up to 2.5 hours for the battery to be fully charged.

7.3 Battery capacity

When the headphone battery capacity is low, the LED (9) flashes red and the announcement "**Battery Low**" is heard.

8. Bluetooth® connection (pairing) - Alternative use - directly without dongle

Note - pairing



- Ensure that the Bluetooth®-enabled device is switched on and that the Bluetooth® function is activated.
- Please refer to the operating instructions of your device for more information.

The headphones and the device should not be more than 1 metre apart. The shorter the distance, the better.

Switch the headphones on using the On/Off button (7). Press the Vol+ (5) and Vol- (6) buttons simultaneously for 3 seconds until you hear "**Pairing**".

If the LED (9) is flashing alternately blue and the announcement:

Headphones searching for a Bluetooth® connection.

When the LED (9) lights up green and the announcement:

The headphones are already paired with a Bluetooth® device.

9. Control elements

9.1 Mode

You can select from 3 different modes using the Mode button (8).

Normal mode: neutral playback

Voice Clarifying: Speech emphasised

Full mode: Treble and bass amplified

To do this, press and hold the button 2 sec. to switch to the next mode

9.2 Phone

You can use the Phone button (4) to accept and end phone calls in Bluetooth mode

9.3 Volume control

Increase volume

Press the + button (5) once to increase the volume. When the maximum volume is reached, a signal is heard.

Decrease volume

Press the – button (6) once to decrease the volume.

10. Audio playback via an audio cable

Alternatively, you can also connect these headphones using an AUX cable. To do this, plug one end into the device and the other end into the audio input (3).

11. Care and maintenance

Note



Disconnect the device from the mains before cleaning and during prolonged periods of non-use.

- Only clean this product using a lint-free, slightly damp cloth and do not use any harsh cleaners.
- Ensure that no water is able to enter the product.

12. Warranty disclaimer

Hama GmbH & Co KG assumes no liability and provides no warranty for damage resulting from improper installation/mounting, improper use of the product or from failure to observe the operating instructions and/or safety notes.

13. Technical data

	Headphones
Signal reception	Radio / Bluetooth® 5.3
Transmission frequency	2.4 GHz/ 2402 - 2480 MHz
Range	100m (RF) / 10m (BT)
Frequency range	20 Hz – 20 kHz
Sensitivity	90 dB/mW
Impedance	32 Ω
Diameter	40 mm speaker
Run time	16 h
Connection	USB-C (for charging) 3.5 mm stereo (for wired use)
Current consumption	5V ~ 240 mA
Min. capacity	380 mAh
	Dongle
Connection	USB-A, 3.5 mm stereo (for audio transmission)
Signal transmission	Radio
Transmission frequency	2402-2480MHz
Range	100m

14. Declaration of conformity

 Hama GmbH & Co KG hereby declares that the radio equipment type [00221847] is in compliance with Directive 2014/53/EU. The full text of the EU declaration of conformity is available at the following Internet address: <https://support.hama.com/00221847>

Frequency bands	2402 MHz – 2480 MHz
Maximum radio-frequency power transmitted	2.5 mW E.I.R.P.

15. Specifications according to Regulation (EU) 2023/826

Information regarding energy consumption can be found at: <https://support.hama.com/00221847>

1. Bedienungselemente und Anzeigen

1. eingebautes Mikrofon
2. USB-C Ladebuchse
3. 3,5 mm Klinkenbuchse
4. Telefon Annahme – Ablehnen – Auflegen
5. Lautstärke +
6. Lautstärke –
7. Ein- Ausschalter
8. Mode-Taste (Full – Voice – Normal)
9. Funktions-LED
10. Pairing-Button (2,4 GHz)
11. 3,5mm Klinkenbuchse (Audio-Signal IN – von TV)

Vielen Dank, dass Sie sich für ein Hama Produkt entschieden haben!

Nehmen Sie sich Zeit und lesen Sie die folgenden Anweisungen und Hinweise zunächst ganz durch. Bewahren Sie diese Bedienungsanleitung anschließend an einem sicheren Ort auf, um bei Bedarf darin nachschlagen zu können. Sollten Sie das Gerät veräußern, geben Sie diese Bedienungsanleitung an den neuen Eigentümer weiter.

2. Erklärung von Warnsymbolen und Hinweisen

Warnung



Wird verwendet, um Sicherheitshinweise zu kennzeichnen oder um Aufmerksamkeit auf besondere Gefahren und Risiken zu lenken.

Hinweis



Wird verwendet, um zusätzlich Informationen oder wichtige Hinweise zu kennzeichnen.

3. Erklärung von Symbolen der Produktkennzeichnung



Die Leistung des Ladegeräts muss von einer von der Funkanlage benötigten Mindestleistung von 2,0 Watt bis zu einer zum Erreichen der maximalen Ladegeschwindigkeit benötigten Höchstleistung von 2,0 Watt reichen.

Durch die standardisierte USB-Schnittstelle kann auch ein Ladegerät mit höherer Ausgangsleistung verwendet werden.

4. Packungsinhalt

- 1 x TV-Kopfhörer
- 1 x USB-C Ladekabel
- 1 x Dongle 2,4 GHz
- 1 x Audiokabel
- 1 x Bedienungsanleitung

5. Sicherheitshinweise

- Das Produkt ist für den privaten, nicht-gewerblichen Haushaltsgebrauch vorgesehen.
- Verwenden Sie das Produkt ausschließlich für den dazu vorgesehenen Zweck.
- Kinder sollten beaufsichtigt werden, um sicher zu stellen, dass sie nicht mit dem Produkt spielen.
- Benutzen Sie das Produkt nicht in Bereichen, in denen elektronische Geräte nicht erlaubt sind.
- Versuchen Sie nicht, das Produkt selbst zu warten oder zu reparieren. Überlassen Sie jegliche Wartungsarbeit dem zuständigen Fachpersonal.
- Öffnen Sie das Produkt nicht und betreiben Sie es bei Beschädigungen nicht weiter.
- Knicken und quetschen Sie das Kabel nicht.
- Lassen Sie das Produkt nicht fallen und setzen Sie es keinen heftigen Erschütterungen aus.
- Entsorgen Sie das Verpackungsmaterial sofort gemäß den örtlich gültigen Entsorgungsvorschriften.
- Nehmen Sie keine Veränderungen am Produkt vor. Dadurch verlieren sie jegliche Gewährleistungsansprüche.
- Schützen Sie das Produkt vor Schmutz, Feuchtigkeit und Überhitzung und verwenden Sie es nur in trockenen Umgebungen.
- Betreiben Sie das Produkt nicht in unmittelbarer Nähe der Heizung, anderer Hitzequellen oder in direkter Sonneneinstrahlung.
- Verwenden Sie den Artikel nur unter moderaten klimatischen Bedingungen.
- Dieses Produkt gehört, wie alle elektrischen Produkte, nicht in Kinderhände!
- Betreiben Sie das Produkt nicht außerhalb seiner in den technischen Daten angegebenen Leistungsgrenzen.
- Verwenden Sie das Produkt nicht in einer feuchten Umgebung und vermeiden Sie Spritzwasser
- Lassen Sie sich auf der Fahrt mit einem Kraftfahrzeug oder Sportgerät nicht durch Ihr Produkt ablenken und achten Sie auf die Verkehrslage und Ihre Umgebung.
- Der Akku ist fest eingebaut und kann nicht entfernt werden, entsorgen Sie das Produkt als Ganzes gemäß den gesetzlichen Bestimmungen.
- Werfen Sie den Akku bzw. das Produkt nicht ins Feuer.
- Verändern und/oder deformieren/erhitzen/zerlegen Sie Akkus/ Batterien nicht.
- Verwenden Sie das Produkt nicht während des Ladevorgangs!

Warnung – Akku



- Verwenden Sie nur geeignete Ladegeräte oder USB-Anschlüsse zum Aufladen.
- Verwenden Sie defekte Ladegeräte oder USB-Anschlüsse generell nicht mehr und versuchen Sie nicht, diese zu reparieren.
- Überladen oder tiefentladen Sie das Produkt nicht.
- Vermeiden Sie Lagerung, Laden und Benutzung bei extremen Temperaturen und extrem niedrigem Luftdruck (wie z.B. in großen Höhen).
- Laden Sie bei längerer Lagerung regelmäßig (mind. vierteljährig) nach.

Warnung – Magnete



- Das Produkt erzeugt magnetische Felder. Personen mit Herzschrittmacher sollten vor Benutzung dieses Produktes einen Arzt zu Rate ziehen, ob die Funktion des Herzschrittmachers dadurch beeinträchtigt werden könnte.
- Bewahren Sie keine EC- oder ähnliche Karten mit Magnetstreifen in der Nähe der Ladebox oder der Ohrhörer auf. Die Daten auf den Karten können beschädigt oder gelöscht werden.

Warnung – Hohe Lautstärke



- Hoher Schalldruck!
- Es besteht das Risiko eines Gehörschadens.
- Um einen Verlust des Hörsinns zu verhindern, vermeiden Sie das Hören bei großem Lautstärkepegel über lange Zeiträume.
- Halten Sie die Lautstärke immer auf einem vernünftigen Niveau. Hohe Lautstärken können – selbst bei kurzer Dauer – zu Hörschäden führen.
- Die Benutzung des Produktes schränkt Sie in der Wahrnehmung von Umgebungsgeräuschen ein. Bedienen Sie daher während der Benutzung keine Fahrzeuge oder Maschinen.



6. Installation und Inbetriebnahme

6.1 Installation Sender

- Verbinden Sie den 2,4 GHz-Dongle zur Stromversorgung mit einem geeignetem USB-Anschluss an ihrem TV.
- Verbinden Sie nun den Audioausgang ihres TVs durch das mitgelieferte Audio-Kabel mit der Klinkebuchse des Dongles.

6.2 Installation Empfänger

- Laden Sie den Kopfhörer vor dem ersten Gebrauch vollständig auf. LED leuchtet rot.
- Schalten Sie den Kopfhörer ein (7). LED blinkt cyan.
- Der Kopfhörer erkennt automatisch das 2,4GHz Signal und die LED leuchtet blau.
- Alternativ kann der Kopfhörer über BT betrieben werden. Wenn der Kopfhörer kein Signal vom 2.4 GHz Sender empfängt, wechselt er automatisch in den BT-Empfang. Wählen Sie in ihrer Wiedergabequelle „hama TV-Headphones Dongle“ aus. Nach erfolgreichem Pairing leuchtet die LED grün.

6.3 Ein-/ Ausschalten

ON: Drücken Sie die Ein-Aus-Taste (7) für ca 2 Sekunden, die Ansage „Power On“ ertönt.

OFF: Zum Ausschalten drücken Sie die Ein-Aus-Taste (7) für ca. 3 Sek, die Ansage „Power OFF“ ertönt.

Hinweis – Automatisches Ausschalten des Kopfhörers



Der Kopfhörer ist mit einer Abschaltautomatik ausgestattet. Erfolgt innerhalb von 3 Minuten keine Verbindung zu Ihrem Endgerät, schaltet dieser automatisch ab.

7. Laden

Laden Sie vor dem ersten Gebrauch den Kopfhörer einmal vollständig auf.

7.1 Kopfhörer ausschalten und anschließen

Stellen Sie sicher, dass der Kopfhörer vor dem Aufladen ausgeschaltet ist.

Schließen Sie das beiliegende USB-Ladekabel an die Ladebuchse (2) an. Schließen Sie den freien Stecker des USB-C Ladekabels an einem geeigneten USB Ladegerät an. Beachten Sie hierzu die Bedienungsanleitung des verwendeten USB Ladegeräts.

7.2 Ladevorgang Kopfhörer

Die LED (9) leuchtet während des Ladevorgangs dauerhaft rot.

Nach Abschluss des Ladevorgangs erlischt die LED (9). Es kann bis zu 2,5 Stunden dauern, bis der Akku vollständig aufgeladen ist.

7.3 Akkukapazität

Bei niedrigem Akkustand des Kopfhörers blinkt die LED (9) rot und es erfolgt die Ansage „Battery Low“.

8. Bluetooth® Verbindung (Pairing) – Alternative Verwendung – direkt ohne Dongle

Hinweis – Pairing



- Stellen Sie sicher, dass Ihr Bluetooth®-fähiges Endgerät eingeschaltet ist und dass Bluetooth® aktiviert ist.
- Beachten Sie hierzu die Bedienungsanleitung Ihres Endgerätes.

Der Kopfhörer und das Endgerät sollten nicht weiter als 1 Meter voneinander entfernt sein. Je geringer der Abstand, desto besser. Schalten Sie den Kopfhörer mit der Ein-Aus-Taste (7) ein. Drücken Sie die Vol+ (5) und Vol- (6) gleichzeitig für 3 Sek, bis „Pairing“ ertönt.

Wenn die LED (9) abwechselnd blau blinkt und Ansage:

Der Kopfhörer sucht nach einer Bluetooth®-Verbindung.

Wenn die LED (9) grün leuchtet und Ansage:

Der Kopfhörer ist bereits mit einem Bluetooth®- Endgerät verbunden.

9. Bedienelemente

9.1 Mode

Mit der Mode-Taste (8) können sie aus 3 verschiedenen Modi wählen.

Normal Mode: neutrale Wiedergabe

Voice Clarifying: Sprache hervorgehoben

Full Mode: Höhen und Bässe verstärkt

Halten Sie dazu die Taste 2 Sekunden lang gedrückt, um zum nächsten Modus zu wechseln.

9.2 Phone

Mit der Phone-Taste (4) können Sie im Bluetooth-Betrieb Telefongespräche Annehmen und Telefongespräche beenden

9.3 Lautstärkeregelung

Lautstärke erhöhen

Drücken Sie einmal die +-Taste (5), um die Lautstärke zu erhöhen. Bei Erreichen der maximalen Lautstärke erfolgt ein Signal.

Lautstärke reduzieren

Drücken Sie einmal die --Taste (6), um die Lautstärke zu reduzieren.

10. Audio-Wiedergabe über Audiokabel

Alternativ können Sie diesen Kopfhörer auch mit Hilfe eines AUX-Kabels verbinden. Stecken Sie hierzu ein Ende in das Endgerät und das andere Ende in den Audio-Eingang (3).

11. Wartung und Pflege

Hinweis

Trennen Sie das Gerät vor der Reinigung und bei längerem Nichtgebrauch vom Netz.

- Reinigen Sie dieses Produkt nur mit einem fusselfreien, leicht feuchten Tuch und verwenden Sie keine aggressiven Reiniger.
- Achten Sie darauf, dass kein Wasser in das Produkt eindringt.

12. Haftungsausschluss

Die Hama GmbH & Co KG übernimmt keinerlei Haftung oder Gewährleistung für Schäden, die aus unsachgemäßer Installation, Montage und unsachgemäßem Gebrauch des Produktes oder einer Nichtbeachtung der Bedienungsanleitung und/oder der Sicherheitshinweise resultieren.

13. Technische Daten

	Kopfhörer
Signalempfang	Funk Bluetooth® 5.3
Übertragungsfrequenz	2.4 GHz / 2402 - 2480 MHz
Reichweite	100m (RF) / 10m (BT)
Frequenzbereich	20 Hz – 20 kHz
Empfindlichkeit	90 dB / mW
Impedanz	32 Ω
Durchmesser	40 mm Speaker
Laufzeit	16 h
Anschluss	USB-C (for charging) 3.5 mm stereo (for wired use)
Stromaufnahme	5V ~ 240 mA
Min. Kapazität	380 mAh
	Dongle
Anschluss	USB-A, 3.5 mm stereo (for audio transmission)
Signalübertragung	Funk
Übertragungsfrequenz	2402-2480MHz
Reichweite	100m

14. Konformitätserklärung

 Hiermit erklärt die Hama GmbH & Co KG, dass der Funkanlagentyp [00221847] der Richtlinie 2014/53/EU entspricht. Der vollständige Text der EU-Konformitätserklärung ist unter der folgenden Internetadresse verfügbar:

<https://support.hama.com/00221847>

Frequenzband/Frequenzbänder	2402 MHz – 2480 MHz
Abgestrahlte maximale Sendeleistung	2.5mW E.I.R.P.

15. Angaben nach Verordnung (EU) 2023/826

Informationen zum Energieverbrauch finden Sie unter:

<https://support.hama.com/00221847>

1. Éléments de commande et d'affichage

1. Microphone intégré
2. Port de charge USB-C
3. Fiche jack femelle 3,5 mm
4. Téléphone Répondre - Refuser - Raccrocher
5. Volume +
6. Volume –
7. Interrupteur Marche/Arrêt
8. Touche de mode (Full - Voix - Normal)
9. LED de fonctionnement
10. Bouton de couplage (2,4 GHz)
11. Fiche jack femelle 3,5 mm (signal audio IN - de la TV)

Nous vous remercions d'avoir choisi un produit Hama !
Veuillez prendre le temps de lire l'ensemble des remarques et consignes suivantes. Veuillez conserver ce mode d'emploi à portée de main afin de pouvoir le consulter en cas de besoin. Transmettez-le au nouveau propriétaire avec l'appareil le cas échéant.

2. Explication des symboles d'avertissement et des remarques

Avertissement



Ce symbole est utilisé pour indiquer des consignes de sécurité ou pour attirer votre attention sur des dangers et risques particuliers.

Remarque



Ce symbole est utilisé pour indiquer des informations supplémentaires ou des remarques importantes.

3. Explication des symboles d'étiquetage



La puissance du chargeur doit se situer entre une puissance minimale de 2,0 watts requise par l'installation radioélectrique et une puissance maximale de 2,0 watts nécessaire pour atteindre la vitesse de charge maximale.

Grâce à l'interface USB standardisée, il est également possible d'utiliser un chargeur avec une puissance de sortie plus élevée.

4. Contenu de l'emballage

- 1 casque TV
- 1 câble de charge USB-C
- 1 dongle 2,4 GHz
- 1 câble audio
- 1 mode d'emploi

5. Consignes de sécurité

- Ce produit est destiné à une utilisation domestique non commerciale.
- Utilisez le produit exclusivement conformément à sa destination.
- Les enfants doivent être surveillés afin de s'assurer qu'ils ne jouent pas avec le produit.
- N'utilisez pas le produit dans des zones où les appareils électroniques ne sont pas autorisés.
- Ne tentez pas de réparer le produit vous-même ni d'effectuer des travaux d'entretien. Déléguez tous travaux d'entretien à des techniciens qualifiés.
- Ne tentez pas d'ouvrir le produit en cas de détérioration et cessez de l'utiliser.
- Ne pliez pas et n'écrasez pas le câble.
- Protégez le produit des secousses violentes et évitez tout choc ou toute chute.
- Recyclez les matériaux d'emballage conformément aux prescriptions locales en vigueur.
- N'apportez aucune modification au produit. Toute modification vous ferait perdre vos droits de garantie.
- Protégez le produit de toute saleté, humidité, surchauffe et utilisez-le uniquement dans des environnements secs.
- N'utilisez pas le produit à proximité immédiate d'un chauffage, d'autres sources de chaleur ou à la lumière directe du soleil.
- Utilisez l'article dans des conditions climatiques modérées uniquement.
- Cet appareil, comme tout appareil électrique, doit être gardé hors de portée des enfants !
- N'utilisez pas le produit en dehors des limites de puissance indiquées dans les caractéristiques techniques.
- N'utilisez pas l'appareil dans un environnement humide et évitez les projections d'eau.
- Ne vous laissez pas distraire par votre produit sur la route en voiture ou avec votre équipement sportif et soyez attentifs aux conditions de circulation et à votre environnement.
- La batterie est installée de manière permanente et ne peut pas être retirée ; éliminer l'ensemble du produit conformément aux dispositions légales.
- Ne jetez pas la batterie ou le produit au feu.
- Ne modifiez pas et/ou ne déformez/chauffez/démontez pas les batteries/piles.
- N'utilisez pas le produit pendant le processus de charge !

Avertissement - Batterie



- Utilisez exclusivement un chargeur approprié ou une connexion USB pour la recharge.
- N'utilisez plus des chargeurs ou des ports USB défectueux et n'essayez pas de les réparer.
- Ne surchargez ou ne déchargez pas totalement le produit.
- Évitez le stockage, le chargement et l'utilisation du produit à des températures extrêmes et à des pressions atmosphériques extrêmement basses (comme en haute altitude par exemple).
- Rechargez régulièrement (au moins tous les trois mois) si l'appareil est entreposé pendant une période prolongée.

Avertissement - Aimants



- Ce produit génère des champs magnétiques. Avant d'utiliser ce produit, toute personne portant un stimulateur cardiaque doit se faire conseiller par un médecin car le fonctionnement du stimulateur cardiaque pourrait en être affecté.
- Ne rangez pas de cartes bancaires ou similaires avec bandes magnétiques à proximité du boîtier de charge ou des écouteurs. Les données des cartes sont susceptibles d'être endommagées, voire supprimées.

Avertissement : volume excessif



- Pression sonore élevée !
- Il existe un risque de troubles auditifs.
- Afin d'éviter toute perte d'audition, évitez l'écoute à un volume élevé pendant de longues périodes.
- Maintenez toujours le volume à un niveau raisonnable. Un volume excessif - même à courte durée - est susceptible d'endommager votre ouïe.
- L'utilisation de ce produit limite votre perception des bruits ambiants. N'utilisez donc pas de véhicules ou de machines pendant son utilisation.



6. Installation et mise en service

6.1 Installation de l'émetteur

- Connectez le dongle 2,4 GHz à un port USB approprié de votre téléviseur pour l'alimenter en électricité.
- Reliez maintenant la sortie audio de votre téléviseur à la fiche jack femelle du dongle à l'aide du câble audio fourni.

6.2 Installation du récepteur

- Chargez complètement le casque avant de l'utiliser pour la première fois. La LED s'allume en rouge.
- Allumez le casque (7). La LED clignote en cyan.
- Le casque détecte automatiquement le signal 2,4 GHz et la LED s'allume en bleu.
- Le casque peut aussi être utilisé via BT. Si le casque ne reçoit pas de signal de l'émetteur 2,4 GHz, il passe automatiquement en mode de réception BT. Dans votre source de lecture, sélectionnez "hama TV-Headphones Dongle". Une fois le couplage réussi, la LED s'allume en vert.

6.3 Mise en Marche/Arrêt

ON : appuyez sur la touche Marche/Arrêt (7) pendant environ 2 secondes, l'annonce "**Power On**" retentit.

OFF : pour éteindre, appuyez sur la touche Marche/Arrêt (7) pendant environ 3 secondes, l'annonce "**Power OFF**" retentit.

Remarque – Arrêt automatique du casque



Le casque est doté d'un système d'arrêt automatique. Il se désactive ainsi automatiquement en l'absence de connexion à votre appareil pendant 3 minutes.

7. Chargement

Chargez complètement le casque une fois avant sa première utilisation.

7.1 Mettre le casque hors tension et le recharger

Assurez-vous que le casque est éteint avant de le recharger.

Raccordez le câble de charge USB fourni au port de charge (2). Branchez la fiche libre du câble de chargement USB-C à un chargeur USB approprié. Reportez-vous pour ce faire au mode d'emploi du chargeur USB que vous utilisez.

7.2 Processus de charge du casque

La LED (9) s'allume de façon fixe en rouge pendant le processus de charge.

Une fois le processus de charge terminé, la LED (9) s'éteint. La recharge complète de la batterie peut prendre jusqu'à 2,5 heures.

7.3 Capacité de la batterie

En cas d'autonomie faible de la batterie, la LED (9) clignote en rouge et l'annonce "**Battery Low**" retentit.

8. Connexion Bluetooth® (couplage) - Utilisation alternative - directement sans dongle

Remarque – Couplage



- Assurez-vous que votre appareil compatible Bluetooth® est allumé et que le Bluetooth® est activé.
- Veuillez consulter le mode d'emploi de votre appareil à ce sujet.

Le casque et l'appareil final ne doivent pas se trouver à plus de 1 mètre l'un de l'autre. Plus la distance est réduite, mieux c'est. Mettez le casque en marche avec la touche Marche/Arrêt (7). Appuyez simultanément sur les touches Vol+ (5) et Vol- (6) pendant 3 secondes, jusqu'à ce que "**Pairing**" retentisse.

Lorsque la LED (9) clignote par intermittence en bleu et que l'annonce suivante retentit :

Le casque recherche une connexion Bluetooth®.

Si la LED (9) s'allume en vert et que l'annonce suivante retentit :

Le casque est déjà connecté à un appareil final Bluetooth®.

9. Éléments de commande

9.1 Mode

Avec la touche Mode (8), vous pouvez choisir entre 3 modes différents.

Normal Mode : rendu neutre

Voice Clarifying : paroles mises en évidence

Full Mode : aiguës et basses amplifiées

Pour ce faire, maintenez la touche enfoncée pendant 2 secondes pour passer au mode suivant.

9.2 Téléphone

Le bouton Phone (4) permet de répondre et de mettre fin aux appels téléphoniques en mode Bluetooth

9.3 Réglage du volume

Augmentation du volume

Appuyez une fois sur la touche + (5) afin d'augmenter le volume. Lorsque le volume maximum est atteint, un signal retentit.

Réduire le volume

Appuyez une fois sur la touche – (6) afin de baisser le volume.

10. Lecture audio via un câble audio

Sinon, vous pouvez également connecter ce casque à l'aide d'un câble AUX. Pour ce faire, raccordez l'une de ses extrémités à l'appareil final et l'autre extrémité à l'entrée audio (3).

11. Soins et entretien

Remarque



Débranchez l'appareil du secteur avant de le nettoyer et en cas d'inutilisation prolongée.

- Nettoyez le produit uniquement à l'aide d'un chiffon non pelucheux légèrement humide ; évitez tout détergent agressif.
- Veillez à ce qu'aucun liquide ne pénètre dans le produit.

12. Exclusion de responsabilité

La société Hama GmbH & Co KG décline toute responsabilité en cas de dommages provoqués par une installation, un montage ou une utilisation non conformes du produit ou encore provoqués par le non-respect des consignes du mode d'emploi et/ou des consignes de sécurité.

13. Caractéristiques techniques

	Écouteurs
Réception du signal	Radio Bluetooth® 5.3
Fréquence de transmission	2,4 GHz/2 402 - 2 480 MHz
Portée	100 m (RF)/10 m (BT)
Plage de fréquences	20 Hz – 20 kHz
Sensibilité	90 dB/mW
Impédance	32 Ω
Diamètre	Enceinte de 40 mm
Autonomie	16 h
Connexion	USB-C (pour la charge) 3,5 mm stéréo (pour utilisation sans fil)
Consommation de courant	5 V ~ 240 mA
Capacité min.	380 mAh
	Dongle
Connexion	USB-A, 3,5 mm stéréo (pour la transmission audio)
Transmission du signal	Radio
Fréquence de transmission	2 402 - 2 480 MHz
Portée	100 m

14. Déclaration de conformité

 Hama GmbH & Co KG déclare par la présente que le type d'équipement radioélectrique [00221847] est conforme à la directive 2014/53/UE. Le texte complet de la déclaration UE de conformité est disponible à l'adresse Internet suivante :

<https://support.hama.com/00221847>

Bande de fréquence/Bandes de fréquences	2 402 MHz – 2 480 MHz
Puissance d'émission émise maximale	2,5 mW E.I.R.P.

15. Informations conformément au règlement (UE) 2023/826

Vous trouverez des informations sur la consommation d'énergie à l'adresse :

<https://support.hama.com/00221847>

1. Elementos de control e indicadores

1. Micrófono incorporado
2. Toma de carga USB-C
3. Toma jack 3,5 mm
4. Teléfono Contestar - Rechazar - Colgar
5. Volumen +
6. Volumen -
7. Botón on/off
8. Botón de modo (Full – Voice – Normal)
9. LED de funcionamiento
10. Botón de emparejamiento (2,4 GHz)
11. Toma jack de 3,5 mm (entrada de señal de audio del televisor)

Gracias por adquirir un producto de Hama.

Lea primero las siguientes instrucciones e indicaciones. Después, guarde estas instrucciones de manejo en un lugar seguro para poder consultarlas cuando sea necesario. Si vende el aparato, entregue estas instrucciones de manejo al nuevo propietario.

2. Explicación de los símbolos de aviso y de las indicaciones

Advertencia



Se utiliza para identificar indicaciones de seguridad o para llamar la atención sobre peligros y riesgos especiales.

Nota



Se utiliza para indicar información adicional o indicaciones importantes.

3. Explicación de los símbolos de la identificación del producto



La potencia del cargador debe oscilar entre la potencia mínima de 2,0 vatios requerida por el sistema de radio y la potencia máxima de 2,0 vatios requerida para alcanzar la máxima velocidad de carga.

Pueden usarse cargadores con mayor potencia de salida a través de la toma USB estandarizada.

4. Contenido del paquete

- 1x auriculares para TV
- 1x cable de carga USB-C
- 1x dongle de 2,4 GHz
- 1x cable de audio
- 1x manual de instrucciones

5. Indicaciones de seguridad

- Este producto está previsto para usarlo en el ámbito privado y no comercial del hogar.
- Utilice el producto exclusivamente para el fin previsto.
- Evite que los niños jueguen con el producto.
- No utilice el producto en áreas donde no se permitan aparatos electrónicos.
- No intente mantener ni reparar el producto por cuenta propia. Encargue cualquier trabajo de mantenimiento al personal especializado competente.
- No abra el producto ni siga utilizándolo en caso de presentar daños.
- No pliegue ni aplaste el cable.
- No deje caer el producto ni lo someta a sacudidas fuertes.
- Deseche el material de embalaje de conformidad con las normativas locales vigentes en materia de eliminación de residuos.
- No realice cambios en el producto. Ello conllevaría la pérdida de todos los derechos de garantía.
- Proteja el producto de la suciedad, la humedad y el sobrecalentamiento y utilícelo solo en entornos secos.
- No utilice el producto junto a sistemas de calefacción, otras fuentes de calor ni expuesto a la luz solar directa.
- Use el artículo únicamente cuando las condiciones climáticas sean moderadas.
- Este producto, como todos los productos eléctricos, no debe estar en manos de los niños.
- No utilice el producto fuera de los límites de potencia indicados en los datos técnicos.
- No utilice el producto en entornos húmedos y evite el contacto con las salpicaduras de agua.
- No permite que su producto le distraiga si, por ejemplo, está conduciendo un automóvil o usando equipos deportivos, y preste atención al tráfico y el entorno que le rodea.
- La batería está instalada de manera permanente y no puede retirarse; deseche el producto de manera íntegra de conformidad con las disposiciones legales vigentes.
- No eche la batería o el producto al fuego.
- No modifique ni deforme/caliente/desensamble las pilas recargables/baterías.
- No use el producto durante el proceso de carga.

Aviso - Batería



- Utilice únicamente cargadores adecuados o conexiones USB para cargar el dispositivo.
- No utilice cargadores ni conexiones USB defectuosos; asimismo, no intente repararlos.
- No sobrecargue ni descargue totalmente el producto.
- Evite almacenar, cargar o usar las pilas en condiciones de temperatura extrema o de presión atmosférica extremadamente baja como, por ejemplo, a grandes alturas.
- Recárguelo con regularidad (al menos cada tres meses) si va a estar almacenado durante mucho tiempo.

Advertencia - Magnetismo



- El producto genera campos magnéticos. Antes de utilizar este producto, aquellas personas con marcapasos deberán consultar a un médico si la función del marcapasos podría verse afectada.
- No guarde las tarjetas de crédito o similares que cuenten con bandas magnéticas cerca de la estación de carga o de los auriculares. Los datos de las tarjetas pueden sufrir deterioros o incluso borrarse por completo.

Advertencia - Volumen alto



- ¡Alta presión acústica!
- Existe el riesgo de que se produzcan daños auditivos.
- Para prevenir una pérdida de audición, evite escuchar a altos niveles de volumen durante largos períodos de tiempo.
- Mantenga siempre el volumen a un nivel razonable. Los volúmenes altos pueden causar daños auditivos, también en caso de exposición breve a ellos.
- El uso del producto le limita la percepción de los ruidos del entorno; Por lo tanto, no maneje vehículos ni maquinaria mientras utiliza el producto.



6. Instalación y puesta en marcha

6.1 Instalación del transmisor

- Conecte el dongle de 2,4 GHz a un puerto USB adecuado de su televisor para la alimentación de corriente.
- Ahora conecte la salida de audio de su televisor a la toma jack del dongle mediante el cable de audio suministrado.

6.2 Instalación del receptor

- Cargue los auriculares por completo antes de utilizarlos por primera vez. El LED se ilumina en color rojo.
- Encienda los auriculares (7). El LED parpadea en cian.
- Los auriculares reconocen automáticamente la señal de 2,4 GHz y el LED se ilumina en azul.
- Alternativamente, los auriculares pueden funcionar a través de BT. Si los auriculares no reciben señal del transmisor de 2,4 GHz, cambian automáticamente a recepción BT. Seleccione "hama TV-Headphones Dongle" en su fuente de reproducción. Si el emparejamiento se realiza correctamente, el LED se ilumina en verde.

6.3 Encendido/ apagado

ON: Pulse el botón on/off (7) durante aprox. 2 segundos, suena el aviso "Power On".

OFF: Para apagarlo, pulse el botón on/off (7) durante aprox. 3 segundos, suena el aviso "Power OFF".

Nota sobre el apagado automático de los auriculares



Los auriculares cuentan con una función de apagado automático. Tras 3 minutos sin conexión con el dispositivo terminal, se apagan automáticamente.

7. Carga

Cargue los auriculares por completo antes de utilizarlos por primera vez.

7.1 Apagar y conectar los auriculares

Asegúrese de que los auriculares estén apagados antes de cargarlos.

Conecte el cable de carga USB suministrado a la toma de carga (2). Conecte el conector libre del cable de carga USB a un cargador con USB adecuado. Consulte el manual de instrucciones del cargador USB utilizado.

7.2 Cargar los auriculares

El LED (9) se ilumina continuamente en rojo durante el proceso de carga.

Cuando el proceso de carga se completa, el LED (9) se apaga. La batería puede tardar hasta 2 horas y media en cargarse completamente.

7.3 Capacidad de la batería

Cuando el nivel de batería de los auriculares es bajo, el LED (9) parpadea en rojo y sigue el mensaje "Battery Low".

8. Conexión Bluetooth® (emparejamiento) - Uso alternativo - directamente sin dongle

Nota – Emparejamiento



- Asegúrese de que su terminal compatible con Bluetooth® está encendido y de que se ha activado el modo Bluetooth®.
- Observe también las instrucciones de uso de su terminal.

Los auriculares y el terminal no deben estar a más de 1 metro de distancia. Cuanto menor sea la distancia, mejor funcionamiento. Encienda los auriculares con el botón on/off (7). Pulse simultáneamente los botones Vol+ (5) y Vol- (6) durante 3 segundos hasta que oiga "Pairing".

Cuando el LED (9) parpadea alternativamente en azul y se emite un aviso:

los auriculares están buscando una conexión Bluetooth®.

Cuando el LED (9) se ilumina en verde y suena el aviso:

los auriculares ya están conectados a un terminal Bluetooth®.

9. Controles

9.1 Modo

Con el botón Mode (8) puede elegir entre 3 modos diferentes.

Normal Mode: reproducción neutra

Voice Clarifying: voces destacadas

Full Mode: agudos y graves amplificadas

Mantenga pulsado el botón durante 2 segundos para pasar al modo siguiente.

9.2 Phone

Puede utilizar el botón Phone (4) para aceptar y finalizar llamadas telefónicas en modo Bluetooth

9.3 Regulación de volumen

Subir el volumen

Presione el botón + (5) una vez para aumentar el volumen.

Cuando se alcanza el volumen máximo, se emite una señal acústica.

Reducir el volumen

Pulse una vez el botón - (6) para bajar el volumen.

10. Reproducción de audio a través de cable

También puede conectar estos auriculares mediante un cable AUX. Para ello, conecte un extremo al dispositivo terminal y el otro extremo a la entrada de audio (3).

11. Mantenimiento y cuidado

Nota



Desenchufe el aparato de la red eléctrica después de limpiarlo y si no va usarlo durante mucho tiempo.

- Limpie este producto solo con un paño ligeramente humedecido que no deje pelusas y no utilice detergentes agresivos.
- No deje que entre agua en el producto.

12. Exclusión de responsabilidad

La empresa Hama GmbH & Co KG no se responsabiliza ni concede garantía alguna por los daños que se deriven de una instalación, montaje o manejo incorrectos del producto o por la inobservancia de las instrucciones de uso o de las indicaciones de seguridad.

13. Datos técnicos

	Auriculares
Recepción de la señal	Radio Bluetooth® 5.3
Frecuencia de transmisión	2.4 GHz / 2402 - 2480 MHz
Alcance	100 m (RF) / 10 m (BT)
Rango de frecuencia	20 Hz – 20 kHz
Sensibilidad	90 dB/mW
Impedancia	32 Ω
Diámetro	Altavoz de 40 mm
Duración	16 h
Conexión	USB-C (para cargar) 3,5 mm estéreo (para uso con cable)
Consumo de corriente	5V ~ 240 mA
Mín. capacidad	380 mAh
	Dongle
Conexión	USB-A, 3,5 mm estéreo (para transmisión de audio)
Transmisión de señales	Radio
Frecuencia de transmisión	2402-2480MHz
Alcance	100 m

14. Declaración de conformidad

 Por la presente, la empresa Hama GmbH & Co KG declara que el tipo de equipo radioeléctrico [00221847] es conforme con la Directiva 2014/53/UE. El texto completo de la declaración UE de conformidad está disponible en la siguiente dirección de Internet:

<https://support.hama.com/00221847>

Banda o bandas de frecuencia	2402 MHz – 2480 MHz
Potencia máxima de transmisión radiada	2.5m W E.I.R.P.

15. Información conforme al Reglamento (UE) 2023/826

Consulte la información sobre el consumo energético en:

<https://support.hama.com/00221847>

1. Bedieningselementen en weergaven/indicaties

1. Ingebouwde microfoon
2. USB-C oplaadaansluiting
3. 3,5 mm jackaansluiting
4. Telefoon beantwoorden - Weigeren - Ophangen
5. Volume +
6. Volume -
7. Aan/uit-schakelaar
8. Mode-knop (Full – Voice – Normal)
9. Functie-led
10. Pairing-knop (2,4 GHz)
11. 3,5 mm jackaansluiting (audiosignaal IN - van tv)

Hartelijk dank dat u voor een product van Hama hebt gekozen! Neem de tijd om de volgende aanwijzingen en instructies volledig door te lezen. Berg deze gebruiksaanwijzing vervolgens op een goede plek op zodat u hem als naslagwerk kunt gebruiken. Mocht u het apparaat verkopen, geeft u dan ook deze gebruiksaanwijzing aan de nieuwe eigenaar.

2. Verklaring van waarschuwingssymbolen en instructies

Waarschuwing



Wordt gebruikt om veiligheidsinstructies te markeren of om op bijzondere gevaren en risico's te attenderen.

Aanwijzing



Wordt gebruikt om extra informatie of belangrijke aanwijzingen te markeren.

3. Verklaring symbolen van de kenmerken van het product



Het vermogen van de oplader moet variëren van een minimumvermogen van 2,0 watt dat nodig is voor het radiosysteem tot een maximumvermogen van 2,0 watt dat nodig is om de maximale laadsnelheid te bereiken.

De gestandaardiseerde USB-interface maakt het ook mogelijk om een oplader met een hoger uitgangsvermogen te gebruiken.

4. Inhoud van de verpakking

- 1 x tv-koptelefoon
- 1 x USB-C-oplaadkabel
- 1 x Dongle 2,4 GHz
- 1 x audiokabel
- 1 x gebruiksaanwijzing

5. Veiligheidsinstructies

- Het product is bedoeld voor huishoudelijk, niet-commercieel gebruik.
- Gebruik het product alleen voor het beoogde doel.
- Kinderen moeten onder toezicht staan om ervoor te zorgen dat ze niet met het product spelen.
- Gebruik het product niet op plaatsen waar elektronische apparaten niet zijn toegestaan.
- Probeer het product niet zelf te onderhouden of te repareren. Laat onderhouds- en reparatiewerkzaamheden door vakpersoneel uitvoeren.
- Open het product niet en gebruik het niet meer bij beschadigingen.
- Knik of klem de kabel niet.
- Laat het product niet vallen en stel het niet bloot aan zware schokken of stoten.
- Voer het verpakkingsmateriaal direct en overeenkomstig de lokaal geldende afvoervoorschriften af.
- Verander niets aan het product. Daardoor vervalt elke aanspraak op garantie.
- Bescherm het product tegen vuil, vocht en oververhitting en gebruik het alleen in droge omgevingen.
- Gebruik het product niet in de onmiddellijke nabijheid van de verwarming, andere warmtebronnen of in direct zonlicht.
- Gebruik het artikel alleen in gematigde klimatologische omstandigheden.
- Dit product dient, zoals alle elektrische producten, buiten het bereik van kinderen te worden gehouden!
- Gebruik het product niet buiten de in de technische gegevens vermelde vermogensgrenzen.
- Gebruik het product niet in een vochtige omgeving en vermijd spatwater.
- Laat u niet door het product afleiden tijdens het autorijden of sporten en let op de verkeerssituatie en uw omgeving.
- De accu is vast geïnstalleerd en kan niet worden verwijderd, gooi het product als geheel weg in overeenstemming met de wettelijke bepalingen.
- Gooi de accu resp. het product niet in vuur.
- U mag de accu's/batterijen niet wijzigen en/of vervormen/verhitten/demonteren.
- Gebruik het product niet terwijl het wordt opgeladen!

Waarschuwing – Accu



- Gebruik alleen geschikte opladers of USB-aansluitingen voor het opladen.
- Gebruik nooit defecte opladers of defecte USB-aansluitingen en probeer deze niet te repareren.
- U mag het product niet overladen of diepntladen.
- Vermijd opslag, opladen en gebruik bij extreme temperaturen en extreem lage luchtdruk (bijv. op grote hoogte).
- Laad de accu regelmatig op (minstens driemaandelijks) tijdens langdurige opslag.

Waarschuwing – magneet



- Het product genereert magnetische velden. Personen met een pacemaker dienen vóór het gebruik van dit product een arts om advies te vragen of het functioneren van de pacemaker er negatief door kan worden beïnvloed.
- Bewaar geen pinpassen of soortgelijke kaarten met magnetische strips in de buurt van de oplaadbox of de oortelefoon. De gegevens op de kaarten kunnen beschadigd raken of worden gewist.

Waarschuwing - hoog volume



- Hoge geluidsdruk!
- Er is een risico op gehoorbeschadiging.
- Vermijd langdurig luisteren op een hoog volumeniveau om gehoorverlies te voorkomen.
- Houd het geluidsvolume te allen tijde op een verstandig niveau. Hoge geluidsvolumen kunnen – zelfs kortstondig – tot gehoorbeschadiging leiden.
- De gebruikmaking van het product beperkt u in de waarneming van omgevingsgeluiden. Bedient u om deze reden tijdens het gebruik geen voertuigen of machines.



6. Installatie en inbedrijfstelling

6.1 Installatie zender

- Sluit de 2,4 GHz-dongle aan op een geschikte USB-poort op uw tv voor voeding.
- Sluit nu de audio-uitgang van uw tv aan op de aansluiting van de dongle met behulp van de meegeleverde audiokabel.

6.2 Installatie ontvanger

- Laad de koptelefoon volledig op voordat u deze voor het eerst gebruikt. Led brandt rood.
- Schakel de koptelefoon in (7). Led knippert cyan.
- De koptelefoon herkent automatisch het 2,4 GHz signaal en de led licht blauw op.
- De koptelefoon kan ook worden gebruikt via BT. Als de koptelefoon geen signaal ontvangt van de 2,4 GHz zender, schakelt hij automatisch over op BT-ontvangst. Selecteer "hama TV-Headphones Dongle" in uw afspeelbron. Na succesvolle koppeling brandt de led groen.

6.3 In-/uitschakelen

ON: Druk op de Aan/Uit-knop (7) gedurende ca. 2 seconden, u hoort de indicatie "**Power On**".

OFF: Om uit te schakelen, drukt u op de Aan/Uit-knop (7) gedurende ca. 3 seconden, u hoort de indicatie "**Power OFF**".

Aanwijzing – Automatisch uitschakelen van de koptelefoon



De koptelefoon is voorzien van een automatische uitschakeling. Als er binnen 3 minuten geen verbinding is met uw eindapparaat, wordt hij automatisch uitgeschakeld.

7. Laden

Laad de koptelefoon een keer volledig op voordat u hem voor de eerste keer gebruikt.

7.1 Koptelefoon uitschakelen en aansluiten

Zorg ervoor dat de koptelefoon voor het opladen is uitgeschakeld.

Sluit de meegeleverde USB-oplaadkabel aan op de oplaadaansluiting (2). Sluit de vrije stekker van de USB-C-oplaadkabel op een geschikte USB-oplader aan. Raadpleeg hiervoor de gebruiksaanwijzing van de gebruikte USB-oplader.

7.2 De koptelefoon opladen

De led (9) brandt tijdens het opladen continu rood.

Als het opladen is voltooid, gaat de led (9) uit. Het kan tot 2,5 uur duren voordat de accu volledig is opgeladen.

7.3 Accu capaciteit

Als de koptelefoon een laag accuniveau heeft, knippert de led (9) rood en volgt de indicatie "**Battery Low**".

8. Bluetooth®-verbinding (Pairing) – Alternatief gebruik – direct zonder dongle

Aanwijzing – pairing



- Controleer of uw eindapparaat met Bluetooth®-functie is ingeschakeld en of de Bluetooth®-functie is geactiveerd.
- Raadpleeg hiervoor de gebruiksaanwijzing van uw eindapparaat.

De koptelefoon en het eindapparaat mogen niet meer dan 1 meter van elkaar verwijderd zijn. Hoe kleiner de afstand, hoe beter. Schakel de koptelefoon in met de Aan/Uit-knop (7). Druk tegelijkertijd 3 seconden op de knoppen Vol+ (5) en Vol- (6) tot u "**Pairing**" hoort.

Wanneer de led (9) afwisselend blauw knippert en de indicatie:

De koptelefoon zoekt naar een Bluetooth®-verbinding.

Wanneer de led (9) groen oplicht en de indicatie:

De koptelefoon is al met een Bluetooth®-apparaat verbonden.

9. Bedieningselementen

9.1 Modus

U kunt uit 3 verschillende modi kiezen met de Mode-knop (8).

Normal Mode: neutraal afspelen

Voice Clarifying: spraak benadrukt

Full Mode: hoge en lage tonen versterkt

Houd hiervoor de toets 2 seconden ingedrukt om over te schakelen naar de volgende modus.

9.2 Phone

U kunt de Phone-knop (4) gebruiken om telefoongesprekken in Bluetooth-modus aan te nemen en te beëindigen.

9.3 Volumeregeling

Volume verhogen

Druk één keer op de +-knop (5) om het volume te verhogen. Bij het bereiken van het maximale volume klinkt er een signaal.

Volume verlagen

neutraal afspelen.

10. Audioweergave via audiokabel

U kunt deze koptelefoon ook aansluiten met een AUX-kabel. Steek hiervoor het ene uiteinde in het eindapparaat en het andere uiteinde in de audio-ingang (3).

11. Onderhoud en verzorging

Aanwijzing



Koppel het apparaat los van het lichtnet voordat u het reinigt en wanneer u het langer niet gebruikt.

- Reinig dit product uitsluitend met een pluisvrije, licht vochtige doek en gebruik geen agressieve reinigingsmiddelen.
- Let erop dat er geen water in het product terechtkomt.

12. Uitsluiting aansprakelijkheid

Hama GmbH & Co KG is niet aansprakelijk voor en verleent geen garantie op schade die het gevolg is van ondeskundige installatie, montage en ondeskundig gebruik van het product of het niet in acht nemen van de handleiding en/of veiligheidsinstructies.

13. Technische gegevens

	Koptelefoon
Signaalontvangst	Draadloze Bluetooth® 5.3
Zendfrequentie	2.4 GHz / 2402 - 2480 MHz
Bereik	100m (RF) / 10m (BT)
Frequentiebereik	20 Hz – 20 kHz
Gevoeligheid	90 dB / mW
Impedantie	32 Ω
Diameter	40 mm speaker
Gebruiksduur	16 h
Aansluiting	USB-C (for charging) 3.5 mm stereo (for wired use)
Stroomverbruik	5V ~ 240 mA
min capaciteit	380 mAh
	Dongle
Aansluiting	USB-A, 3.5 mm stereo (for audio transmission)
Signaaloverdracht	Radio
Zendfrequentie	2402-2480MHz
Bereik	100m

14. Conformiteitsverklaring

Hama GmbH & Co KG verklaart hierbij dat dit toestel [00221847] zich in overeenstemming met de essentiële eisen en aan de overige relevante bepalingen van de Richtlijn 2014/53/EU bevindt. De conformiteitsverklaring overeenkomstig de desbetreffende Richtlijn vindt u onder: <https://support.hama.com/00221847>

Frequentieband(en)	2402 MHz – 2480 MHz
Maximaal radiofrequent vermogen	2.5 m W E.I.R.P.

15. Informatie overeenkomstig Verordening (EU) 2023/826

Informatie over het energieverbruik vindt u op: <https://support.hama.com/00221847>

1. Elementi di comando e indicatori

1. Microfono integrato
2. Presa di ricarica USB-C
3. Presa jack da 3,5 mm
4. Risposta - Respinta - Riaggancio
5. Volume +
6. Volume -
7. Interruttore On/Off
8. Tasto modalità (Full – Voice – Normal)
9. LED di funzionamento
10. Tasto associazione (pairing) (2,4 GHz)
11. Presa jack da 3,5 mm (segnale audio IN - dalla TV)

Grazie per avere acquistato un prodotto Hama!

Prima del montaggio, si prega di prendersi il tempo necessario per leggere le istruzioni e le informazioni descritte di seguito.

Custodire quindi il presente libretto in un luogo sicuro e consultarlo qualora si renda necessario. In caso di cessione dell'apparecchio, consegnare anche il presente libretto al nuovo proprietario.

2. Spiegazione dei simboli di avvertenza e delle istruzioni

Attenzione



Contraddistingue le istruzioni di sicurezza o richiama l'attenzione su particolari rischi e pericoli.

Nota



Contraddistingue informazioni supplementari o indicazioni importanti.

3. Spiegazione dei simboli sull'etichetta



La potenza del caricabatteria deve variare da una potenza minima di 2,0 watt richiesta dal sistema wireless a una massima di 2,0 watt necessaria per raggiungere la massima velocità di ricarica.

Grazie all'interfaccia USB standardizzata, può essere utilizzato anche un caricabatteria con una potenza di uscita maggiore.

4. Contenuto della confezione

- 1 cuffie TV
- 1 cavo di ricarica USB-C
- 1 dongle 2,4 GHz
- 1 cavo audio
- 1 manuale di istruzioni

5. Istruzioni di sicurezza

- Il prodotto è previsto per uso privato, non commerciale.
- Utilizzare il prodotto esclusivamente per lo scopo previsto.
- Vigilare sui bambini affinché non giochino con il prodotto.
- Non utilizzare il prodotto in ambienti dove non è consentito l'uso di apparecchi elettronici.
- Non effettuare interventi di manutenzione e riparazione sul prodotto di propria iniziativa. Fare eseguire i lavori di riparazione soltanto da operatori specializzati.
- Non aprire il prodotto e cessarne l'utilizzo se presenta danneggiamenti.
- Non piegare, né schiacciare il cavo.
- Non far cadere il prodotto e non esporlo a urti.
- Smaltire immediatamente il materiale d'imballaggio in conformità alle prescrizioni locali vigenti.
- Non apportare modifiche al prodotto. In tal caso decadono i diritti di garanzia.
- Proteggere il prodotto dallo sporco, dall'umidità e dal surriscaldamento e utilizzarlo soltanto in ambienti asciutti.
- Non collocare il prodotto nelle immediate vicinanze del riscaldamento, di fonti di calore o alla luce diretta del sole.
- Utilizzare il prodotto soltanto in condizioni climatiche moderate.
- Come tutte le apparecchiature elettriche, tenere il prodotto fuori dalla portata dei bambini!
- Non utilizzare il prodotto oltre i limiti di prestazione indicati nei dati tecnici.
- Non utilizzare il prodotto in ambienti umidi e proteggerlo dagli schizzi d'acqua
- Non farsi distrarre dal prodotto durante la guida del veicolo o l'uso di un attrezzo sportivo e fare attenzione alla circolazione stradale e all'ambiente circostante.
- La batteria è installata fissa e non può essere rimossa. Smaltire il prodotto completo in conformità alle normative in vigore.
- Non gettare la batteria o il prodotto nel fuoco.
- Non modificare e/o deformare/riscaldare/scomporre le batterie/pile.
- Non utilizzare il prodotto quando è sotto carica!

Nota – Batteria



- Utilizzare soltanto caricabatteria o prese USB compatibili.
- Non utilizzare caricabatteria o prese USB guasti e non effettuare tentativi di riparazione.
- Non sovraccaricare il prodotto ed evitare scariche profonde.
- Evitare la custodia, la ricarica e l'uso del prodotto a temperature estreme e a pressioni atmosferiche estremamente basse (ad esempio ad alte quote).
- In caso di inutilizzo prolungato effettuare la ricarica a intervalli regolari (per lo meno ogni tre mesi).



Attenzione – Campi magnetici

- Il prodotto genera campi magnetici. Prima di utilizzarlo, si raccomanda ai portatori di pace maker di chiedere al proprio medico se il prodotto può interferire sul suo corretto funzionamento.
- Non custodire bancomat o carte simili dotate di banda magnetica nelle vicinanze della custodia di ricarica o degli auricolari. I dati contenuti sulle carte possono venire danneggiati o andare persi.

Attenzione – Volume elevato



- Elevata pressione sonora
- Rischio di danni all'udito.
- Per impedire perdite di udito, evitare l'ascolto prolungato a volume elevato.
- Regolare sempre il volume su un livello ragionevole. Il volume elevato - anche per brevi lassi tempo - può causare danni all'udito.
- L'uso del prodotto limita la percezione dei rumori circostanti. Durante il suo utilizzo non è quindi consentito guidare veicoli o utilizzare macchine.



6. Installazione e messa in funzione

6.1 Installazione del trasmettitore

- Collegare il dongle da 2,4 GHz a un'apposita porta di alimentazione USB del televisore.
- Collegare quindi l'uscita audio del televisore alla presa jack del dongle utilizzando il cavo audio in dotazione.

6.2 Installazione del ricevitore

- Caricare completamente le cuffie prima della messa in funzione iniziale. LED acceso a luce rossa fissa.
- Accendere le cuffie (7). Il LED lampeggia in colore ciano.
- Le cuffie riconoscono automaticamente il segnale a 2,4 GHz e il LED si accende a luce fissa blu.
- In alternativa, le cuffie possono essere utilizzate anche tramite bluetooth. Se le cuffie non ricevono il segnale dal trasmettitore a 2,4 GHz, passano automaticamente in modalità di ricezione bluetooth. Selezionare "hama TV-Headphones Dongle" nella sorgente di riproduzione. Ad avvenuto accoppiamento, il LED si accende a luce verde fissa.

6.3 Accendere / Spegner

ON: Premere il tasto On/Off (7) per circa 2 secondi fino a sentire "Power On".

OFF: Per spegnere, premere il tasto On/Off (7) per circa 3 secondi fino a sentire "Power OFF".

Nota – Spegnimento automatico delle cuffie



Le cuffie sono dotate di un sistema di spegnimento automatico. Se entro 3 minuti non viene stabilita la connessione con il dispositivo, si spengono automaticamente.

7. Carica

Caricare completamente le cuffie prima della messa in funzione iniziale.

7.1 Spegner e collegare le cuffie

Prima di metterle in carica, assicurarsi che le cuffie siano spente.

Collegare il cavo di carica USB in dotazione alla presa di carica (2). Collegare il connettore libero del cavo di ricarica USB-C a un caricabatteria USB compatibile. Seguire le istruzioni d'uso del caricabatteria USB utilizzato.

7.2 Processo di carica delle cuffie

Durante il processo di carica, il LED (9) è acceso a luce rossa fissa.

Al termine del processo di carica, il LED si spegne (9).

La carica completa delle cuffie può richiedere fino a 2,5 ore.

7.3 Capacità della batteria

Quando il livello di carica delle cuffie è basso, il LED (9) lampeggia a luce rossa e viene emesso il messaggio "Battery Low".

8. Connessione Bluetooth® (Pairing) – Utilizzo alternativo – direttamente senza dongle

Nota – Pairing



- Assicurarsi che il dispositivo compatibile Bluetooth® sia acceso e che la funzione Bluetooth® sia attivata.
- Seguire a questo proposito le istruzioni d'uso del dispositivo.

La distanza tra le cuffie e il dispositivo non deve essere superiore a 1 metro. Più è ridotta e meglio è.

Accendere le cuffie premendo il tasto On/Off (7).

Premere contemporaneamente Vol+ (5) e Vol- (6) per 3 secondi fino a sentire "Pairing".

Se il LED (9) lampeggia a luci alternate blu e viene emesso il messaggio:

le cuffie stanno cercando una connessione Bluetooth®.

Quando il LED (9) si accende a luce verde fissa e viene emesso il messaggio:

le cuffie hanno già stabilito la connessione con un dispositivo Bluetooth®.

9. Elementi di comando

9.1 Mode

Utilizzando il tasto Mode (8) è possibile scegliere tra 3 diverse modalità.

Normal Mode: riproduzione neutra

Voice Clarifying: messa in risalto della voce

Full Mode: alti e bassi amplificati

A tal fine, tenere premuto il tasto per 2 secondi per passare alla modalità successiva.

9.2 Phone

Il tasto Phone (4) consente di rispondere e terminare le chiamate telefoniche in modalità bluetooth

9.3 Regolazione del volume

Aumentare il volume

Premere una volta il tasto + (5) per aumentare il volume. Al raggiungimento del volume massimo viene emesso un segnale acustico.

Ridurre il volume

Premere una volta il tasto - (6) per diminuire il volume.

10. Riproduzione audio tramite cavo

In alternativa, è possibile collegare le cuffie utilizzando anche un cavo AUX. Collegare un'estremità al dispositivo e l'altra all'ingresso audio (3).

11. Cura e manutenzione

Nota



Prima di pulirlo e in caso di inutilizzo prolungato disconnettere l'apparecchio dalla presa elettrica.

- Pulire il presente prodotto servendosi di un panno anti-pelucchi leggermente umido, senza utilizzare detergenti aggressivi.
- Fare attenzione che nel prodotto non penetri acqua.

12. Esclusione di garanzia

Hama GmbH & Co KG declina ogni responsabilità per danni dovuti al montaggio o all'utilizzo scorretto del prodotto, nonché alla mancata osservanza delle istruzioni d'uso e/o di sicurezza.

13. Dati tecnici

	Cuffie
Ricezione del segnale	Radio Bluetooth® 5.3
Frequenza di trasmissione	2.4 GHz / 2402 - 2480 MHz
Raggio d'azione	100m (RF) / 10m (BT)
Range di frequenza	20 Hz – 20 kHz
Sensibilità	90 dB / mW
Impedenza	32 Ω
Diametro	Altoparlante da 40 mm
Autonomia	16 h
Porta	USB-C (per la ricarica) 3,5 mm stereo (per l'uso con cavo)
Assorbimento di potenza	5V ~ 240 mA
Capacità min.	380 mAh
	Dongle
Porta	USB-A, 3,5 mm stereo (per la trasmissione audio)
Trasmissione del segnale	Radio
Frequenza di trasmissione	2402-2480MHz
Raggio d'azione	100m

14. Dichiarazione di conformità

 Hama GmbH & Co KG dichiara che il tipo di apparecchiatura radio [00221847] è conforme alla direttiva 2014/53/UE. Il testo completo della dichiarazione di conformità UE è disponibile al seguente indirizzo Internet:

<https://support.hama.com/00221847>

Bande di frequenza	2402 MHz – 2480 MHz
Massima potenza a radiofrequenza trasmessa	2.5mW E.I.R.P.

15. Specifiche secondo il regolamento (UE) 2023/826

Informazioni sul consumo di energia sono disponibili in:

<https://support.hama.com/00221847>

1. Elementy obsługowe i wskaźniki

1. Wbudowany mikrofon
2. Gniazdo ładowania USB-C
3. Gniazdo mini-jack 3,5 mm
4. Odbieranie – odrzucanie – kończenie połączenia
5. Głośność +
6. Głośność –
7. Włącznik/wyłącznik
8. Przycisk trybu Mode (Full – Voice – Normal)
9. Kontrolka LED funkcji
10. Przycisk parowania (2,4 GHz)
11. Gniazdo mini-jack 3,5 mm (wejście sygnału audio z telewizora)

Dziękujemy za zakup produktu firmy Hama!
Prosimy poświęcić czas na przeczytanie niniejszej instrukcji i podanych informacji w całości. Instrukcję należy przechowywać w bezpiecznym miejscu, aby móc z niej korzystać w przyszłości. W przypadku odsprzedaży urządzenia należy przekazać nowemu właścicielowi również instrukcję obsługi.

2. Objaśnienie symboli ostrzegawczych i wskazówek

Ostrzeżenie



Niniejszy symbol stosuje się do wskazania zaleceń dotyczących bezpieczeństwa lub w celu zwrócenia uwagi na konkretne zagrożenia i niebezpieczeństwa.

Wskazówka



Niniejszy symbol wskazuje na dodatkowe informacje i istotne uwagi.

3. Objaśnienie symboli występujących w oznaczeniach produktów



Moc ładowarki musi zawierać się w zakresie od minimalnej mocy 2,0 W wymaganej przez urządzenie radiowe do maksymalnej mocy 2,0 W wymaganej do osiągnięcia maksymalnej prędkości ładowania.

Interfejs zgodny ze standardem USB umożliwia również stosowanie ładowarki o wyższej mocy wyjściowej.

4. Zawartość opakowania

- 1 x słuchawki TV
- 1 x kabel USB-C do ładowania
- 1 x nadajnik 2,4 GHz
- 1 x kabel audio
- 1x instrukcja obsługi

5. Wskazówki dotyczące bezpieczeństwa

- Produkt jest przeznaczony do prywatnego, niekomercyjnego użytku domowego.
- Produktu należy używać wyłącznie zgodnie z jego przeznaczeniem.
- Należy nadzorować dzieci, aby nie bawiły się produktem.
- Nie używać produktu w miejscach, gdzie niedozwolone jest stosowanie urządzeń elektronicznych.
- Nie próbować samodzielnie konserwować lub naprawiać urządzenia. Wszelkie prace konserwacyjne należy powierzyć odpowiedniemu personelowi specjalistycznemu.
- Nie otwierać produktu, a w razie uszkodzeń nie kontynuować jego obsługi.
- Nie zaginać ani nie zgniatać kabla.
- Nie upuszczać produktu i nie narażać go na silne wstrząsy.
- Materiały opakowaniowe należy niezwłocznie usunąć zgodnie z lokalnymi przepisami dotyczącymi utylizacji.
- Nie wolno w żaden sposób modyfikować produktu. Spowoduje to utratę gwarancji.
- Chronić produkt przed zanieczyszczeniami, wilgocią i przegrzaniem. Korzystać z produktu wyłącznie w suchych pomieszczeniach.
- Nie używać produktu w bezpośrednim sąsiedztwie grzejnika lub innych źródeł ciepła ani pod bezpośrednim działaniem promieni słonecznych.
- Z produktu należy korzystać wyłącznie w umiarkowanych warunkach klimatycznych.
- Ten produkt, podobnie jak wszystkie produkty elektryczne, nie jest przeznaczony do obsługi przez dzieci!
- Nie używać produktu poza granicami jego wydajności określonymi w danych technicznych.
- Nie używać produktu w wilgotnym otoczeniu i chronić go przed bryzgamy wody.
- Nie pozwolić, aby produkt rozpraszał uwagę podczas jazdy samochodem lub na sprzęcie sportowym i zwracać uwagę na sytuację na drodze i otoczenie.
- Akumulator został zamontowany na stałe i nie można go wyjąć, należy zutylizować produkt w całości zgodnie z obowiązującymi przepisami.
- Nie wolno wrzucać akumulatora ani produktu do ognia.
- Nie modyfikować/deformować/podgrzewać/rozmontowywać akumulatorów/baterii.
- Nie należy używać produktu podczas ładowania!

Ostrzeżenie – akumulator



- Do ładowania należy używać tylko odpowiednich ładowarek lub portów USB.
- Zasadniczo nie należy używać uszkodzonych ładowarek ani portów USB i nie wolno próbować ich naprawiać.
- Chronić produkt przed przeładowaniem lub głębokim rozładowaniem.
- Unikać przechowywania, ładowania i użytkowania w ekstremalnych temperaturach i przy bardzo niskim ciśnieniu powietrza (np. na dużych wysokościach).
- W przypadku dłuższego przechowywania regularnie ładować (przynajmniej raz na kwartał).

Ostrzeżenie – magnesy



- Produkt wytwarza pola magnetyczne. Osoby z rozrusznikami serca powinny skonsultować się z lekarzem przed użyciem tego produktu, aby ustalić, czy może to zakłócić działanie rozrusznika serca.
- Nie należy trzymać kart EC lub podobnych kart z paskami magnetycznymi w pobliżu stacji ładowania lub słuchawek. Dane zapisane na kartach mogą ulec uszkodzeniu lub skasowaniu.

Ostrzeżenie – wysoki poziom głośności



- Wysoki poziom akustyczny!
- Istnieje ryzyko uszkodzenia słuchu.
- Aby zapobiec utracie słuchu, należy unikać słuchania przy wysokim poziomie głośności przez długi czas.
- Głośność ustawiać zawsze na rozsądny poziom. Wysoki poziom głośności może – nawet jeżeli trwa krótko – prowadzić do uszkodzenia słuchu.
- Podczas używania produktu ograniczona jest percepcja dźwięków z otoczenia. Dlatego podczas używania produktu nie należy obsługiwać pojazdów ani maszyn.



6. Instalacja i uruchomienie

6.1 Instalacja nadajnika

- Podłączyć nadajnik 2,4 GHz do odpowiedniego portu USB w telewizorze w celu zasilania.
- Teraz podłączyć wyjście audio telewizora do gniazda mini-jack nadajnika za pomocą dostarczonego kabla audio.

6.2 Instalacja odbiornika

- Przed pierwszym użyciem słuchawek należy je w pełni naładować. Kontrolka LED świeci na czerwono.
- Włączyć słuchawki (7). Kontrolka LED miga na niebiesko.
- Słuchawki automatycznie wykrywają sygnał 2,4 GHz, a kontrolka LED świeci na niebiesko.
- Alternatywnie słuchawki mogą być obsługiwane poprzez BT. Jeśli słuchawki nie odbierają sygnału z nadajnika 2,4 GHz, automatycznie przełączają się na odbiór poprzez BT. Wybrać „hama TV-Headphones Dongle” w źródle odtwarzania. Po pomyślnym sparowaniu kontrolka LED świeci na zielono.

6.3 Włączanie/wyłączanie

ON: Wcisnąć i przytrzymać przycisk włączania/wyłączania (7) przez ok. 2 sekundy, aż rozlegnie się komunikat „Power On”.

OFF: W celu wyłączenia wcisnąć i przytrzymać przycisk włączania/wyłączania (7) przez około 3 sekundy, aż rozbrzmi komunikat „Power OFF”.

Wskazówka – automatyczne wyłączenie słuchawek



Słuchawki wyposażone są w funkcję automatycznego wyłączenia. Jeżeli w ciągu 3 minut nie ma połączenia z urządzeniem końcowym, zostanie ono automatycznie wyłączone.

7. Ładowanie

Przed pierwszym użyciem w pełni naładować słuchawki.

7.1 Wyłączenie i podłączenie słuchawek

Przed naładowaniem upewnić się, że słuchawki są wyłączone.

Podłączyć doładowany do zestawu kabel USB do ładowania do gniazda ładowania (2). Podłączyć wolną wtyczkę kabla do ładowania USB-C do odpowiedniej ładowarki USB. Zapoznać się przy tym z instrukcją obsługi używanej ładowarki USB.

7.2 Ładowanie słuchawek

Podczas procesu ładowania kontrolka LED (9) świeci stale na czerwono.

Po zakończeniu ładowania kontrolka LED (9) gaśnie. Pełne naładowanie akumulatora może zająć do 2,5 godziny.

7.3 Pojemność akumulatora

W przypadku niskiego poziomu naładowania akumulatora słuchawek kontrolka LED (9) miga na czerwono i rozbrzmiewa komunikat „Battery Low” (niski poziom naładowania baterii).

8. Połączenie Bluetooth® (parowanie) – alternatywne użycie – bezpośrednio bez nadajnika

Wskazówka – parowanie



- Upewnić się, że urządzenie końcowe obsługujące technologię Bluetooth® jest włączone, a funkcja Bluetooth® jest aktywowana.
- Przestrzegać zaleceń instrukcji obsługi urządzenia końcowego.

Słuchawki i urządzenie końcowe nie powinny znajdować się w odległości większej niż 1 metr od siebie. Im mniejsza odległość, tym lepiej.

Włączyć słuchawki przyciskiem włączania/wyłączania (7). Wcisnąć jednocześnie przyciski Vol+ (5) i Vol- (6) na 3 sekundy, aż rozbrzmi komunikat „Pairing”.

Gdy kontrolka LED (9) miga naprzemiennie na niebiesko i rozbrzmiewa komunikat:

Słuchawki wyszukują połączenie Bluetooth®.

Gdy kontrolka LED (9) świeci na zielono i rozbrzmiewa komunikat:

Słuchawki są już połączone z urządzeniem końcowym Bluetooth®.

9. Elementy obsługowe

9.1 Mode

Za pomocą przycisku wyboru trybu Mode (8) można wybrać jeden z 3 różnych trybów.

Normal Mode: odtwarzanie neutralne

Voice Clarifying: podkreślona mowa

Full Mode: wzmocnione tony wysokie i niskie

W tym celu wcisnąć i przytrzymać przycisk przez 2 sekundy, aby przejść do następnego trybu.

9.2 Phone

Przycisku Phone (4) można używać do odbierania i kończenia połączeń telefonicznych w trybie Bluetooth

9.3 Regulacja głośności

Zwiększanie poziomu głośności

Nacisnąć raz przycisk + (5), aby zwiększyć głośność. Po osiągnięciu maksymalnej głośności rozlega się sygnał dźwiękowy.

Zmniejszanie poziomu głośności

Nacisnąć raz przycisk – (6), aby zmniejszyć głośność.

10. Odtwarzanie audio za pomocą kabla audio

Alternatywnie można również podłączyć te słuchawki za pomocą kabla AUX. W tym celu podłączyć jeden koniec kabla do urządzenia końcowego, a drugi koniec do wejścia audio (3).

11. Konserwacja i pielęgnacja

Wskazówka



Przed przystąpieniem do czyszczenia oraz w przypadku dłuższego niekorzystania urządzenie należy odłączyć od prądu.

- Czyścić produkt wyłącznie niestrzępiącą się, lekko wilgotną ściereczką. Nie używać agresywnych środków czyszczących.
- Uważać, aby do produktu nie dostała się woda.

12. Wyłączenie odpowiedzialności z tytułu gwarancji

Hama GmbH & Co KG nie ponosi odpowiedzialności i nie udziela żadnej gwarancji z tytułu szkód wynikających z niewłaściwego montażu, instalacji, niewłaściwego użytkowania urządzenia ani z tytułu szkód wynikających z postępowania niezgodnie z instrukcją obsługi i wskazówkami bezpieczeństwa.

13. Dane techniczne

	Słuchawki
Odbiór sygnału	bezprowodowy Bluetooth® 5.3
Częstotliwość transmisji	2,4 GHz / 2402 - 2480 MHz
Zasięg	100 m (RF) / 10 m (BT)
Zakres częstotliwości	od 20 Hz do 20 kHz
Czułość	90 dB/mW
Impedancja	32 Ω
Średnica	głośniki 40 mm
Czas działania	16 h
Złącza	USB-C (do ładowania) mini-jack 3,5 mm stereo (do użytku przewodowego)
Pobór prądu	5 V ~ 240 mA
Min. pojemność	380 mAh
	Nadajnik
Złącze	USB-A, mini-jack 3,5 mm stereo (do transmisji audio)
Transmisja sygnału	Radio
Częstotliwość transmisji	2402-2480 MHz
Zasięg	100 m

14. Deklaracja zgodności

 Hama GmbH & Co KG niniejszym deklaruje, że typ urządzenia radiowego [00221847] jest zgodny z dyrektywą 2014/53/UE. Pełny tekst deklaracji zgodności UE jest dostępny pod następującym adresem internetowym: <https://support.hama.com/00221847>

Zakres(y) częstotliwości	2402 MHz – 2480 MHz
Maksymalna emitowana moc nadawcza	2,5 mW E.I.R.P.

15. Informacje zgodnie z rozporządzeniem (UE) 2023/826

Informacje dotyczące zużycia energii można znaleźć na:

<https://support.hama.com/00221847>

1. Kezelőelemek és kijelzők

1. beépített mikrofon
2. USB-C töltőaljzat
3. 3,5 mm-es jack aljzat
4. Hívásfogadás – Elutasítás – Megszakítás
5. Hangerő +
6. Hangerő –
7. Be- kikapcsoló
8. Üzemmód gomb (Teljes – Hang – Normál)
9. Funkció-LED
10. Párosítás gomb (2,4 GHz)
11. 3,5 mm-es jack aljzat (audiojel BE – TV-ből)

Köszönjük, hogy Hama terméket választott!

Szánjon rá időt, és első teendőként olvassa el végig az alábbi utasításokat és megjegyzéseket. A későbbiekben tartsa biztonságos helyen ezt az útmutatót, hogy szükség esetén bármikor használhassa referenciaként. Ha eladja ezt a terméket, vele együtt adja tovább ezt az útmutatót is az új tulajdonosnak.

2. Figyelmeztető jelzések és megjegyzések magyarázata

Figyelmeztetés



A biztonsági utasítások jelölésére használjuk, illetve hogy felhívjuk a figyelmet a különleges veszélyekre és kockázatokra.

Megjegyzés



Akkor használjuk, ha kiegészítő információkat közlünk, vagy fontos tudnivalókra hívjuk fel a figyelmet.

3. A címkén szereplő szimbólumok magyarázata



A töltő teljesítményének a rádiórendszer által igényelt 2,0 watt minimális teljesítménytől a maximális töltési sebesség eléréséhez szükséges 2,0 watt maximális teljesítményig kell terjednie.

A szabványosított USB-interfész lehetővé teszi a nagyobb kimeneti teljesítményű töltőkészülék használatát is.

4. A csomag tartalma

- 1 x TV fejhallgató
- 1 db USB-C-töltőkábel
- 1 X kulcs 2,4 GHz
- 1 x audio kábel
- 1 x használati útmutató

5. Biztonsági utasítások

- A terméket privát és nem kereskedelmi, üzleti használatra terveztük.
- A terméket kizárólag az előírt célra használja.
- Figyelje a gyermekeket, hogy biztosan ne játsszanak a termékkel.
- Ne használja a terméket olyan helyen, ahol elektronikus készülékek használata nem megengedett.
- Ne kísérlelje meg a készüléket saját kezűleg karbantartani vagy megjavítani. Minden karbantartási munkát bízjon illetékes szakemberrel.
- Ne nyissa ki a terméket, és sérülés esetén ne üzemeltesse tovább.
- Ne hajlítsa vagy törje meg a kábelt.
- Ne ejtse le a terméket és ne tegye ki erős rázkódásnak.
- Azonnal selejtezze le a csomagolóanyagot a helyileg érvényes hulladékkezelési előírások szerint.
- Ne végezzen semmilyen módosítást a terméken. Különben minden garanciaigény érvényét veszti.
- Óvja a terméket szennyeződéstől, nedvességtől és túlmelegedéstől, és kizárólag száraz környezetben használja.
- Ne üzemeltesse a terméket közvetlenül fűtés, más hőforrás közelében vagy közvetlen napsugárzásnál.
- A terméket csak mérsékelt időjárási körülmények között használja.
- A termék, mint minden elektromos készülék, nem gyermekek kezébe való!
- Ne üzemeltesse a terméket a műszaki adatokban megadott teljesítményhatárokon túl.
- Ne használja a terméket páras környezetben, és ne fröccsenjen rá semmilyen folyadék.
- Ne hagyja, hogy gépjárművel vagy sporteszközzel való utazása közben a termék elterelje a figyelmét a közlekedési helyzetről és a környezetéről.
- Az akkumulátor nem kivehető, a termék beépített részét képezi, így a terméket egyben kell leselejtezni a törvényi előírásoknak megfelelően.
- Ne dobja tűzbe az akkumulátort, ill. a terméket.
- Ne módosítsa és/vagy deformálja/hevítse/szedje szét az akkumulátorokat/elemeket.
- Ne használja a terméket a töltési folyamat alatt!

Figyelmeztetés – akkumulátor



- Töltéshez csak megfelelő töltőket vagy USB-csatlakozókat használjon.
- A meghibásodott töltőkészülékeket, USB-csatlakozókat ne használja tovább, és ne próbálkozzon a megjavításukkal se.
- Ne töltse túl és ne mérítse le túlságosan a terméket.
- A terméket ne tárolja, ne töltsen és ne használja szélsőséges hőmérsékleteken, ill. szélsőségesen alacsony légnyomáson (pl. jelentős tengerszint feletti magasságban).
- Hosszabb tárolás alatt rendszeresen töltsen újra (min. negyedévente).

Figyelmeztetés – mágnesek



- A termék mágneses erőteret kelt. Mielőtt ezt a terméket szívritmus-szabályozót viselő személyek használnák, kérjék ki orvos tanácsát arról, hogy a termék befolyásolhatja-e a szívritmus-szabályozó működését.
- Ne tároljon bankkártyákat vagy hasonló mágneses cíkos kártyákat a töltődoboz vagy a fülhallgatók közelében. A kártyán lévő adatok megsérülhetnek vagy törlődhetnek.

Figyelmeztetés – nagy hangerő



- Nagy hangnyomás!
- Károsodhat a hallása.
- A halláskárosodás megelőzése érdekében kerülje a hosszú ideig nagy hangerőn történő hallgatást.
- A hangerőt tartsa mindig észszerű szinten. A nagy hangerő – akár rövid ideig is – halláskárosodáshoz vezethet.
- A termék használata korlátozza Önt a környezeti zajok észlelésében. Ezért használata közben ne kezeljen járművet vagy gépet.



6. Telepítés és üzembe helyezés

6.1 Jeladó telepítése

- Csatlakoztassa a 2,4 GHz-es hardverkulcsot a tápegységhez a TV megfelelő USB-portjával.
- Ezután csatlakoztassa a TV hangkimenetét a mellékelt audiókábelen keresztül a hardverkulcs jack aljzatához.

6.2 Vevő telepítése

- Az első használat előtt teljesen tölts fel a fejhallgatót. A LED pirosan világít.
- Kapcsolja be a fejhallgatót (7). A LED ciánkéken villog.
- A fejhallgató automatikusan érzékeli a 2,4 GHz-es jelet, és a LED kéken világít.
- Alternatív megoldásként a fejhallgató BT-on keresztül is működtethető. Ha a fejhallgató nem kap jelet a 2,4 GHz-es jeladótól, automatikusan BT vételre vált. Válassza a „hama TV-Headphones Dongle” lehetőséget a lejátszás forrásai között. A sikeres párosítás után a LED zölden világít.

6.3 Be-/kikapcsolás

ON: Nyomja meg a be/kikapcsoló gombot (7) kb. 2 másodpercig, míg a „Power On” meg nem szólal.

OFF: A kikapcsoláshoz nyomja meg a be/kikapcsoló gombot (7) kb. 3 másodpercig, míg a „Power OFF” meg nem szólal.

Megjegyzés – A fejhallgató automatikus kikapcsolása



A fejhallgató automatikus kikapcsolással rendelkezik. Ha 3 percen belül nem jön létre kapcsolat az eszközzel, automatikusan kikapcsol.

7. Töltés

Az első használat előtt tölts fel egyszer teljesen a fejhallgatót.

7.1 Kapcsolja ki és csatlakoztassa a fejhallgatót

Győződjön meg arról, hogy a fejhallgatót a töltés előtt kikapcsolta. Csatlakoztassa a mellékelt USB-töltőkábelt a töltőaljzathoz (2). Csatlakoztassa az USB-C-töltőkábel szabad csatlakozóját egy megfelelő USB-töltőkészülékhez. Ehhez vegye figyelembe a használt USB-töltőkészülék kezelési útmutatóját.

7.2 A fejhallgató töltése

A töltési folyamat alatt a LED (9) folyamatosan pirosan világít.

A töltési folyamat befejezését követően a LED (9) kialszik. Az akkumulátor teljes feltöltése legfeljebb 2,5 óráig tarthat.

7.3 Akkukapacitás

A fejhallgató akkumulátorának alacsony töltöttségi szintje esetén a LED (9) pirosan villog, és elhangzik a „Battery Low” szöveg.

8. Bluetooth® kapcsolat (párosítás) – alternatív használat – közvetlenül hardverkulcs nélkül

Megjegyzés – párosítás



- Győződjön meg arról, hogy a Bluetooth®-képes eszköz be van kapcsolva, és a Bluetooth® aktív.
- Ehhez vegye figyelembe az eszköz használati útmutatóját.

A fejhallgató és az eszköz ne legyen 1 méternél nagyobb távolságra egymástól. Minél kisebb a távolság, annál jobb. Kapcsolja be a fejhallgatót a be/ki gombbal (7).

Nyomja meg egyszerre a Vol + (5) és a Vol- (6) gombot 3 másodpercig, amíg a „Pairing” meg nem szólal.

Ha a LED (9) váltakozva villog, és a következő szöveg hangzik el:

A fejhallgató Bluetooth®-kapcsolatot keres.

Amikor a LED (9) zölden világít és a következő hangzik el:

A fejhallgató már kapcsolódik egy Bluetooth®-eszközhöz.

9. Kezelőelemek

9.1 Mód

A Mode gombbal (8) 3 különböző üzemmód közül választhat.

Normal Mode: semleges lejátszás

Voice Clarifying: Beszéd kiemelve

Full Mode: Magas és mély hangok erősítve

Ehhez nyomja meg és tartsa lenyomva a gombot 2 másodpercig a következő üzemmódba válthat.

9.2 Telefon

A Telefon gomb (4) lehetővé teszi a telefonhívások fogadását és megszakítását Bluetooth módban

9.3 Hangerő-szabályozás

Hangerő növelése

A hangerő növeléséhez nyomja meg egyszer a + gombot (5). A maximális hangerő elérésekor jelzőhang hallható.

Hangerő csökkentése

A hangerő csökkentéséhez nyomja meg egyszer a - gombot (6).

10. Hanglejátszás audiókábelen keresztül

Alternatív megoldásként a fejhallgatót AUX kábellel is használhatja. Ehhez csatlakoztassa annak egyik végét a készülékhez, a másik végét pedig az audiobemenethez (3).

11. Karbantartás és ápolás

Megjegyzés



Tisztítás előtt, és ha hosszabb ideig nem használja a készüléket, válassza le az elektromos hálózatról.

- A terméket csak szőszmentes, kissé nedves kendővel tisztítsa, és ne használjon agresszív tisztítószert.
- Ügyeljen arra, hogy ne juthasson víz a termékbe.

12. Szavatosság kizárása

A Hama GmbH & Co KG semmilyen felelősséget vagy szavatosságot nem vállal a termék szakszerűtlen telepítéséből, szereléséből és szakszerűtlen használatából, vagy a használati útmutató és/vagy a biztonsági utasítások be nem tartásából eredő károkért.

13. Műszaki adatok

	Fejhallgató
Jelvétele	Vezeték nélküli Bluetooth® 5.3
Átviteli frekvencia	2,4 GHz/2402 – 2480 MHz
Hatótávolság	100 m (RF) / 10 m (BT)
Frekvenciatartomány	20 Hz – 20 kHz
Érzékenység	90 dB/mW
Impedancia	32 Ω
Átmérő	40 mm-es hangszóró
Üzemidő	16 óra
Csatlakozó	USB-C (töltéshez) 3,5 mm-es sztereó (vezetékes használatra)
Áramfelvétel	5V ↔ 240 mA
min. Kapacitás	380 mAh
	Kulcs
Csatlakozó	USB-A, 3,5 mm-es sztereó (hangátvitelhez)
Jelátvitel	Rádió
Átviteli frekvencia	2402-2480 MHz
Hatótávolság	100 m

14. Megfelelőségi nyilatkozat



A Hama GmbH & Co KG igazolja, hogy a [00221847] típusú rádióberendezés megfelel a 2014/53/EU irányelvnek. Az EU-megfelelőségi nyilatkozat teljes

szövege a következő internetes címen érhető el: <https://support.hama.com/00221847>

Frekvenciasáv(ok)	2402 MHz – 2480 MHz
Maximális sugárzott jelerősség	2.5 mW E.I.R.P.

15. Az (EU) 2023/826 rendelet szerinti adatok

Információkat az energiafogyasztásról itt talál: <https://support.hama.com/00221847>

1. Elemente de operare și afișaje

1. Microfon încorporat
2. Mufă de încărcare USB-C
3. Mufă jack de 3,5 mm
4. Răspuns - respingere - închidere telefon
5. Volum +
6. Volum -
7. Comutator pornire/oprire
8. Tasta mod (Complet - Voce - Normal)
9. LED funcțional
10. Buton de asociere (2,4 GHz)
11. Mufă jack de 3,5 mm (semnal audio IN - de la televizor)

Vă mulțumim pentru faptul că v-ați decis în favoarea unui produs Ham!

Acordați-vă timp și citiți mai întâi integral următoarele instrucțiuni și indicații. După aceea, păstrați acest manual într-un loc sigur, pentru referințe ulterioare. În cazul în care doriți să înstrăinați aparatul, transmiteți aceste instrucțiuni de utilizare noului proprietar.

2. Explicarea simbolurilor de avertizare și a indicațiilor**Avertizare**

Se folosește pentru a marca informații de siguranță sau pentru a atrage atenția asupra pericolelor și riscurilor speciale.

Indicație

Se folosește pentru a marca informații suplimentare sau indicații importante.

3. Explicarea simbolurilor de marcare a produsului

Puterea încărcătorului trebuie să varieze de la o putere minimă de 2,0 wați cerută de sistemul radio până la o putere maximă de 2,0 wați necesară pentru a atinge viteza maximă de încărcare.

Datorită interfeței USB standardizate, poate fi utilizat și un încărcător cu o putere de ieșire mai mare.

4. Conținutul ambalajului

- 1 x căști TV
- 1 x cablu de încărcare USB-C
- 1 x dongle 2,4 GHz
- 1 x cablu audio
- 1 x instrucțiuni de utilizare

5. Instrucțiuni de siguranță

- Produsul este conceput pentru utilizarea casnică, necomercială.
- Folosiți produsul numai în scopul pentru care a fost conceput.
- Copiii trebuie supravegheați, pentru a vă asigura că nu se joacă cu produsul.
- Nu folosiți produsul în zone în care nu sunt admise aparate electronice.
- Nu încercați să reparați sau să întrețineți produsul în regie proprie. Orice lucrări de întreținere sunt executate numai de personal de specialitate responsabil.
- Nu deschideți produsul și nu continuați să îl operați, dacă prezintă deteriorări.
- Nu îndoiiți și nu striviți cablul.
- Nu scăpați produsul și nu îl supuneți la șocuri puternice.
- Eliminați ambalajele imediat, conform prescripțiilor locale valabile pentru eliminarea deșeurilor.
- Nu aduceți modificări produsului. În acest fel pierdeți orice drept la garanție.
- Protejați produsul de murdărie, umiditate și supraîncălzire și utilizați-l numai în medii uscate.
- Nu operați produsul în imediata apropiere a sistemului de încălzire, a altor surse de căldură sau în razele directe ale soarelui.
- Utilizați articolul numai în condiții climatice moderate.
- Acest produs, ca toate produsele electrice, nu are ce căuta pe mâinile copiilor!
- Nu utilizați produsul în afara limitelor de performanță specificate în datele tehnice.
- Nu folosiți produsul în mediu umed și evitați stropirea cu apă
- Nu permiteți să vi se distragă atenția de către produs pe parcursul deplasării cu un autovehicul sau echipament sport și accordați atenție situației traficului și mediului.
- Acumulatorul este încorporat ferm și nu poate fi îndepărtat, eliminați întregul produs, conform prevederilor legale aplicabile.
- Nu aruncați bateria sau produsul în foc.
- Nu modificați și/sau deformați/încălziți/dezasamblați bateriile/bateriile reincărcabile.
- Nu utilizați produsul pe parcursul procesului de încărcare!

Avertizare - acumulator

- Pentru încărcare folosiți numai încărcătoare adecvate sau cabluri USB.
- În general, nu mai folosiți încărcătoare sau porturi USB defecte și nu încercați să le reparați.
- Nu supraîncărcați sau descărcați excesiv produsul.
- Evitați depozitarea, încărcarea și utilizarea la temperaturi extreme și la presiune atmosferică extrem de scăzută (cum ar fi la altitudinii mari).
- Dacă este depozitat pentru o perioadă mai lungă de timp, reîncărcați regulat (cel puțin trimestrial).

Avertizare – Magneți

- Produsul generează câmpuri magnetice. Persoanelor cu stimulator cardiac pot fi influențate li se recomandă să ceară sfatul medicului înaintea folosirii acestui produs, pentru a nu afecta funcționarea acestuia.
- Nu păstrați carduri bancare sau produse similare cu benzi magnetice în apropierea casetei de încărcare sau a căștilor. Datele de pe cartele pot fi deteriorate sau șterse.

Avertizare – volum înalt



- Volumul acustic cel mai înalt!
- Există pericolul de vătămare auzului.
- Pentru a preveni pierderea auzului, evitați ascultatul la un volum foarte înalt pe perioade lungi de timp.
- Reglați sonorul la o intensitate rezonabilă. Intensitatea ridicată a sonorului – chiar și de scurtă durată – poate duce la tulburări ale auzului.
- Utilizarea produsului vă limitează capacitatea de percepere a zgomotelor înconjurătoare. Prin urmare, în timpul utilizării produsului nu trebuie să deserviți vehicule sau mașini.



6. Instalarea și punerea în funcțiune

6.1 Instalarea emițătorului

- Conectați dongle-ul de 2,4 GHz la un port USB adecvat de pe televizor pentru alimentare.
- Conectați acum ieșirea audio a televizorului la mufa jack a dongle-ului, utilizând cablul audio furnizat.

6.2 Instalarea receptorului

- Încărcați complet căștile înainte de a le utiliza pentru prima dată. LED-ul se aprinde roșu.
- Porniți căștile (7). LED-ul clipește cyan.
- Căștile recunosc automat semnalul de 2,4 GHz, iar LED-ul se aprinde albastru.
- Alternativ, căștile pot fi operate prin BT. Dacă căștile nu primesc un semnal de la emițătorul de 2,4 GHz, acestea trec automat la recepția BT. Selectați „hama TV-Headphones Dongle” în sursa de redare. După asocierea cu succes, LED-ul se aprinde în verde.

6.3 Pornirea/oprirea

PORNIT: Apăsăți tasta On/Off (7) timp de aproximativ 2 secunde, se aude anunțul „Power On”.

OPRIT: Pentru a opri, apăsați tasta On/Off (7) timp de aproximativ 3 secunde, se aude anunțul „Power OFF”.

Indicație – Oprirea automată a căștilor



Căștile sunt echipate cu un sistem automat de deconectare. Dacă pe parcursul a 3 de minute nu se realizează o legătură cu terminalul, acestea se opresc automat.

7. Încărcare

Înainte de prima utilizare, încărcați căștile o dată complet.

7.1 Oprirea și conectarea căștilor

Asigurați-vă că ați oprit căștile înainte de a le încărca.

Conectați cablul de încărcare USB inclus la mufa de încărcare (2). Conectați ștecărul liber al cablului de încărcare USB-C la un încărcător USB adecvat. Vă rugăm să consultați instrucțiunile de utilizare pentru încărcătorul USB utilizat.

7.2 Procesul de încărcare al căștilor

LED-ul (9) luminează permanent roșu pe parcursul procesului de încărcare.

După încheierea procesului de încărcare se stinge LED-ul (9). Poate să dureze până la 2,5 ore, până ce acumulatorul este complet încărcat.

7.3 Capacitatea acumulatorului

În cazul unui nivel de încărcare redus al căștilor, LED-ul (9) se aprinde în roșu și auziți mesajul „Battery Low”.

8. Conexiune Bluetooth® (asociere) - Utilizare alternativă - direct fără dongle

Indicație – asociere



- Asigurați-vă că terminalul dvs. Bluetooth® este conectat și funcția Bluetooth® este activată.
- Acordați în acest sens atenție instrucțiunilor de utilizare ale terminalului dvs.

Nu mențineți căștile și terminalul la mai mult de 1 metru unele de altele. Cu cât este distanța mai mică, cu atât mai bine. Porniți căștile cu ajutorul tastei ON/OFF (7). Apăsăți simultan tastele Vol+ (5) și Vol- (6) timp de 3 secunde, până când auziți „Pairing”.

Când LED-ul (9) clipește albastru alternativ cu anunțul:

Căștile sunt în căutarea unei conexiuni Bluetooth®.

Când LED-ul (9) se aprinde verde și se aude anunțul:

Căștile sunt deja conectate la un terminal Bluetooth®.

9. Elementele de operare

9.1 Mod

Puteți selecta 3 moduri diferite utilizând tasta Mode (8).

Normal Mode: redare neutră

Voice Clarifying: Vorbire accentuată

Full Mode: Sunete înalte și sunete bas amplificate

Mențineți apăsat butonul timp de 2 secunde pentru a comuta la modul următor.

9.2 Telefon

Puteți utiliza tasta Telefon (4) pentru a accepta și a încheia apeluri telefonice în modul Bluetooth

9.3 Reglarea volumului

Creșterea volumului

Apăsați o dată tasta + (5) pentru a crește volumul. La atingerea volumului maxim este emis un semnal.

Reducerea volumului

Apăsați o dată tasta - (6) pentru a reduce volumul.

10. Redare audio prin intermediul cablului audio

Alternativ, puteți conecta aceste căști folosind un cablu AUX.

Conectați în acest sens un capăt la terminalul dvs. și celălalt capăt la intrarea Audio (3).

11. Întreținere și îngrijire

Indicație



Deconectați aparatul de la rețea înainte de a-l curăța și în cazul unei neutilizări mai îndelungate.

- Curățați produsul numai cu o lavetă ce nu lasă scame, ușor umezită și nu utilizați detergenți agresivi.
- Aveți grijă ca apa să nu pătrundă în produs.

12. Declinarea responsabilității

Hama GmbH & Co KG nu își asumă nicio răspundere sau nu oferă nicio garanție pentru daune rezultate din instalarea, asamblarea și utilizarea necorespunzătoare a produsului sau nerespectarea instrucțiunilor de utilizare și/sau a instrucțiunilor de siguranță.

13. Date tehnice

	Căști
Recepția semnalului	Radio Bluetooth® 5.3
Frecvența de transmisie	2,4 GHz / 2402 - 2480 MHz
Raza de acțiune	100 m (RF) / 10 m (BT)
Domeniul de frecvență	20 Hz - 20 kHz
Sensibilitate	90 dB / mW
Impedanța	32 Ω
Diametru	Difuzor de 40 mm
Timp de funcționare	16 h
Conector	USB-C (pentru încărcare) 3,5 mm stereo (pentru utilizare prin cablu)
Consumul electric	5 V ~ 240 mA
Capacitate min.	380 mAh
	Dongle
Conector	USB-A, 3,5 mm stereo (pentru transmisie audio)
Transmiterea semnalului	Radio
Frecvența de transmisie	2402 - 2480 MHz
Raza de acțiune	100 m

14. Declarație de conformitate

 Prin prezenta, Hama GmbH & Co KG declară că echipamentul radio de tip [00221847] este în conformitate cu Directiva 2014/53/UE. Textul integral al declarației UE de conformitate este disponibil la următoarea adresă internet:

<https://support.hama.com/00221847>

Banda/benzile de frecvențe	2402 MHz - 2480 MHz
Puterea maximă radiată	2,5 mW E.I.R.P.

15. Indicații conform Directivei (UE) 2023/826

Informații despre consumul de energie puteți găsi la:

<https://support.hama.com/00221847>

1. Ovládací prvky a zobrazení

1. vestavěný mikrofon
2. Nabíjecí zdířka USB-C
3. 3,5mm konektor
4. Telefon Přijmout – Odmítnout – Zavěsit
5. Hlasitost +
6. Hlasitost –
7. Vypínač
8. Tlačítko režimu (Full – Voice – Normal)
9. Funkční LED
10. Tlačítko párování (2,4 GHz)
11. 3,5mm konektor (vstup audio signálu – z TV)

Děkujeme, že jste si vybrali výrobek Hama!
Najděte si čas a přečtěte si nejprve následující pokyny a upozornění. Uchovejte tento návod k použití v dosahu na bezpečném místě, abyste do něj mohli v případě potřeby nahlédnout. Pokud výrobek prodáte, předejte tento návod k obsluze novému majiteli.

2. Vysvětlení výstražných symbolů a pokynů

Výstraha

Používá se k označení bezpečnostních upozornění nebo k upozornění na zvláštní nebezpečí a rizika.



Upozornění

Používá se k označení dalších informací nebo důležitých pokynů.



3. Vysvětlení symbolů charakteristiky produktu



Výkon nabíječky se musí pohybovat od minimálního výkonu 2,0 wattu požadovaného rádiovým systémem do maximálního výkonu 2,0 wattu potřebného k dosažení maximální rychlosti nabíjení.

Přes standardizované rozhraní USB lze použít i nabíječku o vyšším výstupním výkonu.

4. Obsah balení

- 1x TV sluchátka
- 1x nabíjecí kabel USB-C
- 1 x dongle 2,4 GHz
- 1x audiokabel
- 1x návod k použití

5. Bezpečnostní pokyny

- Výrobek je určen pro soukromé a neprůmyslové použití.
- Výrobek používejte výlučně k účelu, ke kterému byl stanoven.
- Děti by měly být pod dohledem, aby bylo možné zajistit, aby si s výrobkem nehrály.
- Výrobek nepoužívejte na místech, kde není používání elektronických přístrojů dovoleno.
- Nepokoušejte se výrobek sami udržovat nebo opravovat. Veškeré úkony údržby přenechejte příslušnému odbornému personálu.
- Výrobek neotvírejte a v případě poškození ho již dále nepoužívejte.
- Kabel neohýbejte a nelámejte.
- Zabraňte pádu výrobku a výrobek nevystavujte silným otřesům.
- Obalový materiál likvidujte ihned podle platných místních předpisů o likvidaci.
- Na výrobku neprovádějte žádné změny. Ztratíte tím jakékoli nároky na záruční plnění.
- Chraňte výrobek před znečištěním, vlhkostí a přehřátím a používejte ho pouze v suchém prostředí.
- Výrobek nepoužívejte v bezprostřední blízkosti topení, jiných zdrojů horka nebo na přímém slunci.
- Výrobek používejte pouze v mírných klimatických podmínkách.
- Tento výrobek, stejně jako všechny elektrické produkty, nepatří do dětských rukou!
- Výrobek neprovozuje mimo meze výkonu uvedené v technických údajích.
- Výrobek nepoužívejte ve vlhkém prostředí a zabraňte styku se stříkající vodou
- Při jízdě s motorovým vozidlem nebo sportovním zařízením se nenechte rozptýlit vašim produktem a věnujte pozornost dopravní situaci a okolí.
- Akumulátor je pevně zabudován a nemůže být odstraněn, produkt likvidujte jako celek podle zákonných ustanovení.
- Nevhazujte akumulátor, popř. výrobek do ohně.
- Na akumulátorech/bateriích neprovádějte změny a/nebo je nedeformujte/nezahřívajte/nerozebírejte.
- Produkt nepoužívejte během procesu nabíjení!

Výstraha – akumulátor



- Pro nabíjení používejte pouze vhodné nabíječky nebo USB přípojky.
- Defektní nabíječky nebo USB přípojky zásadně již nepoužívejte a nepokoušejte se je opravovat.
- Výrobek ani nepřebíjejte, ani ho zcela nevybíjejte.
- Zabraňte skladování, nabíjení a používání při extrémních teplotách a při extrémně nízkém tlaku vzduchu (jako např. ve velkých výškách).
- V případě delšího skladování je pravidelně (minimálně jednou za čtvrt roku) dobíjejte.

Varování – Magnety



- Produkt generuje magnetická pole. Osoby s kardiostimulátorem by měly konzultovat použití tohoto výrobku s lékařem, zda by tím mohla být narušena funkce kardiostimulátoru.
- V blízkosti nabíjecí stanice nebo sluchátek do uší neuchovávejte žádné EC karty nebo podobné karty s magnetickými pružky. Může dojít k poškození nebo ke smazání dat na kartách.

Varování – Vysoká hlasitost



- Vysoký akustický tlak!
- Existuje riziko poškození sluchu.
- Aby bylo možné zabránit ztrátě sluchu, zamezte poslechu při vysoké hlasitosti po dlouhá období.
- Hlasitost udržujte vždy na přiměřené úrovni. Vysoká hlasitost může, i při krátkém trvání, způsobit poškození sluchu.
- Používání výrobku vás omezuje ve vnímání okolních zvuků. Během používání proto neobsluhujte vozidla nebo stroje.



6. Instalace a uvedení do provozu

6.1 Instalační vysílače

- Připojte dongle 2,4 GHz k napájení přes vhodný USB port na televizoru.
- Nyní připojte audio výstup vašeho televizoru pomocí příloženého audio kabelu ke konektoru zařízení dongle.

6.2 Instalace přijímače

- Před prvním použitím sluchátka plně nabijte. LED svítí červeně
- Zapnete sluchátka (7). LED bliká modrozeleně.
- Sluchátka automaticky detekují signál 2,4 GHz a LED se rozsvítí modře.
- Alternativně lze sluchátka ovládat přes bluetooth. Pokud sluchátka nepřijímají signál z vysílače 2,4 GHz, automaticky se přepnou na příjem bluetooth. Vyberte ve vašem zdroji přehrávání „hama TV-Headphones Dongle“. Po úspěšném spárování se LED dioda rozsvítí zeleně.

6.3 Zapnutí/vypnutí

ON: Stisknete tlačítko zapnutí/vypnutí (7) na cca 2 sekundy, ozve se oznámení „Power On“.

OFF: Pro vypnutí stisknete tlačítko zapnutí/vypnutí (7) na cca 3 sekundy, ozve se oznámení „Power OFF“.

Upozornění – Automatické vypnutí sluchátek



Náhlavní sluchátka jsou vybavena automatickým vypnutím. Pokud není během 3 minut provedeno žádné spojení s vaším koncovým přístrojem, sluchátka se automaticky vypnou.

7. Nabíjení

Před prvním použitím náhlavní sluchátka jednou zcela nabijte.

7.1 Náhlavní sluchátka vypnete a připojte

Zajistěte, aby byla náhlavní sluchátka před nabíjením vypnuta. Příložený nabíjecí kabel USB připojte ke zdířce nabíjení (2). Volný konektor nabíjecího kabelu USB-C připojte k vhodné USB nabíječce. Respektujte přitom návod k obsluze používané USB nabíječky.

7.2 Proces nabíjení náhlavních sluchátek

LED (9) svítí během procesu nabíjení trvale červeně.

Po ukončení procesu nabíjení LED (9) zhasne. Může trvat až 2,5 hodiny, dokud nebude akumulátor zcela nabitý.

7.3 Kapacita akumulátoru

V případě nízkého stavu akumulátoru sluchátek bliká LED (9) červeně a objeví se hlášení „Battery Low“.

8. Bluetooth® připojení (párování) – Alternativní použití – přímo bez dongle

Upozornění – Párování



- Zajistěte, že je zařízení s podporou technologie Bluetooth® zapnuté a že je aktivována funkce Bluetooth®.
- Dodržujte pokyny uvedené v návodu k obsluze koncového zařízení.

Náhlavní sluchátka a koncový přístroj by neměly být navzájem vzdáleny více než 1 metr. Čím menší bude vzdálenost, tím lépe. Sluchátka zapnete tlačítkem ON/OFF (7).

Stisknete současně tlačítka Vol+ (5) a Vol- (6) po dobu 3 sekund, dokud nezazní „Pairing“.

Pokud LED (9) bliká střídavě modře a pokud se objeví oznámení:

Náhlavní sluchátka hledají spojení Bluetooth®.

Pokud se LED dioda (9) rozsvítí zeleně a objeví se oznámení:

Náhlavní sluchátka jsou již spojena s koncovým zařízením s technologií Bluetooth®.

9. Obslužné prvky

9.1 Režim

Pomocí tlačítka režimu (8) si můžete vybrat ze 3 různých režimů.

Normal Mode: neutrální reprodukce

Voice Clarifying: Zvýrazněn je jazykový projev

Full Mode: zesílení výšek a basů

Pro přechod do dalšího režimu stisknete a držete tlačítko stisknuté po dobu 2 sekund.

9.2 Telefon

Pomocí tlačítka telefonu (4) můžete přijímat a ukončovat telefonní hovory v režimu Bluetooth

9.3 Regulace hlasitosti

Zesílení hlasitosti

Stisknete jednou tlačítko + (5), abyste zvýšili hlasitost. Při dosažení maximální hlasitosti zazní signální tón.

Snížení hlasitosti

Stisknete jednou tlačítko – (6), abyste snížili hlasitost.

10. Přehrávání audia přes audio kabel

Případně můžete tato sluchátka připojit také pomocí AUX kabelu. Za tímto účelem zasuňte jeden konec do koncového zařízení a druhý konec do audio vstupu (3).

11. Údržba a péče

Upozornění



Před čištěním a při delším nepoužívání odpojte zařízení od sítě.

- Tento výrobek čistěte pouze lehké navlhčenou utěrkou, která nepouští vlákna, a nepoužívejte agresivní čisticí prostředky.
- Dbejte na to, aby do výrobku nevnikla žádná voda.

12. Vyloučení záruky

Společnost Hama GmbH & Co KG nepřebírá žádnou odpovědnost nebo záruku za škody vzniklé neodbornou instalací, montáží a neodborným použitím výrobku nebo nedodržováním návodu k použití a/nebo bezpečnostních pokynů.

13. Technické údaje

	Sluchátka
Příjem signálu	Bezdrátové Bluetooth® 5.3
Přenosová frekvence	2,4 GHz / 2402 - 2480 MHz
Dosah	100 m (radiový signál) / 10 m (bluetooth)
Kmitočtový rozsah	20 Hz–20 kHz
Citlivost	90 dB/mW
Impedance	32 Ω
Průměr	40mm reproduktor
Doba provozu	16 h
Připojení	USB-C (pro nabíjení) 3,5 mm stereo (pro kabelové použití)
Příkon	5 V ~ 240 mA
Min. kapacita	380 mAh
	Dongle
Připojení	USB-A, 3,5 mm stereo (pro přenos zvuku)
Přenos signálu	Radiový signál
Přenosová frekvence	2402-2480 MHz
Dosah	100 m

14. Prohlášení o shodě



Společnost Hama GmbH & Co KG tímto prohlašuje, že typ rádiového zařízení [00221847] je v souladu se směrnicí 2014/53/EU. Úplné znění EU prohlášení o shodě je k dispozici na této internetové adrese: <https://support.hama.com/00221847>

Kmitočtové pásmo/kmitočtová pásma	2402 MHz – 2480 MHz
Maximální vyzařovaný vysílací výkon	2,5m W E.I.R.P.

15. Údaje podle nařízení (EU) 2023/826

Informace o spotřebě energie naleznete na: <https://support.hama.com/00221847>

1. Ovládacie prvky a ukazovatele

1. zabudovaný mikrofón
2. Nabíjacia zásuvka USB-C
3. Zásuvka 3,5 mm jack zásuvka
4. Prijatie telefónu – odmietnutie – zavesenie
5. Hlasitosť +
6. Hlasitosť –
7. Zapínač/vypínač
8. Tlačidlo režimu (Full – Voice – Normal)
9. LED dióda funkcií
10. Tlačidlo párovania (2,4 GHz)
11. 3,5 mm jack zásuvka (audio signál IN – z TV)

Ďakujeme, že ste sa rozhodli pre výrobok Hama!

Vyhraďte si čas na úplné prečítanie všetkých nasledujúcich pokynov a upozornení. Uchovajte tento návod na obsluhu pre prípadné budúce použitie. Pokiaľ zariadenie predáte, odovzdajte tento návod na obsluhu novému majiteľovi.

2. Vysvetlenie výstražných symbolov a upozornení

Výstraha



Tento symbol označuje bezpečnostné upozornenia, ktoré poukazujú na určité riziká a nebezpečenstvá.

Upozornenie



Tento symbol označuje dodatočné informácie alebo dôležité poznámky.

3. Vysvetlenie symbolov označenia výrobkov



Výkon nabíjačky sa musí pohybovať od minimálneho výkonu 2,0 wattu požadovaného rádiovým zariadením do maximálneho výkonu 2,0 wattu potrebného na dosiahnutie maximálnej rýchlosti nabíjania.

Prostredníctvom štandardizovaného USB rozhrania je možné použiť aj nabíjačku s vyšším výstupným výkonom.

4. Obsah balenia

- 1x televízne slúchadlá
- 1x USB-C nabíjací kábel
- 1x dongle 2,4 GHz
- 1 x zvukový kábel
- 1x návod na použitie

5. Bezpečnostné upozornenia

- Výrobok je určený na súkromné, nekomerčné domáce použitie.
- Výrobok používajte iba na účel, pre ktorý je určený.
- Je potrebné dohliadať na deti, aby sa s výrobkom nehrali.
- Výrobok nepoužívajte na miestach, kde je používanie elektronických zariadení zakázané.
- Nesnažte sa sami robiť na výrobku údržbu alebo opravy. Akékoľvek práce na údržbe prenechajte príslušnému odbornému personálu.
- Výrobok neotvárajte a v prípade poškodenia ho ďalej nepoužívajte.
- Kábel nezalamujte a nepritláčajte.
- Výrobok chráňte pred pádmi a nevystavujte ho silným otrasom.
- Obalový materiál hneď zlikvidujte podľa platných miestnych predpisov o likvidácii.
- Na výrobku nevykonávajte žiadne zmeny. Stratíte tým nároky na záruku.
- Výrobok chráňte pred znečistením, vlhkosťou a prehriatím. Používajte ho iba v suchom prostredí.
- Výrobok nepoužívajte v bezprostrednej blízkosti ohrievača, iných tepelných zdrojov alebo v priamom slnečnom žiarení.
- Výrobok používajte len v miernych klimatických podmienkach.
- Tento výrobok nepatrí do rúk deťom, rovnako ako všetky elektrické výrobky!
- Výrobok nepoužívajte mimo výkonnostných limitov uvedených v technických údajoch.
- Výrobok nepoužívajte vo vlhkom prostredí a vyvarujte sa striekajúcej vody.
- Dbajte na to, aby vás tento výrobok nerozptyľoval počas jazdy autom alebo na športovom zariadení a všimajte si dopravnú situáciu a svoje okolie.
- Batéria je zabudovaná pevne a nedá sa demontovať, výrobok sa musí zlikvidovať ako celok v súlade so zákonnými ustanoveniami.
- Batériu, resp. výrobok nevhadzujte do ohňa.
- Na akumulátoroch/batériách nerobte žiadne zmeny a/ani ich nedeformujte/nezahrievajte/nerozoberajte.
- Výrobok nepoužívajte počas procesu nabíjania!

Výstraha – batéria



- Na nabíjanie používajte iba vhodné nabíjačky alebo USB prípojky.
- Nepoužívajte poškodené nabíjačky alebo USB prípojky a tiež sa ich nepokúšajte opraviť.
- Výrobok neprebíjajte ani ho úplne nevybíjajte.
- Zabráňte skladovaniu, nabíjaniu a používaniu pri extrémnych teplotách a extrémne nízkom tlaku vzduchu (ako napr. vo vysokých nadmorských výškach).
- Pri dlhšom skladovaní pravidelne dobíjajte (minimálne štvrtročne).

Výstraha – magnety



- Výrobok generuje magnetické polia. Osoby s kardiostimulátorom by mali konzultovať použitie tohto výrobku s lekárom, či by ním mohla byť narušená funkcia kardiostimulátora.
- V blízkosti nabíjacieho boxu alebo slúchadiel do uší neuchovávajte žiadne bankové karty alebo podobné karty s magnetickými prúžkami. Údaje na kartách by sa mohli poškodiť alebo vymazať.

Výstraha – vysoká hlasitosť



- Vysoký akustický tlak!
- Existuje riziko poškodenia sluchu.
- Aby ste zabránili strate sluchu, vyvarujte sa dlhodobému počúvaniu pri vysokej hladine hlasitosti.
- Hlasitosť udržiavajte vždy na primeranej úrovni. Vysoká hlasitosť môže aj pri krátkom trvaní spôsobiť poškodenie sluchu.
- Používanie výrobku obmedzuje vnímanie okolitých zvukov. Počas používania preto neobsluhujte vozidlá ani stroje.



6. Inštalácia a uvedenie do prevádzky

6.1 Inštalčný vysielateľ

- Pripojte dongle 2,4 GHz k zdroju napájania pomocou vhodného portu USB na televízore.
- Teraz pripojte zvukový výstup televízora prostredníctvom dodaného audio kábla do jacku zásuvky dongle.

6.2 Inštalácia prijímača

- Pred prvým použitím slúchadlá úplne nabijte. LED dióda sa rozsvieti načerveno.
- Zapnite slúchadlá (7). LED dióda bliká azúrovo.
- Slúchadlá rozpoznajú signál 2,4 GHz a LED dióda sa rozsvieti namodro.
- Alternatívne je možné slúchadlá ovládať cez BT. Ak slúchadlá neprijmú signál z vysielача s frekvenciou 2,4 GHz, automaticky sa prepnú na príjem BT. V zdroji prehrávania vyberte možnosť "Hama TV-Headphones Dongle". Po úspešnom spárovaní sa LED dióda rozsvieti na zeleno.

6.3 Zapnutie/vypnutie

ON: Stlačte tlačidlo zap./vyp. (7) na približne 2 sekundy a ozve sa hlásenie "Power On".

OFF: Na vypnutie stlačte tlačidlo zapnutia a vypnutia (7) na približne 3 sekundy, zaznie hlásenie "Power Off".

Upozornenie – Automatické vypnutie slúchadiel



Slúchadlá sú vybavené automatickým vypínaním. Ak v priebehu 3 minút nenastane žiadne pripojenie k vášmu koncovému zariadeniu, slúchadlá sa automaticky vypnú.

7. Nabíjanie

Pred prvým použitím slúchadlá naplno nabite.

7.1 Vypnutie a pripojenie slúchadiel

Uistite sa, že slúchadlá sú pred nabíjaním vypnuté.

Pripojte dodaný nabíjací kábel USB do nabíjacej zdiery (2). Pripojte voľnú zástrčku nabíjacieho kábla USB-C k vhodnej nabíjačke USB. Prečítali jej návod na obsluhu použitej USB nabíjačky.

7.2 Nabíjanie slúchadiel

LED dióda (9) svieti počas nabíjania trvale načerveno.

Po ukončení nabíjania LED dióda (9) zhasne. Môže trvať až 2,5 hodiny, kým bude batéria úplne nabitá.

7.3 Kapacita batérie

V prípade nízkeho stavu nabitia batérie slúchadiel bliká LED dióda (9) načerveno a zaznie hlásenie "Battery Low".

8. Pripojenie Bluetooth® (párovanie) – alternatívne použitie – priamo bez dongle

Upozornenie – párovanie



- Uistite sa, že vaše koncové zariadenie s funkciou Bluetooth® je zapnuté a že je funkcia Bluetooth® aktivovaná.
- K tomu si prečítajte návod na obsluhu vášho koncového zariadenia.

Slúchadlá a koncové zariadenie by nemali byť od seba vzdialené viac ako 1 meter. Čím je vzdialenosť menšia, tým lepšie.

Slúchadlá zapnite tlačidlom zap./vyp. (7).

Stlačte Vol+ (5) a Vol- (6) súčasne na 3 sekundy, kým nezaznie "Pairing".

Keď LED dióda (9) striedavo bliká namodro a zaznie hlásenie:

Slúchadlá hľadajú pripojenie Bluetooth®.

Keď sa LED dióda (9) rozsvieti nazeleno a zaznie hlásenie:

Slúchadlá sú už spojené s Bluetooth® koncovým zariadením.

9. Ovládacie prvky

9.1 Mode

Pomocou tlačidla Mode (8) si môžete vybrať z 3 rôznych režimov.

Normal Mode: neutrálne prehrávanie

Voice Clarifying: Zvýraznený jazyk

Full Mode: Zosilnené výšky a basy

Ak to chcete urobiť, stlačte a podržte tlačidlo na 2 sekundy, aby ste prepli do ďalšieho režimu.

9.2 Telefón

Tlačidlo Telefón (4) umožňuje prijímať a ukončovať hovory v režime Bluetooth

9.3 Regulácia hlasitosti

Zvýšenie hlasitosti

Hlasitosť zvýšite jedným stlačením tlačidla + (5). Pri dosiahnutí maximálnej hlasitosti zaznie akustický signál.

Zníženie hlasitosti

Hlasitosť znížite jedným stlačením tlačidla – (6).

10. Audio prehrávanie cez audio kábel

Prípadne môžete tieto slúchadlá pripojiť aj pomocou kábla AUX. Na to je potrebné zasunúť jeho jeden koniec do koncového zariadenia a druhý koniec do audio vstupu (3).

11. Údržba a starostlivosť

Upozornenie



Pred čistením a pri dlhšom nepoužívaní odpojte zariadenie od siete.

- Na čistenie tohto výrobku používajte len navlhčenú utierku, ktorá nepúšťa vlákna a nepoužívajte žiadne agresívne čistiace prostriedky.
- Dávajte pozor na to, aby do výrobku nevnikla voda.

12. Vylúčenie zodpovednosti

Hama GmbH & Co KG nepreberá žiadnu zodpovednosť a neposkytuje záruky za škody vyplývajúce z neodbornej inštalácie, montáže alebo neodborného používania výrobku alebo z nerespektovania návodu na obsluhu a/alebo bezpečnostných upozornení.

13. Technické údaje

	Slúchadlá
Príjem signálu	Rádiový Bluetooth® 5.3
Prenosová frekvencia	2,4 GHz/2402 – 2480 MHz
Dosah	100 m (RF)/10 m (BT)
Frekvenčný rozsah	20 Hz – 20 kHz
Citlivosť	90 dB/mW
Impedancia	32 Ω
Priemer	Reproduktor 40 mm
Doba chodu	16 h
Prípojka	USB-C (na nabíjanie) 3,5 mm stereo (pre drôtové použitie)
Odber prúdu	5 V ~ 240 mA
Min. Kapacita	380 mAh
	Dongle
Prípojka	USB-A, 3,5 mm stereo (na prenos zvuku)
Prenos signálu	Rádio
Prenosová frekvencia	2402 – 2480 MHz
Dosah	100 m

14. Vyhlásenie o zhode

 Spoločnosť Hama GmbH & Co KG týmto vyhlasuje, že rádiové zariadenie typu [00221847] je v súlade so smernicou 2014/53/EÚ. Úplné EÚ vyhlásenie o zhode je k dispozícii na tejto internetovej adrese:

<https://support.hama.com/00221847>

Frekvenčné pásmo/frekvenčné pásma	2 402 MHz – 2 480 MHz
Vyžarovaný maximálny prenosový výkon	2,5mW E.I.R.P.

15. Údaje podľa nariadenia (EÚ) 2023/826

Informácie o spotrebe energie nájdete na:

<https://support.hama.com/00221847>

1. Elementos de comando e indicações

1. Microfone incorporado
2. Tomada de carregamento USB C
3. Tomada jack de 3,5 mm
4. Atendimento telefónico - Rejeitar - Desligar
5. Volume de som +/-
6. Intensidade do toque -
7. Interruptor ligar/desligar
8. Botão de modo (Completo - Voz - Normal)
9. LED de função
10. Botão de emparelhamento (2,4 GHz)
11. Tomada jack de 3,5 mm (sinal áudio IN - do televisor)

Muito obrigado por se ter decidido por este produto Hama!
Antes de utilizar o produto, leia atentamente todas as indicações e observações deste manual. Em seguida, guarde as instruções de uso num local seguro, para as poder consultar sempre que necessário. Se transferir o produto para um novo proprietário, entregue também este manual de instruções.

2. Explicação dos símbolos de aviso e das observações

Aviso



Este símbolo é utilizado para identificar informações de segurança ou para chamar a atenção para perigos e riscos especiais.

Nota



Este símbolo é utilizado para identificar informações de segurança adicionais ou para assinalar observações importantes.

3. Descrição dos símbolos da etiqueta do produto



A potência do carregador deve variar entre uma potência mínima de 2,0 watts exigida pelo sistema de rádio e uma potência máxima de 2,0 watts necessária para atingir a velocidade máxima de carregamento.

Graças à interface USB uniformizada, é também possível utilizar um carregador com potência de saída mais elevada.

4. Conteúdo da embalagem

- 1 x auscultadores para TV
- 1 x cabo de carregamento USB-C
- 1 X dongle de 2,4 GHz
- 1 x cabo de áudio
- 1x manual de instruções

5. Indicações de segurança

- O produto está previsto apenas para utilização privada e não comercial.
- Utilize o produto exclusivamente para o fim a que se destina.
- As crianças devem ser vigiadas, para evitar que possam brincar com o produto.
- Nunca utilize o produto em áreas em que não sejam permitidos dispositivos eletrónicos.
- Não tente efetuar a manutenção ou reparação do produto. Qualquer trabalho de manutenção deve ser executado por técnicos especializados.
- Nunca abra o produto, nem o utilize caso esteja danificado.
- Não dobre nem esmague o cabo.
- Nunca deixe cair o produto, nem o submeta a choques fortes.
- Elimine imediatamente o material da embalagem em conformidade com as normas locais aplicáveis.
- Nunca introduza alterações no produto. Se o fizer, a garantia deixará de ser válida.
- Proteja o produto da sujidade, da humidade e do sobreaquecimento, e utilize-o unicamente em ambientes secos.
- Nunca utilize o produto diretamente ao pé de aquecimentos ou de outras fontes de calor, nem o exponha à incidência direta dos raios de sol.
- Utilize o produto sempre só em condições climáticas moderadas.
- Tal como qualquer outro dispositivo elétrico, este produto não pode ser manuseado por crianças!
- Nunca utilize o produto fora dos limites de desempenho indicados nos dados técnicos.
- Nunca utilize o produto em ambientes húmidos e evite os salpicos de água
- Ao conduzir um veículo pesado ou um automóvel desportivo, não permita que o seu produto o distraia e tenha atenção ao trânsito e ao meio envolvente.
- A bateria está montada de forma fixa e não pode ser removida; elimine o produto como um todo de acordo com as determinações legais em vigor.
- Nunca deite a bateria ou o produto para o fogo.
- Não altere nem deforme/aqueça/desmonte as baterias.
- Não utilize o produto enquanto estiver a ser carregado!

Aviso – Bateria



- Utilize apenas carregadores ou portas USB adequados para efetuar o carregamento.
- Nunca utilize um carregador ou portas USB danificados em geral, nem os tente reparar.
- Não submeta o produto a um carregamento excessivo ou a um descarregamento completo.
- Evite um armazenamento, um carregamento e uma utilização em condições de temperaturas extremas e de pressão atmosférica extremamente baixa (como, por exemplo, a grandes altitudes).
- Sempre que o produto for armazenado por um período prolongado, recarregue-o regularmente (pelo menos trimestralmente).

Aviso - Ímanes



- O produto gera campos magnéticos. As pessoas com pacemakers devem procurar aconselhamento médico antes de utilizarem este produto, uma vez que o funcionamento do pacemaker pode ser afetado.
- Não coloque cartões de multibanco ou semelhantes com faixas magnéticas na proximidade da caixa carregadora ou dos auriculares. As informações memorizadas na faixa magnética dos cartões poderão ser danificadas ou completamente apagadas.

Aviso - Volume de som alto



- Pressão acústica mais elevada!
- Risco de lesões auditivas.
- Para não perder a audição, evite ouvir com um volume de som mais alto durante um período longo.
- Mantenha sempre um volume de som não exagerado. Um volume de som alto, mesmo durante um período curto, poderá causar lesões auditivas.
- A utilização do produto limita a sua percepção do ruído ambiente. Por isso, enquanto utiliza o produto não conduza ou opere máquinas.



6. Instalação e colocação em funcionamento

6.1 Instalação do transmissor

- Ligue o dongle de 2,4 GHz a uma porta USB adequada no seu televisor para obter alimentação elétrica.
- Agora, ligue a saída de áudio do seu televisor à tomada jack do dongle utilizando o cabo de áudio fornecido.

6.2 Instalação do recetor

- Carregue totalmente os auscultadores antes de os utilizar pela primeira vez. O LED acende-se a vermelho.
- Ligue os auscultadores (7). O LED pisca a ciano.
- Os auscultadores reconhecem automaticamente o sinal de 2,4 GHz e o LED acende-se a azul.
- Em alternativa, os auscultadores podem ser operados através de BT. Se os auscultadores não receberem um sinal do transmissor de 2,4 GHz, mudam automaticamente para a receção BT. Seleccione "hama TV-Headphones Dongle" na sua fonte de reprodução. Após o emparelhamento bem sucedido, o LED acende-se a verde.

6.3 Ligar/desligar

ON: Premir o botão Ligar/Desligar (7) durante cerca de 2 segundos, soa a mensagem "**Power On**".

OFF: Para desligar, prima o botão Ligar/Desligar (7) durante cerca de 3 segundos, soa a mensagem "**Power OFF**".

Observação - Desligamento automático dos auscultadores



Os auscultadores estão equipados com um sistema automático de desligamento. Se no prazo de 3 minutos os auscultadores não se ligarem ao seu dispositivo (emparelhamento), os auscultadores desligam-se automaticamente.

7. Carregamento

Antes de utilizar os auscultadores pela primeira vez, carregue-os uma vez com a carga total.

7.1 Desligar e ligar os auscultadores

Certifique-se de que os auscultadores estejam desligados.

Ligue o cabo de carregamento USB fornecido juntamente à tomada de carregamento (2). Ligue a ficha livre do cabo de carregamento USB-C a um carregador USB apropriado. Ao fazê-lo, cumpra as indicações do manual de instruções do carregador USB utilizado.

7.2 Processo de carregamento dos auscultadores

O LED (9) acende-se durante o processo de carregamento, permanentemente, em vermelho.

Terminado o processo de carregamento, o LED (9) apaga-se.

O acumulador pode demorar até 2,5 horas a ficar com a carga completa.

7.3 Capacidade da bateria

Quando a carga dos auscultadores estiver baixa, o LED (9) pisca a vermelho e segue-se a mensagem "**Battery Low**".

8. Ligação Bluetooth® (emparelhamento) - Utilização alternativa - diretamente sem dongle

Observação - Emparelhamento



- Certifique-se de que o seu dispositivo compatível com Bluetooth® esteja ligado e de que o Bluetooth® esteja ativado.
- Consulte o manual de instruções do seu dispositivo para obter mais informações sobre este assunto.

Os auscultadores e o dispositivo final não devem estar mais de 1 metro um do outros. Quanto menor for a distância, melhor.

Ligue os auscultadores com o botão lig./deslig. (7).

Prima simultaneamente os botões Vol+ (5) e Vol- (6) durante 3 segundos até ouvir "**Pairing**".

Se o LED (9) piscar de forma intermitente e ouvir a mensagem:

os auscultadores estão à procura de uma ligação por Bluetooth®.

Quando o LED (9) se acende a verde e anuncia:

os auscultadores já estão emparelhados com um dispositivo final com Bluetooth®.

9. Elementos de comando

9.1 Modo

Pode seleccionar entre 3 modos diferentes utilizando o botão Modo (8).

Normal Mode: reprodução neutra

Voice Clarifying: Idioma em destaque

Full Mode: Agudos e graves amplificados

Para tal, mantenha o botão premido durante 2 segundos para mudar para o modo seguinte.

9.2 Telefone

Pode utilizar o botão Telefone (4) para aceitar e terminar chamadas telefónicas no modo Bluetooth

9.3 Regulação do volume de som

Aumentar o volume de som

Prima uma vez o botão + (5) para aumentar o volume de som.

Quando é regulado o volume de som máximo, é emitido um sinal.

Reduzir o volume de som

Prima uma vez o botão - (6) para reduzir o volume de som.

10. Reprodução áudio através de cabo áudio

Em alternativa, também pode ligar estes auscultadores utilizando um cabo AUX. Para o fazer, insira uma extremidade do cabo no equipamento terminal, e a outra extremidade na entrada áudio (3).

11. Manutenção e conservação

Nota



Antes de limpar o seu dispositivo, e quando não o for utilizar por um período prolongado, desligue-o sempre da alimentação elétrica/corrente.

- Limpe o produto apenas com um pano sem pelos ligeiramente humedecido e não utilize produtos de limpeza agressivos.
- Certifique-se de que não penetre água no produto.

12. Exclusão de responsabilidade

A Hama GmbH & Co KG declina toda e qualquer responsabilidade ou garantia por danos decorrentes da instalação, da montagem ou do manuseamento incorretos do produto e/ou do incumprimento do manual de instruções e/ou das indicações de segurança.

13. Dados técnicos

	Auscultadores
Receção do sinal	Bluetooth® 5.3 sem fios
Frequência de transmissão	2.4 GHz / 2402 - 2480 MHz
Alcance	100m (RF) / 10m (BT)
Gama de frequências	20 Hz – 20 kHz
Sensibilidade	90 dB / mW
Impedância	32 Ω
Diâmetro	Altifalante de 40 mm
Autonomia	16 h
Conexão	USB-C (para carregamento) 3,5 mm estéreo (para utilização com fios)
Consumo de energia	5V ~ 240 mA
Capacidade mín.	380 mAh
	Dongle
Conexão	USB-A, 3,5 mm estéreo (para transmissão de áudio)
Transmissão de sinais	Rádio
Frequência de transmissão	2402-2480MHz
Alcance	100 m

14. Declaração de conformidade

 A Hama GmbH & Co KG declara por esta via que o equipamento de rádio do tipo [00221847] está em conformidade com a Diretiva 2014/53/UE. O texto integral da declaração de conformidade está disponível no seguinte endereço de Internet:

<https://support.hama.com/00221847>

Banda de frequências/bandas de frequências	2402 MHz – 2480 MHz
Potência máxima transmitida	2.5mW E.I.R.P.

15. Indicações de acordo com o Regulamento 2023/826/UE

As informações em relação ao consumo de energia podem consultadas em:

<https://support.hama.com/00221847>

1. Manöverelement och indikeringar

1. Inbyggd mikrofon
2. USB-C laddningsuttag
3. 3,5 mm teleplugg
4. Telefonsamtal Ta emot – Avvisa – Lägg på
5. Volym +
6. Volym –
7. Strömbrytare
8. Mode-knapp (Full – Voice – Normal)
9. Funktions-LED
10. Pairing-knapp (2,4 GHz)
11. 3,5 mm uttag (ljudsignal IN – från TV)

Tack för att du valde en Hama-produkt!

Ta dig tid och läs först igenom följande instruktioner och anmärkningar helt och hållet. Förvara sedan den här bruksanvisningen på en säker plats för att kunna titta i den när det behövs. Om du gör dig av med apparaten ska du lämna bruksanvisningen till den nya ägaren.

2. Förklaring av varningssymboler och information

Varning



Används för att markera säkerhetsanvisningar eller för att rikta uppmärksamheten mot speciella faror och risker.

Information



Används för att markera ytterligare information eller viktig information.

3. Förklaring av symboler i produktmärkningen



Laddarens effekt måste sträcka sig från en minsta effekt på 2,0 watt som krävs av radiosystemet till en maximal effekt på 2,0 watt som krävs för att uppnå den maximala laddningshastigheten.

Det standardiserade USB-gränssnittet gör det också möjligt att använda en laddare med högre utgångseffekt.

4. Förpackningens innehåll

- 1 x TV-hörlurar
- 1 x USB-C-laddningskabel
- 1 x dongle 2,4 GHz
- 1 ljudkabel
- 1 x bruksanvisning

5. Säkerhetsinformation

- Produkten är avsedd för privat hemmabruk, inte för yrkesmässig användning.
- Använd bara produkten till det som den är avsedd för.
- Barn ska hållas under uppsikt så att de inte leker med produkten.
- Använd inte produkten inom områden där elektroniska apparater inte är tillåtna.
- Försök inte serva eller reparera produkten själv. Överlåt allt servicearbete till behörig fackpersonal.
- Öppna inte produkten och fortsätt inte att använda den om den är skadad.
- Kabeln får inte klämmas eller bockas.
- Tappa inte produkten och utsätt den inte för kraftiga vibrationer.
- Återvinn förpackningsmaterialet direkt enligt de lokala återvinningsbestämmelserna.
- Gör inga förändringar på produkten. Då förlorar du alla garantianspråk.
- Skydda produkten mot smuts, fukt och överhettning och använd den bara i torra utrymmen.
- Använd inte produkten i omedelbar närhet av värmeelement, andra värmekällor eller i direkt solsen.
- Använd endast produkten under normala väderförhållanden.
- Precis som alla elektriska apparater ska även denna förvaras utom räckhåll för barn!
- Använd inte produkten utöver de kapacitetsgränser som anges i tekniska data.
- Använd inte produkten i fuktig miljö och undvik vattenstänk
- Se till att du inte distraheras av din produkt när du kör och var uppmärksam på trafiksituationen och omgivningen.
- Batteriet är fast monterat och kan inte tas bort. Produkten ska omhändertas i sin helhet enligt gällande bestämmelser.
- Kasta inte batteriet eller produkten i öppen eld.
- Förändra och/eller deformera inte uppladdningsbara/vanliga batterier och värm inte upp dem eller plocka isär dem.
- Använd inte produkten när den laddas!

Varning – batteri



- Använd bara lämpliga laddare eller USB-anslutningar för laddning.
- Trasiga laddare eller USB-kontakter ska generellt inte användas. Försök inte att reparera dem.
- Överladda eller djupurladda inte produkten.
- Undvik att förvara, ladda och använda produkten vid onormala temperaturer och mycket lågt lufttryck (t.ex. på hög höjd).
- Ladda batteriet regelbundet (minst varje kvartal) vid längre lagring.

Varning – magneter



- Produkten alstrar magnetiska fält. Personer med pacemaker bör rådgöra med läkare om den här produkten kan påverka pacemakers funktion.
- Förvara inte betalkort eller liknande kort med magnetremsa i närheten av laddningsstationen eller hörlurarna. Informationen i korten kan skadas eller raderas helt.

Varning – hög ljudstyrka



- Högt ljudtryck!
- Det finns risk för hörselskador.
- Undvik att lyssna på hög ljudvolym under längre tid för att inte riskera hörselskador.
- Håll alltid volymen på en förnuftig nivå. Höga ljudnivåer – även under kort period – kan leda till hörselskador.
- När produkten används hör du inte ljud i omgivningen lika bra som annars. Kör därför inga fordon eller maskiner under användningen.



6. Installation och idrifttagning

6.1 Installera sändare

- Anslut 2,4 GHz-dongeln till strömförsörjningen via en lämplig USB-uttag på din teve.
- Koppla nu ihop ljudutgången på din teve via den medföljande ljudkabeln till telepluggen på dongeln.

6.2 Installera mottagare

- Ladda hörlurarna helt före första användningen. Lysdioden lyser med rött sken.
- Slå på hörlurarna (7). Lysdioden blinkar cyanblått.
- Hörlurarna känner automatiskt av 2,4 GHz-signalen och lysdioden lyser med blått sken.
- Alternativt kan hörlurarna manövreras via BT. Om hörlurarna inte tar emot en signal från 2,4 GHz-sändaren växlar den automatiskt till BT-mottagning. Välj "hama TV-Headphones Dongle" som din uppspelningsskälla. Efter framgångsrik parkoppling lyser lysdioden med grönt sken.

6.3 Till-/ frånkoppling

PÅ: Tryck på strömbrytaren (7) i ca 2 sekunder, meddelandet "Power On" ljuder.

AV: För att stänga av trycker du på strömbrytaren (7) i ca 3 sekunder, tills meddelandet "Power OFF" ljuder.

Information – Automatisk avstängning av hörlurarna



Hörlurarna har automatisk avstängning. Om det inte finns någon anslutning till din slutenhet under 3 minuter stängs de av automatiskt.

7. Laddning

Ladda upp hörlurarna fullständigt innan de tas i bruk första gången.

7.1 Sätta på och stänga av hörlurarna

Kontrollera att hörlurarna är avstängda före den första laddningen.

Anslut den medföljande USB-laddningskabeln till laddningsuttaget (2). Anslut USB-C-laddningskabelns fria kontakt till en lämplig USB-laddare. Se bruksanvisningen för den USB-laddare som används.

7.2 Laddning av hörlurarna

Lysdioden (9) lyser rött med fast sken under laddningen.

När laddningen är klar slocknar lysdioden (9).

Det kan dröja upp till 2,5 timmar innan batteriet är fulladdat.

7.3 Batterikapacitet

När hörlurarnas batterinivå är låg blinkar lysdioden (9) rött och meddelandet "Battery Low" ljuder.

8. Bluetooth® -anslutning (parkoppling) – Alternativ användning – Direkt utan dongel

Information – parkoppling



- Kontrollera att den Bluetooth®-kompatibla slutenheten är påslagen och att Bluetooth® är aktiverat.
- Se bruksanvisningen för din slutenhet.

Hörlurarna och slutenheten bör inte vara på längre avstånd än 1 meter från varandra. Ju kortare avstånd desto bättre.

Slå på hörlurarna med strömbrytaren (7).

Tryck på Vol+ (5) och Vol- (6) samtidigt i 3 sekunder tills "Pairing" ljuder.

När lysdioden (9) blinkar omväxlande blått och meddelandet:

Hörlurarna söker efter en Bluetooth®-anslutning.

När lysdioden (9) lyser med grönt sken och meddelandet:

Hörlurarna är redan anslutna till en Bluetooth®-slutenhet.

9. Manöverelement

9.1 Läge

Med Mode-knappen (8) kan du välja mellan 3 olika lägen.

Normal Mode: neutral uppspelning

Voice Clarifying: Talet är förstärkt

Full Mode: Förstärkt diskant och bas

För att göra detta, tryck och håll ned knappen i 2 sekunder för att växla till nästa läge.

9.2 Telefon

Med Phone-knappen (4) kan du ta emot och avsluta telefonsamtal i Bluetooth-läge

9.3 Volymreglering

Öka volymen

Tryck en gång på +-knappen (5) för att öka volymen. När högsta volym är uppnådd ljuder en signal.

Minska volymen

Tryck en gång på -knappen (6) för att minska volymen.

10. Ljudåtergivning via ljudkabel

Alternativt kan du också ansluta dessa hörlurar med en AUX-kabel. Sätt då i den ena änden i slutenheten och den andra änden i ljudgången (3).

11. Service och skötsel

Information



Koppla bort apparaten från nätet innan du rengör den och om du inte ska använda den under en längre tid.

- Använd endast en luddfri, lätt fuktad trasa för att rengöra produkten och använd inga aggressiva rengöringsmedel.
- Se till att det inte kommer in vatten i produkten.

12. Garantifriskrivning

Hama GmbH & Co KG övertar ingen form av ansvar eller garanti för skador som beror på felaktig installation, montering och felaktig produktanvändning eller på att bruksanvisningen och/eller säkerhetsinformationen inte följs.

13. Tekniska data

	Hörlurar
Signalmottagning	Trådlös Bluetooth® 5.3
Sändningsfrekvens	2,4 GHz/2 402–2 480 MHz
Räckvidd	100 m (RF)/10 m (BT)
Frekvensområde	20 Hz–20 kHz
Känslighet	90 dB/mW
Impedans	32 Ω
Diameter	40 mm högtalare
Drifttid	16 h
Anslutning	USB-C (för laddning) 3,5 mm stereo (för trådbunden användning)
Strömförbrukning	5 V ~ 240 mA
Min. kapacitet	380 mAh
	Dongel
Anslutning	USB-A, 3,5 mm stereo (för ljudöverföring)
Signalöverföring	Radiosignal
Sändningsfrekvens	2 402–2 480 MHz
Räckvidd	100 m

14. Försäkran om överensstämmelse



Härmed försäkras Hama GmbH & Co KG, att denna typ av radioutrustning [00221847] överensstämmer med direktiv 2014/53/EU. Den fullständiga texten till EU-försäkran om överensstämmelse finns på följande webbadress: <https://support.hama.com/00221847>

Frekvensband	2 402 MHz–2 480 MHz
Max. utstrålad sändareffekt	2,5 m W E.I.R.P.

15. Uppgifter enligt förordning (EU) 2023/826

Information om energiförbrukning finns på: <https://support.hama.com/00221847>

1. Элементы управления и индикаторы

1. Встроенный микрофон
2. Разъем для зарядки USB-C
3. Разъем TRS 3,5 мм
4. Принять вызов – Отклонить вызов – Положить трубку
5. Громкость +
6. Громкость –
7. Кнопка "Вкл./Выкл."
8. Кнопка режима (Полный – Голосовой – Нормальный)
9. Светодиод функций
10. Кнопка сопряжения (2,4 ГГц)
11. Разъем TRS 3,5 мм (вход аудиосигнала – от телевизора)

Благодарим вас за выбор продукции Nana!

Перед использованием внимательно прочтите следующие инструкции и указания. Храните данное руководство по эксплуатации в надежном месте, чтобы в случае необходимости у вас всегда был доступ к нему. При продаже устройства передайте руководство новому владельцу.

2. Пояснения к предупреждающим знакам и указаниям

Предупреждение



Используется для маркировки указаний по технике безопасности или для акцентирования внимания на особых опасностях и рисках.

Указание



Используется для дополнительного обозначения информации или важных указаний.

3. Значения символов маркировки изделия



Мощность зарядного устройства должна варьироваться от минимальной мощности 2,0 Вт, необходимой для радиоустановки, до максимальной мощности 2,0 Вт, необходимой для достижения максимальной скорости зарядки.

Стандартный USB-интерфейс позволяет также использовать зарядное устройство с более высокой выходной мощностью.

4. Комплект поставки

- 1 пара наушников для телевизора
- 1 зарядный кабель USB-C
- 1 адаптер 2,4 ГГц
- 1 аудиокабель
- 1 руководство по эксплуатации

5. Указания по технике безопасности

- Изделие предназначено для домашнего, некоммерческого применения.
- Используйте изделие исключительно в предусмотренных целях.
- Не позволяйте детям играть с изделием.
- Не применяйте изделие в зонах, где использование электронных устройств запрещено.

- Не пытайтесь самостоятельно выполнять техническое обслуживание или ремонт изделия. Ремонт разрешается производить только квалифицированному персоналу.
- Не вскрывайте изделие и не используйте его при наличии повреждений.
- Не сгибайте и не пережимайте кабель.
- Избегайте падения изделия и не подвергайте его сильным вибрациям.
- Сразу утилизируйте упаковочный материал согласно действующим местным предписаниям по утилизации.
- Не вносите в изделие конструктивные изменения. В результате этого любые гарантийные обязательства теряют свою силу.
- Не допускайте загрязнения изделия, защищайте его от влаги и перегрева. Не используйте изделие при высокой влажности.
- Не используйте изделие в непосредственной близости от систем отопления, других источников тепла или под прямыми солнечными лучами.
- Используйте изделие только при приемлемых климатических условиях.
- Данное изделие, как и все электрические приборы, следует беречь от детей!
- При использовании изделия не допускайте превышения предела мощности, указанного в технических характеристиках.
- Не используйте изделие во влажной среде, избегайте брызг.
- Во время езды на автомобиле или занятий активными видами спорта не отвлекайтесь, а следите за дорожной обстановкой и окружением.
- Аккумулятор является стационарным и не подлежит демонтажу, утилизируйте изделие целиком в соответствии с законодательными предписаниями.
- Не бросайте аккумуляторную батарею или изделие в огонь.
- Не изменяйте, не деформируйте, не нагревайте, не разбирайте аккумуляторы/батареи.
- Не используйте изделие во время зарядки!

Предупреждение – аккумулятор



- Для зарядки используйте только подходящие зарядные устройства или USB-разъемы.
- Не используйте неисправные зарядные устройства или USB-разъемы и не пытайтесь их отремонтировать.
- Не допускайте избыточной зарядки и глубокой разрядки изделия.
- Не храните, не заряжайте и не используйте устройство при очень низких и очень высоких температурах и очень низком атмосферном давлении (например, на больших высотах).
- При длительном хранении регулярно заряжайте изделие (не реже одного раза в квартал).

Предупреждение – магниты



- Изделие создает магнитные поля. При использовании кардиостимуляторов проконсультируйтесь с врачом на предмет совместимости изделия с такими устройствами.
- Не храните банковские или аналогичные карты с магнитной полосой рядом с зарядным боксом или наушниками. Это может привести к повреждению карт или удалению сохраненной на них информации.

Предупреждение – высокая громкость



- Высокая звуковая нагрузка!
- Существует риск ухудшения слуха.
- Чтобы не допустить потери слуха, не используйте наушники при высоком уровне громкости в течение длительного времени.
- Поддерживайте нормальную громкость. Воздействие громкого звука, в т. ч. в течение короткого времени, может привести к повреждению органов слуха.
- Во время эксплуатации изделия снижается степень восприятия окружающих звуков и шумов. Запрещается использовать изделие во время вождения автомобиля или управления машинами.



6. Монтаж и ввод в эксплуатацию

6.1 Монтаж передатчика

- Для электропитания подключите адаптер 2,4 ГГц к подходящему USB-разъему телевизора.
- Теперь подключите аудиовыход вашего телевизора к разъему TRS адаптера с помощью аудиокабеля, входящего в комплект поставки.

6.2 Установка приемника

- Полностью зарядите наушники перед первым использованием. Светодиод горит красным.
- Включите наушники (7). Светодиод мигает голубым.
- Наушники автоматически распознают сигнал 2,4 ГГц, и светодиод загорается синим цветом.
- В качестве альтернативы наушниками можно управлять через Bluetooth (BT). Если наушники не получают сигнал от передатчика 2,4 ГГц, они автоматически переключаются на прием BT. В качестве источника воспроизведения выберите hama TV-headphone. После успешного сопряжения светодиод загорится зеленым.

6.3 Включение/выключение

Включение: Удерживайте нажатой кнопку включения-выключения (7) в течение прибл. 2 секунд, пока не услышите сообщение **"Power On"**.

Выключение: Для выключения удерживайте нажатой кнопку включения-выключения (7) в течение прибл. 3 секунд, пока не услышите оповещение **"Power OFF"** звуки.

Примечание — автоматическое выключение наушников



Наушники оснащены системой автоматического выключения. Если в течение 3 мин соединение с оконечным устройством отсутствует, они автоматически выключаются.

7. Зарядка

Перед первым применением необходимо полностью зарядить наушники.

7.1 Выключение и подключение наушников

Убедитесь в том, что перед зарядкой наушники выключены.

Подключите прилагаемый зарядный USB-кабель к зарядному гнезду (2). Подключите свободный штекер зарядного кабеля USB-C к подходящему зарядному устройству с USB-портом. Соблюдайте руководство по эксплуатации используемого зарядного USB-устройства.

7.2 Процесс зарядки наушников

Во время зарядки светодиод (9) постоянно горит красным светом.

После завершения зарядки светодиод (9) гаснет. Для полной зарядки аккумулятора может потребоваться до 2,5 часов.

7.3 Емкость аккумулятора

При низком уровне заряда аккумулятора наушников светодиод (9) мигает красным и раздается устное оповещение **"Battery Low"**.

8. Соединение Bluetooth® (сопряжение) – альтернативное использование – напрямую без адаптера

Указание — сопряжение



- Убедитесь, что оконечное устройство с возможностью соединения через Bluetooth® включено и Bluetooth®-соединение установлено.
- Соблюдайте соответствующие указания руководства по эксплуатации вашего оконечного устройства.

Наушники и оконечное устройство должны находиться на расстоянии не больше 1 м друг от друга. Чем меньше расстояние, тем лучше.

Включите наушники нажатием кнопки ВКЛ./ВЫКЛ. (7). Одновременно нажмите и удерживайте нажатыми в течение 3 секунд кнопки Vol+ (5) и Vol- (6), пока не раздастся **"Pairing"**.

Если светодиод (9) попеременно мигает синим и раздается устное оповещение:

наушники пытаются установить соединение Bluetooth®.

Если светодиод (9) горит зеленым светом и раздается устное оповещение:

наушники уже установили соединение с оконечным устройством с Bluetooth®.

9. Элементы управления

9.1 Режим

С помощью кнопки режима (8) вы можете выбрать один из трех имеющихся режимов.

Normal Mode: нейтральное воспроизведение

Voice Clarifying: голосовое управление

Full Mode: усиление высоких и низких частот

Чтобы перейти в следующий режим, нажмите и удерживайте кнопку в течение 2 секунд.

9.2 Телефон

С помощью кнопки телефона (4) вы можете принимать и завершать телефонные вызовы в режиме Bluetooth

9.3 Регулировка громкости

Увеличение громкости

Для увеличения громкости однократно нажмите кнопку "+" (5). При достижении максимальной громкости раздается звуковой сигнал.

Уменьшение громкости

Для уменьшения громкости однократно нажмите кнопку "-" (6).

10. Воспроизведение музыки через подключение с использованием аудиокабеля

В качестве альтернативы вы можете подключить эти наушники с помощью кабеля AUX. Для этого вставьте один конец кабеля в разъем на оконечном устройстве, а другой — в аудиовход (3).

11. Техническое обслуживание и уход

Указание



Перед очисткой и при длительном неиспользовании отключите устройство от сети.

- Очищайте изделие только с помощью слегка влажной безворсовой салфетки; не используйте агрессивные чистящие средства.
- Следите за тем, чтобы в изделие не попадала вода.

12. Исключение ответственности

Hama GmbH & Co. KG не несет ответственности за повреждения, возникшие в результате ненадлежащей установки, монтажа и ненадлежащего использования изделия или несоблюдения требований руководства по эксплуатации и/или указаний по технике безопасности.

13. Технические характеристики

	Наушники
Прием сигнала	Беспроводная связь Bluetooth® 5.3
Частота передачи	2,4 ГГц/2402–2480 МГц
Дальность действия	100 м (RF)/10 м (BT)
Частотный диапазон	20 Гц–20 кГц
Чувствительность	90 дБ/мВт
Полное сопротивление	32 Ом
Диаметр	Динамики 40 мм
Время работы	16 ч
Подключение	USB-C (для зарядки) Стереоразъем 3,5 мм (для проводного подключения)
Потребление тока	5 В ~ 240 мА
Мин. емкость	380 мА•ч
	Адаптер
Подключение	USB-A, стереоразъем 3,5 мм (для передачи звука)
Передача сигнала	Радио
Частота передачи	2402–2480 МГц
Дальность действия	100 м

14. Сертификат соответствия

 Настоящим компания Hama GmbH & Co KG заявляет, что радиооборудование типа [00221847] соответствует требованиям директивы 2014/53/ЕС. Полный текст декларации соответствия ЕС доступен по следующему адресу в сети Интернет:
<https://support.hama.com/00221847>

Диапазон/диапазоны частот	2402–2480 МГц
Максимальная излучаемая мощность	2,5 мВт E.I.R.P (эквивалентная мощность изотропного излучения)

15. Данные в соответствии с постановлением (ЕС) 2023/826

Информация об энергопотреблении доступна на сайте: <https://support.hama.com/00221847>

1. Елементи за управление и индикатори

1. Вграден микрофон
2. Букса за зареждане с краен тип USB-C
3. 3,5-милиметрова буksa
4. Телефон: Приемане на разговор – Отхвърляне на разговор – Прекратяване на телефонен разговор
5. Сила на звука +
6. Сила на звука –
7. Бутон за Вкл./Изкл.
8. Бутон за режим (Full – Voice – Normal)
9. Функционален светодиод
10. Бутон за сдвояване (2,4 GHz)
11. 3,5-милиметрова буksa (аудио сигнал IN – от телевизора)

Благодарим Ви, че сте избрали продукт на Nana! Отделете време и прочете изцяло следващите инструкции и указания. След това запазете настоящото ръководство за експлоатация на сигурно място, за да можете да правите справки с него при нужда. Ако продадете уреда, предайте това ръководство за експлоатация на новия собственик.

2. Обяснение на предупредителните символи и указания

Предупреждение



Използва се, за да обозначава указание за безопасност или за да насочи вниманието към конкретни опасности и рискове.

Указание



Използва се, за да обозначи допълнителна информация или важни указания.

3. Обяснение на символите от маркировката на продукта



Мощността на зарядното устройство трябва да варира от минимална мощност 2,0 W, изисквана от радиосистемата, до максимална мощност 2,0 W, необходима за постигане на максимална скорост на зареждане.

Благодарение на стандартизирания USB интерфейс може да се използва и зарядно устройство с по-висока изходна мощност.

4. Съдържание на опаковката

- 1 бр. слушалки за телевизор
- 1 бр. USB-C кабел за зареждане
- 1 бр. донгъл 2,4 GHz
- 1 бр. аудиокабел
- 1 бр. ръководство за експлоатация

5. Указания за безопасност

- Продуктът е предвиден за лична, нестопанска битова употреба.
- Използвайте продукта само за предвидената цел.
- Децата трябва да бъдат под надзор, за да се гарантира, че няма да си играят с продукта.
- Не използвайте продукта в зони, в които не са разрешени електронни уреди.
- Не се опитвайте сами да обслужвате или ремонтирате уреда. Оставете всякаква техническа поддръжка на компетентните специалисти.
- Не отваряйте уреда и при повреда не продължавайте да го използвате.
- Не пречупвайте и не притискайте кабела.
- Не позволявайте на продукта да пада и не го излагайте на силни вибрации.
- Извършете опаковъчния материал веднага съгласно валидните местни разпоредби за изхвърляне на отпадъци.
- Не извършвайте промени по продукта. Така ще загубите всякакво право на гаранционни претенции.
- Пазете продукта от замърсяване, влага и прегряване и го използвайте само в сухи помещения.
- Не използвайте продукта в непосредствена близост до отоплителни уреди, други източници на топлина или на директна слънчева светлина.
- Използвайте продукта само при умерени климатични условия.
- Подобно на всички електрически продукти, този продукт не бива да попада в ръцете на деца!
- Не използвайте уреда извън неговите граници на мощността, посочени в техническите данни.
- Не използвайте продукта във влажна среда и избягвайте водни пръски
- По време на пътуването с МПС или спортен уред не разрешавайте да бъдете отклонявани от Вашия продукт и внимавайте за положението при движение и Вашата околна среда.
- Акумулаторната батерия е неподвижно вградена и не може да се маха, изхвърлете продукта като цяло според законите разпоредби.
- Не хвърляйте батерията или продукта в огън.
- Не променяйте и/или не деформирайте/нагревайте/разглобявайте акумулаторните батерии/батериите.
- Не използвайте продукта по време на зареждане!

Предупреждение: Акумулаторна батерия



- За зареждане използвайте само подходящи зарядни устройства или USB изводи.
- По принцип не използвайте повредени зарядни устройства или USB изводи и не се опитвайте да ги поправяте.
- Не позволявайте продукта да се зарежда повече от необходимото или да се разрежда напълно.
- Избягвайте съхранение, зареждане и използване при екстремни температури и изключително ниско налягане на въздуха (като например на големи височини).
- При по-продължително съхранение дозаредете периодично (поне веднъж на три месеца).

Предупреждение – магнити



- Продуктът генерира магнитни полета. Лицата със сърдечни стимулатори трябва да се консултират с лекар преди употреба на продукта, тъй като функцията на сърдечния стимулатор може да бъде нарушена.
- ЕС или други подобни карти с магнитни ленти не бива да се съхраняват в близост до зарядното устройство или слушалката. Данните от картата могат да бъдат повредени или изтрити.

Предупреждение – силен звук



- Голямо акустично налягане!
- Съществува опасност от увреждане на слуха.
- За да бъде предотвратена загуба на слуха, избягвайте слушането на силен звук за дълъг период от време.
- Поддържайте силата на звука винаги на разумно ниво. Голямата сила на звука може – дори и при малка продължителност – да доведе до увреждания на слуха.
- Употребата на продукта ограничава възприемането Ви на шумове от околната среда. Поради тази причина по време на употребата не управлявайте автомобили или машини.



6. Монтаж и пускане в експлоатация

6.1 Инсталиране на предавателя

- Свържете донгъла 2,4 GHz към електрозахранването посредством подходящ USB порт на телевизора.
- След това свържете аудио изхода на телевизора към буксата на донгъла с помощта на доставения аудиокабел.

6.2 Инсталиране на приемника

- Заредете напълно слушалките, преди да ги използвате за първи път. Светодиодът свети в червено.
- Включете слушалките (7). Светодиодът мига в синьо.
- Слушалките автоматично разпознават 2,4-гигагерцовия сигнал и светодиода светва в синьо.
- Алтернативно, слушалките могат да се управляват чрез BT. Ако слушалките не получат сигнал от 2,4-гигагерцовия предавател, те автоматично превключват на BT приемане. Изберете „hama TV-Headphones Dongle“ в източника на възпроизвеждане. След успешно сдвояване светодиода светва в зелено.

6.3 Включване/изключване

ON (Вкл.): Натиснете бутона за Вкл./Изкл. (7) за около 2 секунди, прозвучава съобщението „Power On“.

OFF (Изкл.): За изключване натиснете бутона за Вкл./Изкл. (7) за около 3 секунди, прозвучава съобщението „Power OFF“.

Указание: Автоматично изключване на слушалките



Слушалките разполагат с функция за автоматично изключване. Ако в рамките на 3 минути не се осъществи свързване с крайното устройство, слушалките автоматично се изключват.

7. Зареждане

Преди първата употреба заредете напълно слушалките.

7.1 Изключване и свързване на слушалките

Преди зареждане трябва да се уверите, че слушалките са изключени.

Включете приложения USB кабел за зареждане към гнездото за зареждане (2). Свържете свободния жак на USB-C кабела за зареждане към подходящо USB зарядно устройство. За тази цел спазвайте указанията от ръководството за експлоатация на използваното USB зарядно устройство.

7.2 Зареждане на слушалките

Светодиодът (9) свети постоянно в червено по време на зареждането.

След завършване на зареждането светодиода (9) изгасва. Пълното зареждане на акумулаторната батерия може да отнеме до 2,5 часа.

7.3 Капацитет на акумулаторната батерия

При ниско ниво на заряда на акумулаторната батерия на слушалките светодиода (9) мига в червено и се чува съобщението „Battery Low“.

8. Bluetooth® връзка (сдвояване) – Алтернативна употреба – директно, без донгъл

Указание за сдвояване



- Уверете се, че Вашето поддържащо Bluetooth® крайно устройство е включено и че Bluetooth® е активиран.
- За тази цел спазвайте указанията от ръководството за експлоатация на Вашето крайно устройство.

Слушалките и крайното устройство трябва да бъдат на разстояние под 1 метър. Колкото по-малко е това разстояние, толкова по-добре.

Включете слушалките с бутона за Вкл./Изкл. (7). Натиснете едновременно бутоните Vol+ (5) и Vol- (6) за 3 секунди, докато чуете, „Pairing“.

Когато светодиода (9) мига последователно в синьо и се чува съобщение:

Слушалките търсят Bluetooth® връзка.

Когато светодиода (9) светне в зелено и събщи:

Слушалките вече са свързани с крайно устройство с Bluetooth®.

9. Елементи за управление

9.1 Режим

Можете да изберате от 3 различни режима с помощта на бутон Mode (Режим) (8).

Normal Mode : Възпроизвеждането е неутрално

Voice Clarifying: Откроява се гласът

Full Mode: Високите и ниските честоти са усилени

За тази цел натиснете и задръжте бутон за 2 секунди, за да преминете към следващия режим.

9.2 Телефон

Можете да използвате бутон Phone (Телефон) (4) за приемане и прекратяване на телефонни обаждания в режим Bluetooth.

9.3 Регулиране на силата на звука

Увеличаване на силата на звука

Натиснете веднъж бутон „+“ (5), за да увеличите силата на звука. При достигане на максималната сила на звука прозвучава сигнал.

Намаляване на силата на звука

Натиснете веднъж бутон „-“ (6), за да намалите силата на звука.

10. Възпроизвеждане на аудио през аудиокабел

Можете също така да свържете тези слушалки с помощта на AUX кабел. За целта включете единия край в крайното устройство, а другия – в аудио входа (3).

11. Техническо обслужване и поддръжка

Указание



Разединете уреда от мрежата преди почистването и когато няма да се използва за по-дълго време.

- Почиствайте този продукт само с леко навлажнена кърпа без власинки и не използвайте агресивни почистващи препарати.
- Внимавайте да не попада вода в продукта.

12. Изключване на отговорност

Hama GmbH & Co KG не поема отговорност или гаранция за повреди, които са резултат от неправилна инсталация, монтаж и употреба на продукта или от неспазване на ръководството за експлоатация и/или на указанията за безопасност.

13. Технически данни

	Слушалки
Приемане на сигнал	Безжичен Bluetooth® 5.3
Честота на предаване	2,4 GHz/2402 – 2480 MHz
Обхват	100m (RF)/10m (BT)
Честотен диапазон	20 Hz – 20 kHz
Чувствителност	90 dB/mW
Импеданс	32 Ω
Диаметър	40-милиметров високоговорител
Работно време	16 часа
Свързване	USB-C (за зареждане) 3,5 mm стерео (за връзка с кабел)
Консумация на ток	5 V ~ 240 mA
Мин. капацитет	380 mAh
	Донгъл
Свързване	USB-A, 3,5 mm стерео (за пренос на звук)
Предаване на сигнала	Безжично
Честота на предаване	2402 – 2480 MHz
Обхват	100 m

14. Декларация за съответствие

 С настоящото Hama GmbH & Co KG декларира, че типът на радио оборудването [00221847] съответства на Директива 2014/53/ЕС. Пълният текст на ЕС декларацията за съответствие е на разположение на следния интернет адрес:

<https://support.hama.com/00221847>

Честотна лента/честотни ленти	2402 MHz – 2480 MHz
Макс. излъчвателна мощност	2,5 mW E.I.R.P.

15. Данни съгласно Регламент (ЕС) 2023/826

Информация относно консумацията на енергия можете да намерите на:

<https://support.hama.com/00221847>

1. Στοιχεία χειρισμού και ενδείξεις

1. ενσωματωμένο μικρόφωνο
2. Υποδοχή φόρτισης USB-Type-C
3. Υποδοχή 3,5 mm
4. Απάντηση – Απόρριψη – Κλείσιμο τηλεφώνου
5. Ένταση ήχου +
6. Ένταση ήχου –
7. Διακόπτης ON/OFF
8. Κουμπί λειτουργίας (Full – Voice – Normal)
9. Λυχνία λειτουργίας LED
10. Κουμπί σύζευξης (2,4 GHz)
11. Υποδοχή 3,5 mm (Audio-Signal IN – από την τηλεόραση)

Σας ευχαριστούμε που επιλέξατε ένα προϊόν της Hama! Αρχικά, αφιερώστε λίγο χρόνο για να διαβάσετε τις παρακάτω οδηγίες και υποδείξεις. Στη συνέχεια, φυλάξτε το εγχειρίδιο οδηγιών σε ασφαλές μέρος για μελλοντική χρήση, αν χρειαστεί. Εάν δώσετε τη συσκευή σε άλλο άτομο, θα πρέπει να παραδώσετε το εγχειρίδιο οδηγιών στον νέο ιδιοκτήτη.

2. Επεξήγηση προειδοποιητικών συμβόλων και υποδείξεων

Προειδοποίηση



Επισημαίνει προειδοποιήσεις ασφαλείας ή εφιστά την προσοχή σας σε ιδιαίτερου κινδύνους και ρίσκα.

Υπόδειξη



Επισημαίνει πρόσθετες πληροφορίες ή σημαντικές υποδείξεις.

3. Επεξήγηση συμβόλων της ετικέτας προϊόντος



Η ισχύς του φορτιστή πρέπει να κυμαίνεται από μια ελάχιστη ισχύ 2,0 watt που απαιτείται από το ραδιοσύστημα έως μια μέγιστη ισχύ 2,0 watt που απαιτείται για την επίτευξη της μέγιστης ταχύτητας φόρτισης.

Μέσω της τυποποιημένης υποδοχής USB μπορεί επίσης να χρησιμοποιηθεί μια συσκευή φόρτισης με μεγαλύτερη ισχύ εξόδου.

4. Περιεχόμενο συσκευασίας

- 1 x ακουστικά τηλεόρασης
- 1 x καλώδιο φόρτισης USB-C
- 1 X Dongle 2,4 GHz
- 1 x καλώδιο ήχου
- 1 x εγχειρίδιο οδηγιών

5. Προειδοποιήσεις ασφαλείας

- Το προϊόν προβλέπεται για ιδιωτική, μη επαγγελματική και οικιακή χρήση.
- Χρησιμοποιείτε το προϊόν αποκλειστικά και μόνο για τον προβλεπόμενο σκοπό χρήσης του.
- Τα παιδιά θα πρέπει να βρίσκονται υπό επιτήρηση, για να διασφαλιστεί ότι δεν παίζουν με το προϊόν.
- Μη χρησιμοποιείτε το προϊόν σε περιοχές όπου δεν επιτρέπονται ηλεκτρονικές συσκευές.
- Μην επιχειρήσετε να προβείτε μόνοι σας σε εργασίες συντήρησης ή επισκευής στο προϊόν. Οι εργασίες συντήρησης πρέπει να γίνονται από εξειδικευμένα άτομα.
- Μην ανοίγετε το προϊόν και μη συνεχίζετε να το χρησιμοποιείτε, αν έχουν προκληθεί ζημιές.
- Μην τσακίζετε και μη μαγκώνετε το καλώδιο.
- Μην αφήνετε το προϊόν να πέφτει και μην το εκθέτετε σε ισχυρούς κραδασμούς.
- Απορρίψτε τα υλικά συσκευασίας αμέσως, σύμφωνα με τους ισχύοντες τοπικούς κανονισμούς για την απόρριψη.
- Μην προβαίνετε σε τροποποιήσεις του προϊόντος. Κατ' αυτόν τον τρόπο, παύει να ισχύει η εγγύηση.
- Προστατεύετε το προϊόν από την ακαθαρσία, υγρασία και υπερθέρμανση και χρησιμοποιείτε το προϊόν μόνο σε ξηρά περιβάλλοντα.
- Μην χρησιμοποιείτε το προϊόν κοντά σε θερμαντικά σώματα, άλλες πηγές θέρμανσης ή στην άμεση ηλιακή ακτινοβολία.
- Χρησιμοποιείτε το προϊόν μόνο σε ήπιες κλιματικές συνθήκες.
- Το συγκεκριμένο προϊόν, όπως και όλα τα ηλεκτρικά προϊόντα, πρέπει να φυλάσσεται μακριά από τα παιδιά!
- Μην χρησιμοποιείτε το προϊόν εκτός των ορίων απόδοσής του που αναφέρονται στα τεχνικά στοιχεία.
- Μη χρησιμοποιείτε το προϊόν σε υγρό περιβάλλον και αποφεύγετε τις σταγόνες νερού
- Προσέξτε ώστε να μην αποστάσει η προσοχή σας από το προϊόν κατά την οδήγηση ή τη χρήση οργάνου γυμναστικής και λαμβάνετε υπόψη σας την κατάσταση της κίνησης και τον περιβάλλοντα χώρο.
- Η επαναφορτιζόμενη μπαταρία είναι ενσωματωμένη και δεν μπορεί να αφαιρεθεί. Ολόκληρο το προϊόν πρέπει να απορρίπτεται σύμφωνα με τις νομικές διατάξεις.
- Μη ρίχνετε την επαναφορτιζόμενη μπαταρία ή το προϊόν σε φωτιά.
- Μην μετατρέπετε και/ή μην παραμορφώνετε/θερμαίνετε/ανοίγετε τις απλές/επαναφορτιζόμενες μπαταρίες.
- Μη χρησιμοποιείτε το προϊόν κατά τη διαδικασία φόρτισης!

Προειδοποίηση – Επαναφορτιζόμενη μπαταρία



- Για τη φόρτιση χρησιμοποιείτε μόνο κατάλληλους φορτιστές ή υποδοχές USB.
- Μη χρησιμοποιείτε γενικά ελαττωματικούς φορτιστές ή θύρες USB και μην προσπαθείτε να τα επισκευάσετε.
- Μην αφήνετε το προϊόν να υπερφορτίζεται ή να αποφορτίζεται πλήρως.
- Αποφύγετε την αποθήκευση, τη φόρτιση και τη χρήση σε ακραίες θερμοκρασίες και σε εξαιρετικά χαμηλή πίεση αέρα (όπως σε μεγάλα υψόμετρα).
- Εάν το προϊόν παραμείνει αποθηκευμένο για μεγάλο χρονικό διάστημα, να το φορτίζετε τακτικά (τουλάχιστον ανά τρίμηνο).

Προειδοποίηση – Μαγνήτες



- Το προϊόν παράγει μαγνητικά πεδία. Τα άτομα με βηματοδότη πρέπει, πριν από τη χρήση του προϊόντος, να συμβουλευτούν γιατρό, για να μάθουν αν η λειτουργία του προϊόντος μπορεί να παρεμποδίσει τη λειτουργία του βηματοδότη.
- Μη φυλάσσετε τραπεζικές ή παρόμοιες κάρτες με μαγνητικές ταινίες κοντά στον σταθμό φόρτισης ή τα ακουστικά. Τα δεδομένα της κάρτας μπορεί να υποστούν φθορά ή να διαγραφούν.

Προειδοποίηση – Υψηλή ένταση ήχου



- Υψηλή ηχητική πίεση!
- Υπάρχει κίνδυνος να προκληθεί βλάβη στην ακοή.
- Αποφύγετε να ακούτε μουσική με υψηλή ένταση ήχου για μεγάλο χρονικό διάστημα, για να μη χάσετε την αίσθηση της ακοής.
- Η ένταση του ήχου πρέπει να βρίσκεται πάντα σε λογικά επίπεδα. Οι υψηλές εντάσεις, ακόμα και για σύντομα χρονικά διαστήματα, μπορεί να προκαλέσουν βλάβες στην ακοή.
- Η χρήση του προϊόντος περιορίζεται εάν υπάρχει θόρυβος περιβάλλοντος. Γι' αυτό δεν επιτρέπεται όσο το χρησιμοποιείτε να χειρίζεστε οχήματα ή μηχανήματα.



6. Εγκατάσταση και θέση σε λειτουργία

6.1 Εγκατάσταση πομπού

- Συνδέστε το dongle 2,4 GHz σε μια κατάλληλη θύρα USB της τηλεόρασής σας για παροχή ρεύματος.
- Τώρα συνδέστε την έξοδο ήχου της τηλεόρασής σας στην υποδοχή του dongle χρησιμοποιώντας τα παρεχόμενο καλώδιο ήχου.

6.2 Εγκατάσταση δέκτη

- Φορτίστε πλήρως τα ακουστικά πριν τα χρησιμοποιήσετε για πρώτη φορά. Το LED αναβοσβήνει με κόκκινο χρώμα.
- Ενεργοποιήστε τα ακουστικά (7). Το LED αναβοσβήνει με γαλάζιο χρώμα.
- Τα ακουστικά αναγνωρίζουν αυτόματα το σήμα 2,4 GHz και η λυχνία LED ανάβει με μπλε χρώμα.
- Εναλλακτικά, τα ακουστικά μπορούν να λειτουργήσουν μέσω BT. Εάν τα ακουστικά δεν λάβουν σήμα από τον πομπό 2,4 GHz, μεταβαίνουν αυτόματα σε λήψη BT. Επιλέξτε "hama TV-Headphones Dongle" στην πηγή αναπαραγωγής. Μετά την επιτυχή σύζευξη, η λυχνία LED ανάβει με πράσινο χρώμα.

6.3 Ενεργοποίηση/Απενεργοποίηση

ON: Πατήστε το κουμπί ON/OFF (7) για περίπου 2 δευτερόλεπτα, ακούγεται η ανακοίνωση "Power On".

OFF: Για απενεργοποίηση, πατήστε το κουμπί ON/OFF (7) για περίπου 3 δευτερόλεπτα, ακούγεται η ανακοίνωση "Power OFF".

Υπόδειξη – Αυτόματη απενεργοποίηση ακουστικών



Τα ακουστικά διαθέτουν λειτουργία αυτόματης απενεργοποίησης. Εάν δεν γίνει σύνδεση σε συσκευή για 3 λεπτά, τα ακουστικά απενεργοποιούνται αυτόματα.

7. Φόρτιση

Πριν από την πρώτη χρήση, αφήστε τα ακουστικά να φορτίσουν μία φορά πλήρως.

7.1 Απενεργοποίηση και σύνδεση ακουστικών

Πριν από τη φόρτιση, βεβαιωθείτε ότι τα ακουστικά είναι απενεργοποιημένα.

Συνδέστε το παρεχόμενο καλώδιο φόρτισης USB στην υποδοχή φόρτισης (2). Συνδέστε το ελεύθερο βύσμα του καλωδίου φόρτισης USB-C σε κατάλληλο φορτιστή USB. Τηρείτε τις οδηγίες χειρισμού του φορτιστή USB που χρησιμοποιείτε.

7.2 Διαδικασία φόρτισης ακουστικών

Η λυχνία LED (9) παραμένει αναμμένη κόκκινη κατά τη διαδικασία φόρτισης.

Αφού ολοκληρωθεί η διαδικασία φόρτισης, η λυχνία LED (9) σβήνει.

Η επαναφορτιζόμενη μπαταρία μπορεί να χρειαστεί έως και 2,5 ώρες για την πλήρη φόρτιση.

7.3 Χωρητικότητα μπαταρίας

Όταν η στάθμη της επαναφορτιζόμενης μπαταρίας είναι χαμηλή, αναβοσβήνει κόκκινη η λυχνία LED (9) και ακολουθεί η ανακοίνωση "Battery Low".

8. Σύνδεση Bluetooth® (Pairing) - Εναλλακτική χρήση - απευθείας χωρίς dongle

Υπόδειξη – Σύζευξη



- Βεβαιωθείτε ότι η συσκευή σας με δυνατότητα σύνδεσης Bluetooth® και το Bluetooth® είναι ενεργοποιημένα.
- Ανατρέξτε στις οδηγίες λειτουργίας της τεμαχικής συσκευής σας.

Η απόσταση ακουστικών και συσκευής δεν πρέπει να ξεπερνά το 1 μέτρο. Όσο μικρότερη είναι η απόσταση, τόσο καλύτερα.

Ενεργοποιήστε τα ακουστικά με το πλήκτρο ON/OFF (7). Πατήστε ταυτόχρονα τα κουμπιά Vol+ (5) και Vol- (6) για 3 δευτερόλεπτα μέχρι να ακούσετε το "Pairing".

Όταν η λυχνία LED (9) αναβοσβήνει εναλλάξ με μπλε χρώμα και ανακοίνωση:

Τα ακουστικά αναζητούν σύνδεση Bluetooth®.

Όταν η λυχνία LED (9) ανάψει με πράσινο χρώμα και ανακοίνωση:

Τα ακουστικά έχουν συνδεθεί σε συσκευή Bluetooth®.

9. Στοιχεία χειρισμού

9.1 Τρόποι λειτουργίας

Μπορείτε να επιλέξετε από 3 διαφορετικές λειτουργίες χρησιμοποιώντας το κουμπί λειτουργίας (8).

Normal Mode: ουδέτερη αναπαραγωγή

Voice Clarifying: Έμφαση στη γλώσσα

Full Mode: Ενισχυμένα πρίμα και μπάσα

Πατήστε παρατεταμένα το κουμπί για 2 δευτερόλεπτα για να μεταβείτε στην επόμενη λειτουργία.

9.2 Phone

Με το πλήκτρο Phone (4), μπορείτε να αποδεχτείτε και να τερματίσετε τηλεφωνικές κλήσεις στη λειτουργία Bluetooth

9.3 Ρύθμιση έντασης ήχου

Αύξηση έντασης ήχου

Πιέστε μία φορά το πλήκτρο + (5), για να αυξήσετε την ένταση ήχου. Στη μέγιστη ένταση ήχου, ακούγεται ένα σήμα.

Μείωση έντασης ήχου

Πιέστε μία φορά το πλήκτρο — (6), για να μειώσετε την ένταση ήχου.

10. Μετάδοση ήχου μέσω καλωδίου ήχου

Εναλλακτικά, μπορείτε να συνδέσετε τα ακουστικά και με ένα καλώδιο AUX. Συνδέστε το ένα άκρο στη συσκευή και το άλλο άκρο στην είσοδο ήχου (3).

11. Συντήρηση και φροντίδα

Υπόδειξη



Πριν από τον καθαρισμό και εάν δεν τη χρησιμοποιείτε για μεγάλο χρονικό διάστημα, αποσυνδέετε τη συσκευή από το δίκτυο.

- Καθαρίστε το προϊόν με ένα ελαφρώς υγρό πανί που δεν αφήνει χνούδια. Μην χρησιμοποιείτε ισχυρά καθαριστικά.
- Φροντίστε να μην εισέλθει νερό στο προϊόν.

12. Αποποίηση ευθύνης

Η Hama GmbH & Co KG δεν αναλαμβάνει καμία ευθύνη ή εγγύηση για ζημιές οι οποίες προκλήθηκαν από εσφαλμένη εγκατάσταση και συναρμολόγηση, από εσφαλμένη χρήση του προϊόντος ή από μη τήρηση του εγχειριδίου οδηγιών ή/και των προειδοποιήσεων ασφαλείας.

13. Τεχνικά χαρακτηριστικά

	Ακουστικά
Λήψη σήματος	Ασύρματο Bluetooth® 5.3
Συχνότητα μετάδοσης	2,4 GHz / 2402 - 2480 MHz
Εμβέλεια	100m (RF) / 10m (BT)
Εύρος συχνοτήτων	20 Hz – 20 kHz
Ευαισθησία	90 dB/mW
Εμπέδηση	32 Ω
Διάμετρος	Ηχείο 40 mm
Διάρκεια ζωής	16 ώρες
Σύνδεση	USB-C (για φόρτιση) Στερεοφωνικό 3,5 mm (για ενσύρματη χρήση)
Κατανάλωση ρεύματος	5V ~ 240 mA
Ελάχ. Χωρητικότητα	380 mAh
	Dongle
Σύνδεση	USB-A, στερεοφωνικό 3,5 mm (για μετάδοση ήχου)
Μετάδοση σήματος	Ασύρματο
Συχνότητα μετάδοσης	2402-2480 MHz
Εμβέλεια	100 m

14. Δήλωση συμμόρφωσης

 Με την παρούσα η Hama GmbH & Co KG δηλώνει ότι ο ραδιοεπιλιτισμός [00221847] πληροί τις απαιτήσεις της οδηγίας 2014/53/EE. Το πλήρες κείμενο της δήλωσης συμμόρφωσης ΕΕ διατίθεται στην ακόλουθη ιστοσελίδα:

<https://support.hama.com/00221847>

Ζώνη συχνοτήτων/Ζώνες συχνοτήτων	2402 MHz – 2480 MHz
Μέγιστη εκπεμπόμενη ισχύς	2.5mW E.I.R.P.

15. Στοιχεία σύμφωνα με τον Κανονισμό (ΕΕ) αριθ. 2023/826

Μπορείτε να βρείτε πληροφορίες σχετικά με την κατανάλωση ενέργειας στην τοποθεσία:

<https://support.hama.com/00221847>

1. Kumanda elemanları ve göstergeler

1. Yerleşik mikrofon
2. USB-C şarj yuvası
3. 3,5 mm jak soketi
4. Aramayı kabul et - reddet - kapat
5. Ses seviyesi +
6. Ses seviyesi -
7. Açma/kapatma şalteri
8. Mod tuşu (Tam - Ses - Normal)
9. Fonksiyon LED'i
10. Eşleştirme butonu (2,4 GHz)
11. 3,5 mm jak soketi (ses sinyali GİRİŞİ - TV'den)

Bir Hama ürününü tercih ettiğiniz için çok teşekkür ederiz! Biraz zaman ayırıp aşağıdaki talimat ve açıklamaları tamamen okuyun. Gerektiğinde tekrar başvurmak için bu kullanım kılavuzunu daha sonra güvenli bir yerde muhafaza edin. Cihazı devretmeniz durumunda bu kullanım kılavuzunu da ürünün yeni sahibine teslim edin.

2. Uyarı sembollerinin ve uyarıların açıklaması

Uyarı

Güvenlik açıklamalarını işaretlemek veya özel tehlikelere ve risklere karşı dikkat çekmek için kullanılır.



Açıklama

Ek olarak bilgileri veya önemli açıklamaları işaretlemek için kullanılır.



3. Ürün işareti simgelerinin açıklanması



Şarj cihazının gücü bir telsiz sisteminin ihtiyaç duyduğu 2.0 Watt'lık bir asgari güçten, maksimum şarj hızına ulaşılan kadar ihtiyaç duyulan 2.0 Watt'lık azami güne kadar ulaşmalıdır.

Standartlaştırılmış USB arayüzü sayesinde daha yüksek çıkış gücüne sahip bir şarj cihazı da kullanılabilir.

4. Paket içeriği

- 1 x TV kulaklığı
- 1x USB-C şarj kablosu
- 1 X güvenlik cihazı 2,4 GHz
- 1 x ses kablosu
- 1x kullanım kılavuzu

5. Güvenlik bilgileri

- Ürün, ticari olmayan özel ev kullanımı için öngörülmüştür.
- Ürünü sadece öngörülen amaç için kullanın.
- Ürün ile oynamadıklarından emin olmak için çocuklar gözetim altında tutulmalıdır.
- Ürünü elektronik cihazların kullanılmasına izin verilmeyen alanlarda kullanmayın.
- Ürünün bakımını veya onarımını kendiniz yapmaya çalışmayın. Tüm bakım çalışmalarını yetkili usta personele yaptırın.
- Ürünü açmayın ve hasar görmesi durumunda çalıştırmaya devam etmeyin.
- Kabloyu bükmeyin ve ezmeyin.
- Ürünü düşürmeyin ve sert darbelere maruz bırakmayın.
- Ambalaj malzemesini derhal yerel imha yönetmeliklerine göre imha edin.
- Üründe herhangi bir değişiklik yapmayın. Aksi takdirde garanti hakkınızı kaybedersiniz.
- Ürünü kir, nem ve aşırı ısınmaya karşı koruyun ve sadece kuru ortamlarda kullanın.
- Ürünü ısıtıcının, diğer ısı kaynaklarının hemen yakınında veya doğrudan güneş ışığında çalıştırmayın.
- Ürünü sadece ılıman iklim koşullarında kullanın.
- Bu ürün, tüm elektrikli ürünler gibi, çocukların eline geçmemelidir!
- Ürünü, teknik verilerde belirtilen performans sınırlarının dışında çalıştırmayın.
- Ürünü sıcak, ıslak veya çok nemli bir ortamda kullanmayın ve üzerine su püskürtmemeye dikkat edin
- Motorlu taşıt veya spor aleti ile hareket ederken ürününüzün dikkatinizi dağıtmasına izin vermeyin ve trafik durumuna ve çevrenize odaklanın.
- Batarya sıkıca takılıdır ve çıkartılamaz, ürünü yasalara uygun olarak bir bütün halinde imha edin.
- Bataryayı ya da ürünü ateşe atmayın.
- Bataryaları/pilleri değiştirmeyin/deforme etmeyin/ısıtmayın/parçalamayın.
- Ürünü, şarj işlemi sırasında kullanmayın!

Uyarı - Batarya



- Şarj için yalnızca uygun şarj cihazları veya USB bağlantılarını kullanın.
- Genel olarak arızalı şarj cihazlarını veya USB portlarını artık kullanmayın ve bunları tamir etmeye çalışmayın.
- Ürünü aşırı şarj etmeyin veya aşırı deşarj olmasına izin vermeyin.
- Aşırı sıcaklıklarda ve çok düşük hava basıncında (örn. aşırı yüksekliklerde) depolama, şarj ve kullanımdan kaçının.
- Daha uzun depolama sürelerinde düzenli olarak (en az üç ayda bir) şarj edin.

Uyarı - Mıknatıslar



- Bu ürün elektromanyetik alanlar üretir. Kalp pili olan kişiler bu ürünü kullanmadan önce hekimlerine danışmalıdır, çünkü bundan dolayı kalp pillerinin işlevi etkilenebilir.
- Manyetik şeritli banka veya benzeri kartları şarj kutusunun veya kulaklığın yakınında muhafaza etmeyin. Kartlardaki veriler zarar görebilir veya silinebilir.

Uyarı – yüksek ses seviyesi



- Yüksek ses basıncı!
- İşitme hasar tehlikesi mevcuttur.
- İşitme duyusunda kaybı önlemek için, uzun süre boyunca yüksek ses seviyelerinde dinlemekten kaçının.
- Ses seviyesi daima normal bir seviyede tutun. Çok yüksek ses seviyeleri, kısa bir süre dahi olsa, işitme hasarlarına sebep olabilir.
- Bu ürünün kullanılması ortam sesleri algılandığında kısıtlanabilir. Bu sebepten kullanıldığında araç sürmeyin veya makine kullanmayın.



6. Kurulum ve devreye alma

6.1 Verici kurulumu

- Güç sağlamak için 2,4 GHZ donanım kilidini TV'nizdeki uygun bir USB bağlantı noktasına bağlayın.
- Şimdi TV'nizin ses çıkışı, birlikte verilen ses kablосunu kullanarak donanım kilidinin jak soketine bağlayın.

6.2 Alıcı kurulumu

- İlk kullanımdan önce kulaklıkları tamamen şarj edin. LED kırmızı yanar.
- Kulaklığı açın (7). LED camgöbeği renginde yanıp sönüyor.
- Kulaklık 2,4 GHZ sinyalinin otomatik olarak algılar ve LED mavi renkte yanar.
- Alternatif olarak kulaklıklar BT aracılığıyla da çalıştırılabilir. Kulaklıklar 2,4 GHz vericiden sinyal almazsa otomatik olarak BT sinyaline geçer. Oynatma kaynağınızdan "hama TV-Headphones Dongle" seçeneğini seçin. Başarılı eşleştirmeden sonra LED yeşil renkte yanar.

6.3 Açma/kapatma

ON: "Power On" anonsu duyulana kadar açma/kapatma tuşuna (7) yakl. 2 saniye basın.

OFF: Kapatmak için açma/kapatma tuşuna (7) yakl. 3 saniye basın, "Power OFF" anonsu duyulur.

Bilgi –Kulaklığın otomatik olarak kapatılması



Kulaklık, bir kapatma otomatığı ile donatılmıştır. 3 dakika içerisinde nihai cihazınızla bir bağlantı gerçekleşmezse, otomatik olarak kapanır.

7. Şarj

İlk kullanımdan önce kulaklığı bir kez tam olarak şarj edin.

7.1 Kulaklığı kapatın ve bağlayın

Kulaklığın, şarj etmeden önce kapalı olduğundan emin olun. Birlikte verilen USB şarj kablосunu şarj kutusundaki şarj soketine (2) bağlayın. USB-C şarj kablосunun boşa duran fişini uygun bir USB şarj cihazına takın. Bunun için kullanılan USB şarj cihazının kullanma kılavuzunu dikkate alın.

7.2 Kulaklık şarj işlemi

Şarj işlemi sırasında LED (9) sürekli olarak kırmızı yanar.

Şarj işlemi tamamlandıktan sonra LED (9) sönür.

Bataryanın tamamen şarj olması yaklaşık 2,5 saat sürebilir.

7.3 Batarya kapasitesi

Kulaklığın batarya seviyesi düşük olduğunda LED (9) kırmızı renkte yanıp sönür "Battery Low" anonsu verilir.

8. Bluetooth® bağlantısı (eşleştirme) – Alternatif kullanım – doğrudan donanım kilidi olmadan

Bilgi – eşleştirme



- Bluetooth® özellikli nihai cihazınızın ve Bluetooth®'un açık olduğundan emin olun.
- Bunun için nihai cihazınızın kullanım kılavuzunu dikkate alın.

Kulaklık ve nihai cihazı birbirinden 1 metreden fazla uzakta olmamalıdır. Mesafe ne kadar düşüğe, o kadar iyidir.

Kulaklığı Açma/Kapatma tuşu (7) ile açın.

"Pairing" duyulana kadar Vol+ (5) ve Vol- (6) tuşlarına aynı anda 3 saniye basın.

Eğer LED (9) dönüşümlü olarak mavi renkte yanıp sönüyorsa ve anons:

Kulaklık bir Bluetooth® bağlantısı arıyor.

LED (9) yeşil yanıyor ve anons:

Kulaklık zaten bir Bluetooth® nihai cihaza bağlıdır.

9. Kumanda elemanları

9.1 Mod

Mod tuşu (8) ile 3 farklı mod arasından seçim yapabilirsiniz.

Normal Mode: Nötr oynatma

Voice Clarifying: Dili vurgula

Full Mode: Yükseltilmiş tiz ve bas

Bir sonraki moda geçiş yapmak için tuşu 2 saniye basılı tutun.

9.2 Telefon

Bluetooth modunda telefon çağrılarını kabul etmek ve sonlandırmak için telefon tuşunu (4) kullanabilirsiniz

9.3 Ses seviyesi ayarı

Ses seviyesinin yükseltilmesi

Ses seviyesinin yükseltilmesi için bir defa +- tuşuna (5) basın.

Maksimum ses seviyesine ulaşıldığında bir sinyal sesi duyulur.

Ses seviyesinin azaltılması

Ses seviyesinin azaltılması için bir kez -- tuşuna (6) basın.

10. Ses kablosu üzerinden ses oynatma

Alternatif olarak bu kulaklığı bir AUX kablosu yardımıyla da bağlayabilirsiniz. Bunun için bir ucunu nihai cihaza ve diğer ucunu ses girişine (3) takın.

11. Bakım ve koruyucu bakım

Açıklama

Temizlemeden önce ve uzun süre kullanılmayacaksa cihazı şebekeden ayırın.

- Bu ürünü sadece tüy bırakmayan, hafif nemli bir bezle temizleyin ve sert temizlik maddeleri kullanmayın.
- Ürüne suyun girmemesine dikkat edin.

12. Sorumluluktan muafiyet

Hama GmbH & Co KG, ürünün yanlış kurulumu, montajı ve yanlış kullanımı ya da kullanım kılavuzunun ve/veya güvenlik açıklamalarının dikkate alınmaması sonucu kaynaklanan hasarlar için hiçbir sorumluluk veya garanti sağlamayı kabul etmez.

13. Teknik veriler

	Kulaklık
Sinyal alımı	Kablosuz Bluetooth® 5.3
İletim frekansı	2.4 GHz / 2402 - 2480 MHz
Erişim mesafesi	100m (RF) / 10m (BT)
Frekans aralığı	20 Hz – 20 kHz
Hassasiyet	90 dB / mW
Empedans	32 Ω
Çap	40mm hoparlörler
Çalışma süresi	16 sa
Bağlantı	USB-C (şarj için) 3,5 mm stereo (kablolu kullanım için)
Güç tüketimi	5V ↔ 240 mA
Min. kapasite	380 mAh
	Donanım kilidi
Bağlantı	USB-A, 3,5 mm stereo (ses aktarımı için)
Sinyal iletimi	Telsiz
İletim frekansı	2402-2480MHz
Erişim mesafesi	100m

14. Uygunluk beyanı

 İşbu belge ile Hama GmbH & Co KG kablosuz sistem tipin [00221847] 2014/53/AB sayılı yönetmeliğe uygun olduğunu beyan eder. AB Uygunluk Beyanının tam metni aşağıdaki internet adresinde incelenebilir: <https://support.hama.com/00221847>

Frekans bandı/frekans bantları	2402 MHz – 2480 MHz
İletilen maksimum radyo frekans gücü	2.5mW E.I.R.P.

15. (AB) 2023/826 düzenlemesi uyarınca bilgiler

Enerji tüketimi ile ilgili bilgileri aşağıdaki internet sitesinde bulabilirsiniz: <https://support.hama.com/00221847>

1. Käyttöelementit ja näytöt

1. Sisäänrakennettu mikrofoni
2. USB-C-latausliitin
3. 3,5 mm:n jakkiliitin
4. Puhelin Vastaa – Hylkää – Lopeta puhelu
5. Äänenvoimakkuus +
6. Äänenvoimakkuus –
7. Virtakytkin
8. Mode-painike (Full – Voice – Normal)
9. Toiminto-LED
10. Pariliitospainike (2,4 GHz)
11. 3,5 mm:n jakkiliitin (äänisignaali IN – TV:stä)

Suurkiitos, että valitsit Hama-tuotteen!

Varaa aikaa ja lue seuraavat ohjeet ensin kokonaan läpi. Säilytä sen jälkeen tämä käyttöohje varmassa paikassa, jotta voit tarvittaessa tarkistaa siitä eri asioita. Jos luovut laitteesta, anna tämä käyttöohje sen mukana uudelle omistajalle.

2. Varoitusmerkkien ja huomautusten selitykset

Varoitukset



Käytetään turvallisuusohjeiden merkitsemiseen ja huomion kiinnittämiseen erityisiin vaaroihin ja riskeihin.

Huomautus



Käytetään lisätietojen tai tärkeiden ohjeiden merkitsemiseen.

3. Tuotetunnisteen symboleiden selitykset



Laturin tehon on riitettävä radiolaitteen edellyttämästä 2,0 W:n vähimmäistehosta 2,0 W:n enimmäistehoon, joka tarvitaan suurimman latausnopeuden saavuttamiseksi.

Standardoidun USB-liitännän ansiosta voidaan käyttää myös laturia, jossa on suurempi lähtöteho.

4. Pakkauksen sisältö

- 1 x TV-kuulokkeet
- 1 x USB-C-latausjohto
- 1 x käyttöavain 2,4 GHz
- 1 x äänijohto
- 1 x käyttöohje

5. Turvallisuusohjeet

- Tuote on tarkoitettu yksityiseen, ei-kaupalliseen kotikäyttöön.
- Käytä tuotetta ainoastaan ohjeiden mukaiseen tarkoitukseen.
- Lapsia on valvottava sen varmistamiseksi, etteivät he leiki tuotteella.
- Älä käytä tuotetta alueilla, joilla elektroniikkalaitteet eivät ole sallittuja.
- Älä yritä huoltaa tai korjata tuotetta itse. Jätä huoltotyöt pätevälle henkilöstölle.
- Älä avaa tuotetta äläkä jatka sen käyttöä, jos se on vaurioitunut.
- Älä taita tai purista johtoa.
- Älä anna laitteen pudota äläkä altista sitä voimakkaalle tärinälle.
- Hävitä pakkausmateriaalit heti paikallisten jätehuoltomääräysten mukaisesti.
- Älä tee mitään muutoksia tuotteeseen. Muutosten tekeminen johtaa takuun raukeamiseen.
- Suojaa tuotetta liialta kosteudelta ja ylikuumentumiselta ja käytä sitä vain kuivissa tiloissa.
- Älä käytä tuotetta lämmityslaitteiden ja muiden lämmönlähteiden välittömässä läheisyydessä tai suorassa auringonsäteilyssä.
- Käytä tuotetta vain kohtalaisissa ilmasto-olosuhteissa.
- Pidä tämä tuote kaikkien muiden sähkölaitteiden tavoin poissa lasten ulottuvilta!
- Älä käytä tuotetta sen teknisissä tiedoissa ilmoitettujen suorituskykyrajojen ulkopuolella.
- Älä käytä tuotetta kosteassa ympäristössä ja vältä roiskuvaa vettä
- Älä anna tuotteen viedä huomiotasi ajoneuvon ajamisesta tai urheilulaitteen ohjaamisesta ja tarkkaile liikennettä ja ympäristöä.
- Akku on kiinteästi asennettu eikä sitä voida poistaa. Hävitä tuote kokonaisuutena lakisäätöisten määräysten mukaisesti.
- Älä heitä akkua tai tuotetta tuleen.
- Älä muokkaa ja/tai taita/kuumenna/pura akkuja/paristoja.
- Älä käytä tuotetta latauksen aikana!

Varoitus akusta



- Käytä lataamiseen vain sopivia latureita tai USB-liitäntöjä.
- Älä käytä viallisia latureita tai USB-liitäntöjä äläkä yritä korjata niitä.
- Älä yllätaa tai syväpura tuotetta.
- Vältä varastointia, lataamista ja käyttöä äärimmäisissä lämpötiloissa ja erittäin alhaisissa ilmanpaineissa (kuten korkeissa paikoissa).
- Kun varastoit tuotetta pidempään, lataa se säännöllisesti (vähintään kolmen kuukauden välein).

Varoitus magneeteista



- Tuote luo magneettisia kenttiä. Henkilöiden, joilla on sydämentahdistin on konsultoitava lääkäriä ennen tuotteen käyttämistä varmistaakseen, ettei laite heikennä sydämentahdistimen toimintaa.
- Älä säilytä pankki- tai muita magneettiraidallisia kortteja latauslaitikon tai kuulokkeiden läheisyydessä. Kortin tiedot voivat vaurioitua tai hävitä.

Varoitus korkeasta äänenvoimakkuudesta



- Korkea äänenpaine!
- Kuulovaurion vaara.
- Estä kuulon menetys välttämällä kuuntelua suurella äänenvoimakkuudella pitkää aikojä.
- Pidä äänenvoimakkuus aina järkevällä tasolla. Suurista äänenvoimakkuuksista voi – lyhytaikaisinakin – seurata kuulovaurioita.
- Tuotteen käyttö rajoittaa ympäristön äänen havaitsemista. Älä siksi käytä tuotteen käytön aikana ajoneuvoja tai koneita.



6. Asennus ja käyttöönotto

6.1 Lähettimen asennus

- Yhdistä 2,4 GHz-käyttöavain sopivaan television USB-liitäntään virransyöttöä varten.
- Yhdistä nyt television äänilähtö käyttöavaimen jakkiliitimeen mukana toimitetulla äänijohdolla.

6.2 Vastaanottimen asennus

- Lataa kuulokkeet täyteen ennen ensimmäistä käyttökertaa. LED palaa punaisena.
- Kytke kuulokkeet (7) päälle. LED vilkkuu sinivihreänä.
- Kuulokkeet tunnistavat 2,4 GHz:n signaalin automaattisesti, ja LED palaa sinisenä.
- Vaihtoehtoisesti kuulokkeita voidaan käyttää Bluetoothin kautta. Jos kuulokkeet eivät vastaanota signaalia 2,4 GHz:n lähettimestä, ne siirtyvät automaattisesti Bluetooth-vastaanottoon. Valitse toistolähteeksi ”hama TV-Headphones Dongle”. Kun laitepari on muodostettu, LED palaa vihreänä.

6.3 Päälle- ja poiskytkeminen

PÄÄLLE: Paina virtapainiketta (7) noin 2 sekunnin ajan, jolloin kuuluu ilmoitus ”Power On”.

POIS PÄÄLTÄ: Kytke laite pois päältä painamalla virtapainiketta (7) noin 3 sekunnin ajan, jolloin kuuluu ilmoitus ”Power OFF”.

Huomautus kuulokkeiden automaattisesta poiskytkennästä



Kuulokkeissa on sammutusautomaatiikka. Mikäli 3 minuutin aikana ei muodosteta yhteyttä päätelaitteeseesi, kytkeytyy se pois päältä.

7. Lataaminen

Lataa kuulokkeet täyteen ennen ensimmäistä käyttöä.

7.1 Kuulokkeiden pois päältä kytkeminen ja liittäminen

Varmista, että kuulokkeet on kytketty pois päältä ennen niiden lataamista.

Kytke USB-latausjohto latausliitimeen (2). Kytke USB-C-latausjohdon vapaa pistoke sopivaan USB-laturiin. Noudata tässä käytettävän USB-laturin käyttöohjetta.

7.2 Kuulokkeiden lataus

LED (9) palaa punaisena latauksen aikana.

Latauksen päättyessä LED (9) sammuu.

Akun täyteen lataaminen voi kestää 2,5 tuntia.

7.3 Akun kapasiteetti

Kuulokkeiden akun varauksen ollessa alhainen LED (9) vilkkuu punaisena ja kuulokkeista kuuluu ilmoitus ”Battery Low”.

8. Bluetooth®-yhteys (pariliitos) – Vaihtoehtoinen käyttö – suoraan ilman käyttöavainta

Huomautus laiteparin muodostamisesta



- Varmista, että Bluetooth®-kykyinen päätelaitte on kytketty päälle ja että Bluetooth® on aktivoitu.
- Noudata päätelaitteesi käyttöohjetta.

Kuulokkeiden ja päätelaitteen tulisi sijaita korkeintaan 1 metrin etäisyydellä toisistaan. Mitä lyhyempi etäisyys, sen parempi. Kytke kuulokkeet päälle virtapainikkeella (7).

Paina painikkeita Vol+ (5) ja Vol- (6) samanaikaisesti 3 sekunnin ajan, kunnes kuuluu ”Pairing”.

Jos LED (9) vilkkuu vuoron perään sinisenä ja kuulet ilmoituksen:

Kuulokkeet etsivät Bluetooth®-yhteyttä.

Kun LED (9) palaa vihreänä ja kuulet ilmoituksen:

Kuulokkeet on jo yhdistetty Bluetooth®-päätelaitteen kanssa.

9. Käyttöpainikkeet

9.1 Tila

Normal Mode: neutraali toisto

Voice Clarifying: puhe korostettu

Full Mode: diskantti ja basso vahvistettu

Siirry seuraavaan tilaan pitämällä painiketta 2 sekunnin ajan alas painettuna.

9.2 Puhelin

Phone-painikkeella (4) voit vastata puheluihin ja lopettaa puheluita Bluetooth-tilassa

9.3 Äänenvoimakkuuden säätö

Äänenvoimakkuuden suurentaminen

Suurena äänenvoimakkuutta painamalla + -painiketta (5) kerran. Kun suurin äänenvoimakkuus on saavutettu, kuulet äänimerkin.

Äänenvoimakkuuden pienentäminen

Pienennä äänenvoimakkuutta painamalla – -painiketta (6) kerran.

10. Äänentoisto äänijohdolla

Kuulokkeet voi vaihtoehtoisesti yhdistää myös AUX-johdolla. Kytke johdon toinen pää päätelaitteeseen ja toinen pää äänituloon (3).

11. Huolto ja hoito

Huomautus



Irrota laite sähköverkosta ennen puhdistamista ja jos sitä ei aiota käyttää pitkään aikaan.

- Puhdista tuote vain nukkaamattomalla, kevyesti kostutetulla liinalla. Älä käytä voimakkaita puhdistusaineita.
- Varmista, ettei tuotteen sisään pääse vettä.

12. Vastuuvapauslauseke

Hama GmbH & Co KG ei vastaa millään tavalla vahingoista, jotka johtuvat epäasianmukaisesta tuotteen asennuksesta ja käytöstä tai käyttöohjeen ja/tai turvallisuusohjeiden noudattamatta jättämisestä.

13. Tekniset tiedot

	Kuulokkeet
Signaalin vastaanotto	Langaton Bluetooth® 5.3
Lähetystaajuus	2,4 GHz / 2402–2480 MHz
Kantama	100 m (RF) / 10 m (BT)
Taajuusalue	20 Hz–20 kHz
Herkkyys	90 dB/mW
Impedanssi	32 Ω
Halkaisija	40 mm kaiutin
Käyttöaika	16 h
Liitäntä	USB-C (latausta varten) 3,5 mm stereo (langalliseen käyttöön)
Virranotto	5 V ~ 240 mA
Pienin kapasiteetti	380 mAh
	Käyttöavain
Liitäntä	USB-A, 3,5 mm stereo (äänensiirtoon)
Signaalin lähetys	Radio
Lähetystaajuus	2402–2480 MHz
Kantama	100 m

14. Vaatimustenmukaisuusvakuutus



Hama GmbH & Co KG vakuuttaa, että radiolaitetyyppi [00221847] on direktiivin 2014/53/EU mukainen.

EU-vaatimustenmukaisuusvakuutuksen täysimittainen

teksti on saatavilla seuraavassa internetosoitteessa: <https://support.hama.com/00221847>

Taajuusalue/taajuusalueet	2402 MHz–2480 MHz
Suurin mahdollinen lähetysteho	2,5 mW E.I.R.P.

15. Tiedot asetuksen (EU) 2023/826 mukaan

Tietoa energiankulutuksesta löytyy osoitteesta:

<https://support.hama.com/00221847>



hama

Hama GmbH & Co KG
86652 Monheim / Germany

Service & Support

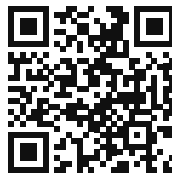

 support.hama.com/00221847

 +49 9091 502-0

D **GB**



All listed brands are trademarks of the corresponding companies. Errors and omissions excepted, and subject to technical changes. Our general terms of delivery and payment are applied.

00221847/03.25